

倉吉市(商業地、工業地、工業地、商業地、工業地)、岩美町

基準地番号	所在、地番 〔住居表示〕	R6標準 価格 (円/㎡)	R5標準 価格 (円/㎡)	変動率 (%)	地積 (㎡)	形状	利用の 現況	周辺の土地利用の現況	前面道路 の状況	水道、ガス、 下水の 整備状況	鉄道駅等 との接近 の状況	公法上の 規制	摘要
倉吉(県) 5-2	倉吉市東昭和町310番外	38,000	38,200	△ 0.5	254	1:3	店舗兼 住宅 S2	店舗、事務所、住宅等が混 在する県道沿いの商業地域	南東18m 県道	水道 下水道	倉吉駅 2.4km	(都)近商 (80,300) 準防	
倉吉(県) 5-3	倉吉市西町2680番	26,400	26,500	△ 0.4	351	1:3.5	店舗兼 住宅 S2	店舗兼住宅と一般住宅が混 在する近隣型商業地域	北6m 市道	水道 下水道	倉吉駅 4.3km	(都)商業 (80,400) 準防	
倉吉(県) 5-4	倉吉市福庭町2丁目63番1	44,700	45,000	△ 0.7	807	1:1.2	店舗 S1	郊外型店舗等が建ち並ぶ国 道沿いの路線商業地域	西25m 国道	水道 下水道	倉吉駅 1.8km	(都) 準工 (60,200)	
倉吉(県) 9-1	倉吉市秋喜字大蔵面257番8 外	14,600	14,600	0.0	5,003	1.5:1	工場	工場、事務所等が建ち並ぶ 街区整然とした工業団地	西10m 市道	水道 下水道	倉吉駅 7.2km	(都) 工専 (60,200)	
境港(県) -1	境港市上道町字戎谷677番1	11,900	12,000	△ 0.8	165	台形 1:1.5	住宅 LS2	中規模一般住宅が多い古く からの住宅地域	東3.5m 市道	水道 下水道	上道駅 1.4km	1中専 (60,200)	
境港(県) -2	境港市外江町字油田2062番 3	13,000	13,300	△ 2.3	359	1:2	住宅 W1	中規模一般住宅が多い既成 住宅地域	南東6m 市道	水道	境港駅 1.9km	1住居 (60,200)	
境港(県) -3	境港市新屋町字川向灘401 番2外	13,300	13,500	△ 1.5	463	1:1.5	住宅 W1	一般住宅、農家住宅のほか 農地も見られる既成住宅地 域	北西5m 市道	水道 下水道	中浜駅 600m	調区 (70,400)	
境港(県) 5-1	境港市元町5番2	20,600	20,800	△ 1.0	220	台形 1:1.5	店舗兼 事務所 S2	店舗、事務所等が見られる近 隣商業地域	北東7m 市道	水道 下水道	境港駅 1.3km	近商 (80,300) 準防	
境港(県) 5-2	境港市高松町字月見浜1482 番10	14,100	14,100	0.0	1,318	1:1	店舗 S1	低層の飲食店、遊技場等が 見られる路線商業地域	北東25m 国道 三方路	水道 下水道	境港駅 5km	準工 (60,200)	
境港(県) 9-1	境港市昭和町34番	6,000	6,000	0.0	10,974	1:2	事務所 兼倉庫 S2	中規模の水産関連工場、倉 庫等の集まる臨海工業地域	南東20m 道路	水道	境港駅 3.1km	工専 (60,200)	
岩美(県) -1	岩美町大字白地字小山前 165番4	5,650	5,700	△ 0.9	302	1.2:1	住宅 W2	農家住宅が多い古くからの 住宅地域	東4m 町道	水道 下水道	岩美駅 6.3km	(都) (70,400)	
岩美(県) -2	岩美町大字院内字屋敷247 番外	4,550	4,600	△ 1.1	208	1:1	住宅 W2	農家住宅が建ち並ぶ山間の 住宅地域	南西9m 県道	水道	岩美駅 6.3km	都計外	

過去の 基準地 価格	年 令和		摘要	4	3	2	1	年 令和	摘要	3	4	摘要
	番号	番号										
倉吉(県) 5-2	41,000	40,000	39,000	38,500	39,000	14,400	14,400	境港(県) -3	13,900	13,900	13,700	
倉吉(県) 5-3	26,900	26,800	26,700	26,600	26,700	22,400	22,400	境港(県) 5-1	21,300	21,300	21,000	
倉吉(県) 5-4	48,000	47,000	46,000	45,500	46,000	14,800	14,800	境港(県) 5-2	14,400	14,400	14,200	
倉吉(県) 9-1	14,600	14,600	14,600	14,600	14,600	6,000	6,000	境港(県) 9-1	6,000	6,000	6,000	
境港(県) -1	12,800	12,500	12,300	12,100	12,300	6,100	6,100	岩美(県) -1	5,800	5,800	5,750	
境港(県) -2	14,500	14,200	13,900	13,600	13,900	4,900	4,900	岩美(県) -2	4,700	4,700	4,650	

<p>倉吉(県)5-2</p> <p>マキタサイクル</p>	<p>倉吉(県)5-3</p> <p>安藤花店</p>	<p>倉吉(県)5-4</p> <p>カレーハウスCoCo壱番屋</p>	<p>倉吉(県)9-1</p> <p>鳥取県食</p>
<p>境港(県)1-1</p>	<p>境港(県)1-2</p>	<p>境港(県)2-1</p>	<p>境港(県)3-1</p> <p>アダチビル</p>
<p>境港(県)5-1</p>	<p>境港(県)5-2</p>	<p>境港(県)9-1</p> <p>神楽境港店</p>	<p>岩美(県)1-1</p>
			<p>岩美(県)1-2</p>

若桜町、智頭町、八頭町

基準地番号	所在、地番「住居表示」	R6標準価格(円/㎡)	R5標準価格(円/㎡)	変動率(%)	地積(㎡)	形状	利用の現況	周辺の土地利用の現況	前面道路の状況	水道、ガス、下水の整備状況	鉄道駅等との接近の状況	公法上の規制	摘要
若桜(県)-1	若桜町大字若桜字屋敷廻199番2外	3,650	3,700	△ 1.4	398	台形 1.2:1	住宅 W2	農家住宅が多い山間の住宅地域	北西5m 県道	水道 下水道	若桜駅 6.4km	都計外	
若桜(県)-2	若桜町大字若桜字古海橋ノ本1111番32	9,800	10,000	△ 2.0	303	1:1.5	住宅 W2	一般住宅が多い小規模に開発された住宅地域	南西6m 町道	水道 下水道	若桜駅 600m	(都)(70,400)	
智頭(県)-1	智頭町大字智頭字道ノ下1636番8	19,300	20,000	△ 3.5	109	1:2.5	住宅 W2	中小規模の一般住宅が建ち並ぶ既成住宅地域	西5m 町道	水道 下水道	智頭駅 250m	(都)(70,400)	
智頭(県)-2	智頭町大字中原字餘小路114番1	7,200	7,400	△ 2.7	441	1:2	住宅 W2	農家住宅が多い山間の既成住宅地域	南西15m 国道	水道 下水道	山郷駅 150m	都計外	
智頭(県)-3	智頭町大字植師字石田674番2外	9,300	9,600	△ 3.1	355	1.5:1	住宅 W2	農家住宅の中に事業所も見られる国道沿いの住宅地域	東10m 国道	水道 下水道	土師駅 400m	都計外	
八頭(県)-1	八頭町下門尾字沖向198番47	30,900	30,400	1.6	180	1.2:1	住宅 W2	中規模一般住宅が建ち並ぶ区画整然とした住宅地域	北西6m 町道	水道 下水道	郡家駅 650m	(都)(70,400)	
八頭(県)-2	八頭町大坪字四十八495番2外	10,000	10,200	△ 2.0	419	台形 2:1	住宅 W2	農家住宅が多い占ぐからの住宅地域	東6m 町道	水道 下水道	東郡家駅 2.8km	都計外	
八頭(県)-3	八頭町国中字森谷前596番25外	13,700	13,800	△ 0.7	783	1:1.5	住宅 W2	一般住宅の中に店舗等が見られる県道沿いの住宅地域	南7.5m 県道	水道 下水道	河原駅 200m	(都)(70,400)	
八頭(県)-4	八頭町日田字向田426番3	5,050	5,100	△ 1.0	641	台形 1.5:1	住宅 W2	農家住宅が多い占ぐからの住宅地域	南東8m 県道	水道 下水道	丹比駅 1.3km	都計外	
八頭(県)-5	八頭町下野字上野土居518番1外	3,500	3,550	△ 1.4	393	台形 1:1	住宅 W2	農家住宅が多い山間の既成住宅地域	南西10m 県道	水道 下水道	因幡船岡駅 6.9km	都計外	
八頭(県)-6	八頭町新興寺字門田72番2外	6,600	6,700	△ 1.5	831	1.2:1	住宅 W2	農家住宅が多い国道背後の既成住宅地域	北東4.5m 町道	水道 下水道	安部駅 1.9km	都計外	
八頭(県)-3 5-1	八頭町郡家字河井中分55番3	32,500	32,400	0.3	295	台形 1:1	店舗 W2	店舗、事務所等が建ち並ぶ国道沿いの商業地域	東13m 国道	水道 下水道	郡家駅 400m	(都)(70,400)	

過去 の 基 準 地 価 格	年 令和	1	2	3	4	摘要	年 令和	1	2	3	4	摘要
		4,000	3,850	3,800	3,750			11,000	10,800	10,600	10,400	
若桜(県)-1	-1	4,000	3,850	3,800	3,750			11,000	10,800	10,600	10,400	
若桜(県)-2	-2	11,200	10,800	10,500	10,200			14,600	14,300	14,100	13,900	
智頭(県)-1	-1	24,000	23,000	22,000	21,000			5,400	5,300	5,200	5,150	
智頭(県)-2	-2	8,200	8,000	7,800	7,600			3,750	3,700	3,650	3,600	
智頭(県)-3	-3	10,800	10,500	10,200	9,900			7,100	7,000	6,900	6,800	
八頭(県)-1	-1	30,000	29,800	29,700	30,000			33,500	33,000	32,600	32,400	

若桜(県)一1

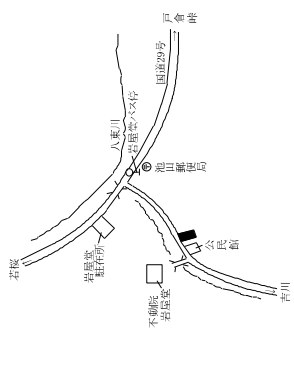

若桜(県)一2

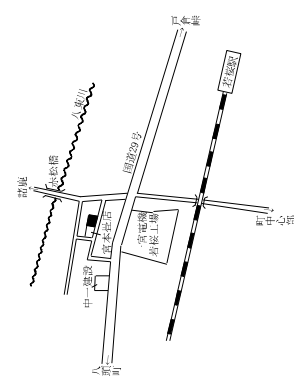

智頭(県)一1

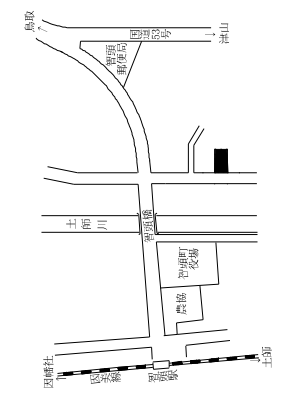

智頭(県)一2

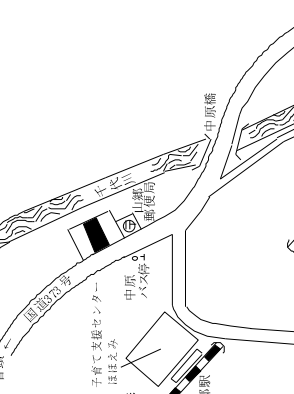

智頭(県)一3

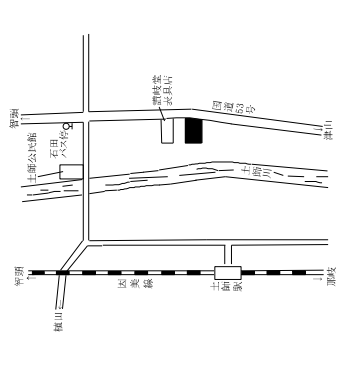

八頭(県)一1

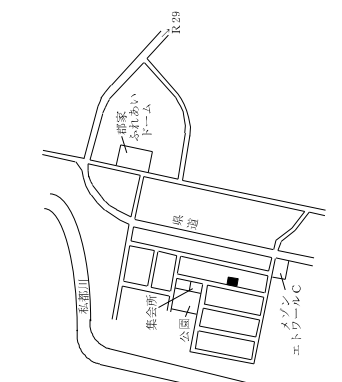

八頭(県)一2

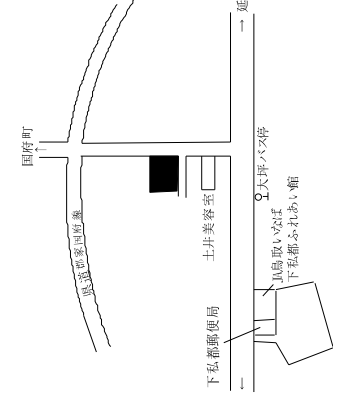

八頭(県)一3

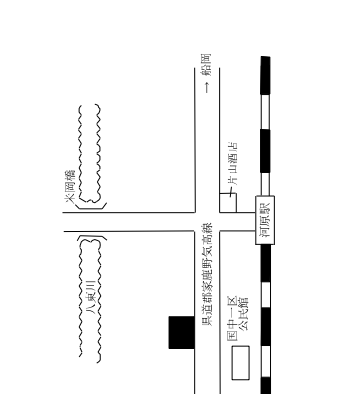

八頭(県)一4

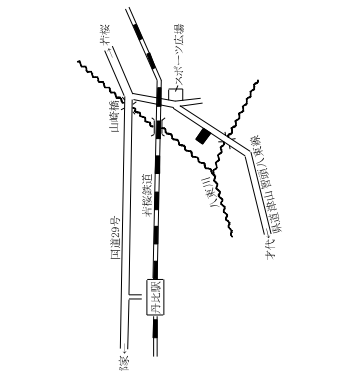

八頭(県)一5

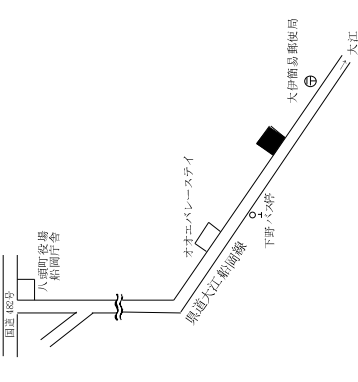

八頭(県)一6

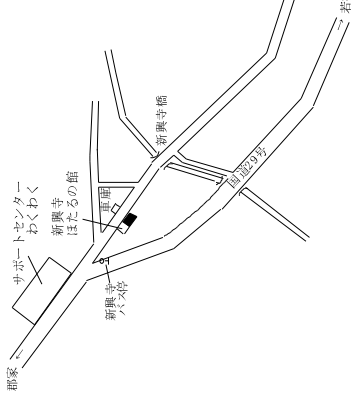

八頭(県)5一1

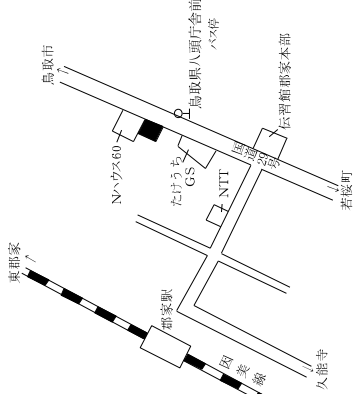

デトウール



八頭町、三朝町、湯梨浜町

基準地番号	所在、地番 〔住居表示〕	R6標準 価格 (円/㎡)	R5標準 価格 (円/㎡)	変動率 (%)	地積 (㎡)	形状	利用の 現況	周辺の土地利用の現況	前面道路 の状況	水道、ガス、 下水の 整備状況	鉄道駅等 との接近 の状況	公法上の 規制	摘 要
八頭(県)5-2	八頭町北山下柳瀬手60番8	10,600	10,800	△ 1.9	207	1:3	店舗兼住宅W2	一般住宅、小売店舗等の混在する地域	東10.5m 町道	水道 下水	丹比駅 150m	都計外	
三朝(県)-1	三朝町大字大瀬字福天964番4	18,900	19,000	△ 0.5	178	台形 1:2.5	住宅W2	中規模一般住宅の中に空地等が見られる住宅地域	北西5m 町道	水道 下水	倉吉駅 6.1km	(都) (70,400)	
三朝(県)-2	三朝町大字三朝字石田625番3	14,700	15,000	△ 2.0	167	1:2	住宅W2	一般住宅が多い温泉街に近い既成住宅地域	北東3.5m 町道	水道 下水	倉吉駅 9.4km	(都) (70,400)	
三朝(県)-3	三朝町大字穴鴨字浅田215番1	4,050	4,100	△ 1.2	549	台形 1.5:1	住宅W2	農家住宅、一般住宅のほか、郵便局も見られる山間の農家集落	東6.5m 町道	水道 下水	倉吉駅 16km	都計外	
湯梨浜(県)-1	湯梨浜町大字田後字大工給600番3外	18,200	18,200	0.0	139	1.2:1	住宅W2	一般住宅の中に農家住宅等が見られる住宅地域	北西4m 町道	水道 下水	倉吉駅 3.4km	(都) (70,400)	
湯梨浜(県)-2	湯梨浜町大字上浅津字堂ノ木115番11外	14,100	14,200	△ 0.7	325	1:2	住宅W2	一般住宅の中に農家住宅等が見られる住宅地域	西6m 町道	水道 下水	松崎駅 4.4km	(都) (70,400)	
湯梨浜(県)-3	湯梨浜町大字門田字鯨1271番6	27,400	27,100	1.1	203	1:1.5	住宅W2	中規模一般住宅が多い区画整然とした新興住宅地域	東6m 町道	水道 下水	倉吉駅 4.0km	(都) (70,400)	
湯梨浜(県)-4	湯梨浜町大字泊字屋敷783番	21,200	21,400	△ 0.9	204	1:1.5	住宅W2	中規模住宅が多い郊外の分譲住宅地域	南西6m 町道	水道 下水	倉吉駅 2.4km	(都) (70,400)	
湯梨浜(県)-5	湯梨浜町大字原字船渡466番2	9,900	10,100	△ 2.0	181	1:1	住宅W2	一般住宅が多い旧泊村の中心部の住宅地域	西6m 県道	水道 下水	泊駅 800m	都計外	
湯梨浜(県)-6	湯梨浜町大字原字船渡466番2	5,400	5,500	△ 1.8	759	1:2.5	住宅W2	農家住宅が多い古くからの住宅地域	北西9m 町道	水道 下水	泊駅 1.8km	都計外	
湯梨浜(県)-7	湯梨浜町大字門田字屋敷426番	7,900	8,000	△ 1.3	976	台形 1.2:1	住宅W2	農家住宅が多い古くからの住宅地域	北東3m 町道	水道 下水	松崎駅 3.4km	(都) (70,400)	
湯梨浜(県)-8	湯梨浜町大字松崎字仲町414番	14,200	14,300	△ 0.7	350	1:5	住宅W1	一般住宅の中に店舗等が見られる既成住宅地域	南東5.5m 町道	水道 下水	松崎駅 400m	(都) (70,400)	

過去の 基準地 価格	年 令和	1	2	3	4	摘要	年 令和	1	2	3	4	摘要
八頭(県)5-2	5-2	12,000	11,600	11,300	11,000		湯梨浜(県)	-3	26,500	26,500	26,700	26,900
三朝(県)-1	-1	19,200	19,200	19,200	19,100		湯梨浜(県)	-4	22,000	22,000	21,800	21,600
三朝(県)-2	-2	17,100	16,500	16,000	15,500		湯梨浜(県)	-5	11,000	10,700	10,500	10,300
三朝(県)-3	-3	4,300	4,250	4,200	4,150		湯梨浜(県)	-6	6,000	5,850	5,700	5,600
湯梨浜(県)-1	-1	18,800	18,600	18,400	18,200		湯梨浜(県)	-7	8,700	8,500	8,300	8,100
湯梨浜(県)-2	-2	14,900	14,700	14,500	14,300		湯梨浜(県)	-8	15,000	14,800	14,600	14,400

八頭(県)5-2

坂本商店

三朝(県)1-1

三朝(県)1-2

三朝(県)1-3

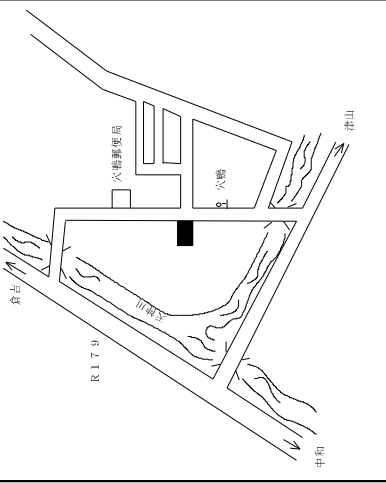
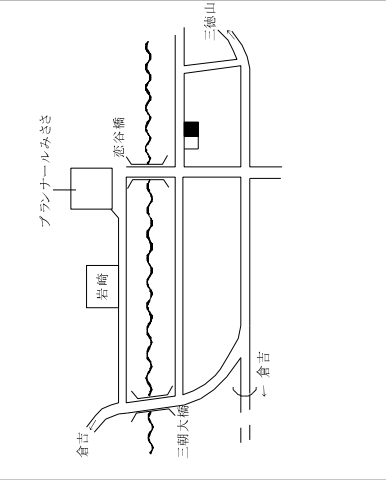
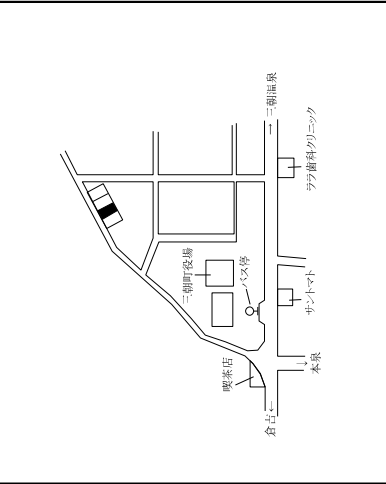
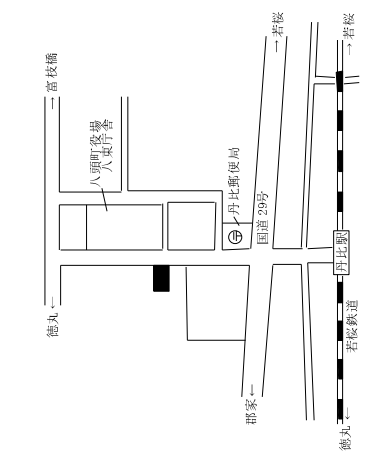

湯梨浜(県)1-1

湯梨浜(県)1-2

湯梨浜(県)1-3

湯梨浜(県)1-4

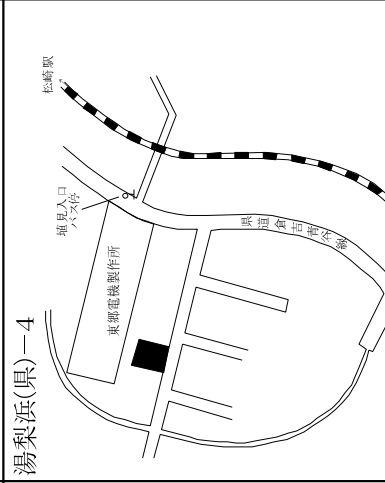
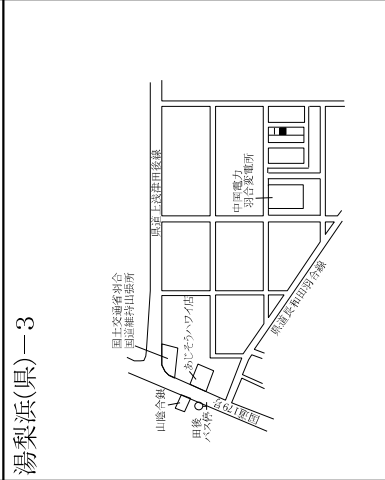
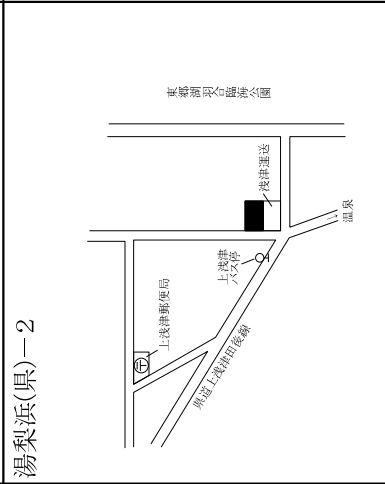
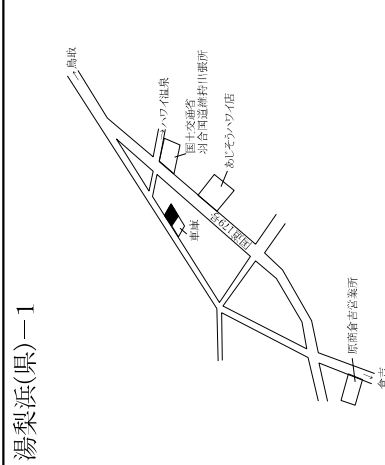

湯梨浜(県)1-5

湯梨浜(県)1-6

湯梨浜(県)1-7

湯梨浜(県)1-8

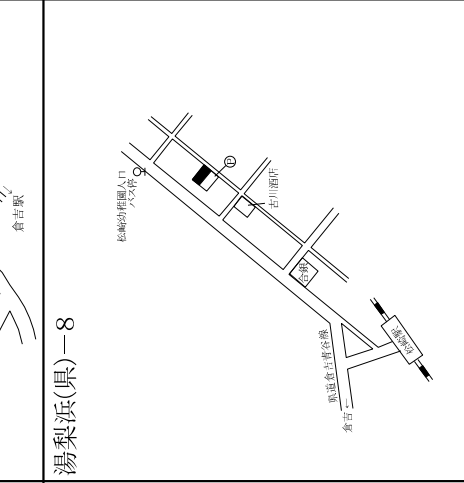
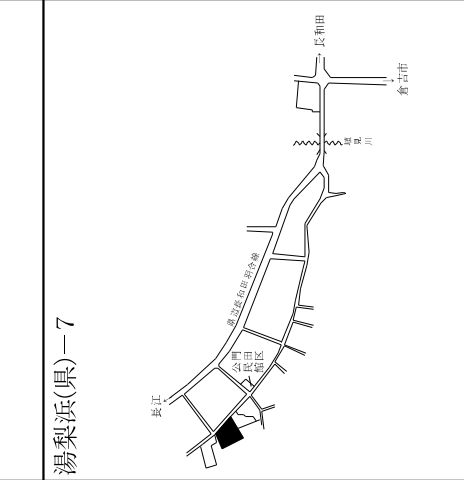
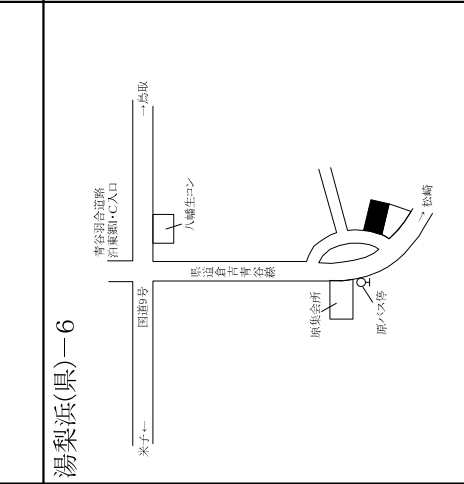
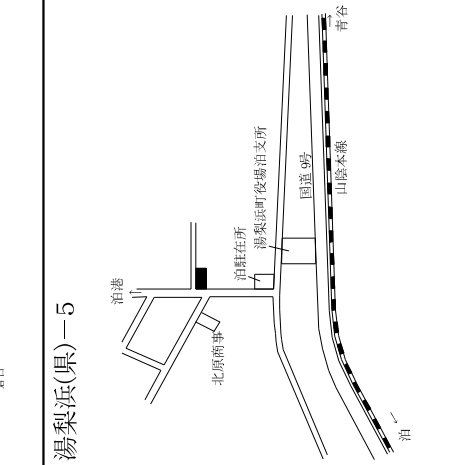

琴浦町、北栄町

基準地番号	所在、地番 〔住居表示〕	R6標準 価格 (円/㎡)	R5標準 価格 (円/㎡)	変動率 (%)	地積 (㎡)	形状	利用の 現況	周辺の土地利用の現況	前面道路 の状況	水道、ガス、 下水の 整備状況	鉄道駅等 との接近 の状況	公法上の 規制	摘要
琴浦(県) -1	琴浦町大字保字ブ塚8番2	18,300	18,600	△ 1.6	336	1:1.5	住宅 W2	一般住宅を主とし、事業所等も見られる既存住宅地域	西6m 町道	水道 下水道	浦安駅 600m	(都) (70,400)	
琴浦(県) -2	琴浦町大字八橋字仲町南側 1756番	14,000	14,200	△ 1.4	265	1:4	住宅 W2	中規模一般住宅が建ち並ぶ 既存住宅地域	北6.5m 県道	水道 下水道	八橋駅 400m	(都) (70,400)	
琴浦(県) -3	琴浦町大字三保字家ノ下 139番	10,500	10,600	△ 0.9	184	2.5:1	住宅 W2	農家住宅、一般住宅等が混 在する古くからの住宅地域	西7m 町道	水道 下水道	浦安駅 1.9km	(都) (70,400)	
琴浦(県) -4	琴浦町大字赤碕字東條1519 番	13,900	14,100	△ 1.4	312	1:4.5	住宅 W2	中規模一般住宅が多い海岸 沿いの既存住宅地域	北6m 県道	水道 下水道	赤碕駅 1.5km	(都) (70,400)	
琴浦(県) -5	琴浦町大字八幡字馬場ノ西 761番5	9,300	9,400	△ 1.1	496	1:1.5	住宅 W2	農家住宅が多い県道沿いの 古くからの住宅地域	北5m 県道	水道 下水道	赤碕駅 1km	(都) (70,400)	
琴浦(県) -6	琴浦町大字宮木字屋敷313 番	5,000	—	—	642	1:2	住宅 W2	農家住宅が多い古くからの 住宅地域	東7.5m 町道	水道 下水道	赤碕駅 5.5km	都計外	R6選定替
北栄(県) -1	北栄町田井字屋敷257番	10,900	11,000	△ 0.9	411	台形 1:1.2	住宅 W2	農家住宅の中に一般住宅等 が見られる既存住宅地域	南4m 町道	水道 下水道	下北条駅 1.1km	(都) (70,400)	
北栄(県) -2	北栄町北条島字城ノ内597 番1	6,450	6,500	△ 0.8	407	1:1.2	住宅 W2	農家住宅が多い古くからの 住宅地域	北4m 町道	水道 下水道	下北条駅 1.4km	(都) (70,400)	
北栄(県) -3	北栄町下神字トウ立732番4	10,300	10,400	△ 1.0	462	1:2	住宅 W2	農家住宅の中に一般住宅等 が見られる既存住宅地域	南5m 町道	水道 下水道	下北条駅 700m	(都) (70,400)	
北栄(県) -4	北栄町西園字稲場845番3	19,000	19,000	0.0	357	1.2:1	住宅 W2	中規模一般住宅が建ちつつ ある新興住宅地域	北10m 町道	水道 下水道	由良駅 950m	(都) (70,400)	
北栄(県) -5	北栄町瀬戸字志町田45番5	9,500	9,600	△ 1.0	500	1:2	住宅 W2	中規模一般住宅の中に農地 等が見られる既存住宅地域	南5.5m 町道	水道 下水道	由良駅 2.3km	(都) (70,400)	
北栄(県) -6	北栄町下種字天神前577番2	5,350	5,400	△ 0.9	618	1.2:1	住宅 W2	農家住宅が多い県道沿いの 古くからの住宅地域	南東11m 県道	水道 下水道	由良駅 4.5km	都計外	

過去の 基準 地 価 格	年		3	4	摘要	年		3	4	摘要
	1	2				令和	令和			
琴浦(県) -1	19,000	18,800	18,600	18,600		北栄(県)	-1	11,500	11,400	11,300
琴浦(県) -2	14,900	14,700	14,500	14,400		北栄(県)	-2	6,900	6,800	6,700
琴浦(県) -3	11,300	11,100	11,000	10,800		北栄(県)	-3	10,800	10,700	10,600
琴浦(県) -4	14,800	14,600	14,400	14,300		北栄(県)	-4	19,000	19,000	19,000
琴浦(県) -5	10,000	9,700	9,600	9,500		北栄(県)	-5	10,000	9,900	9,800
琴浦(県) -6	5,250	5,200	5,150	5,100		北栄(県)	-6	5,700	5,600	5,500

琴浦(県)一1

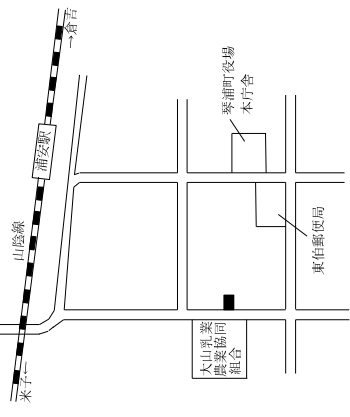

琴浦(県)一2

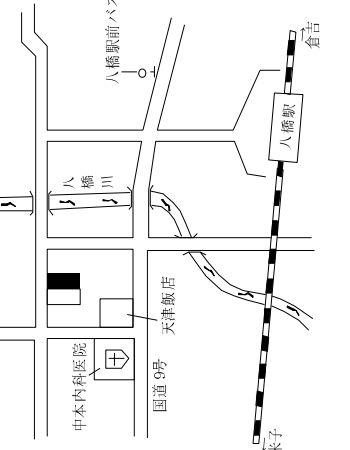

琴浦(県)一3

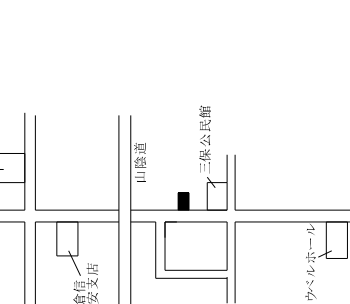

琴浦(県)一4

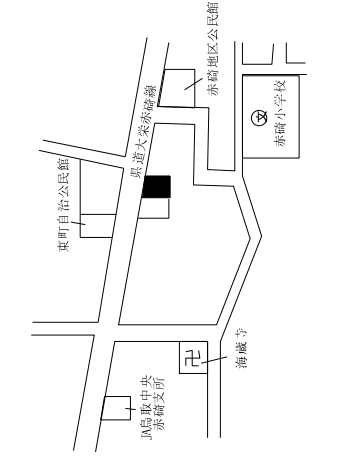

琴浦(県)一5

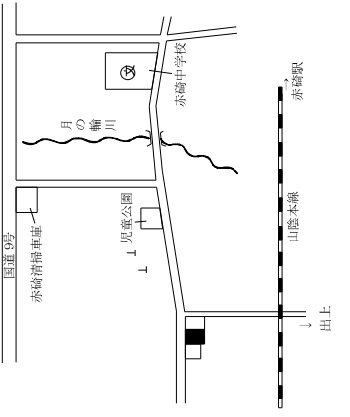

琴浦(県)一6

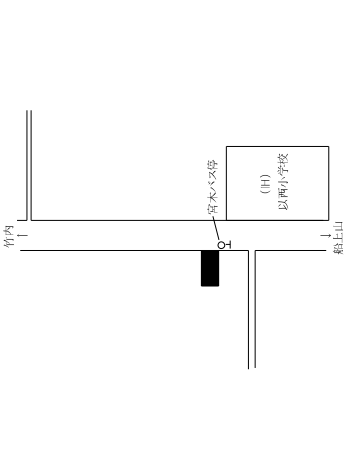

北栄(県)一1

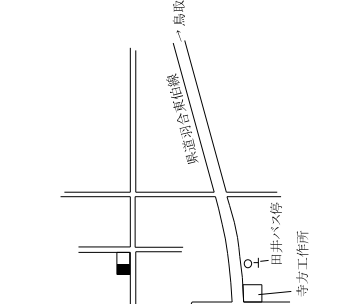

北栄(県)一2

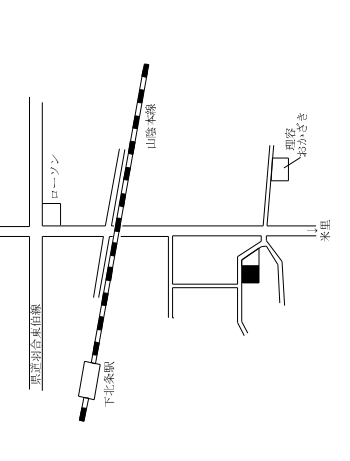

北栄(県)一3

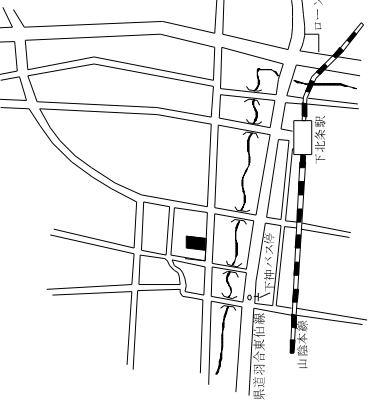

北栄(県)一4

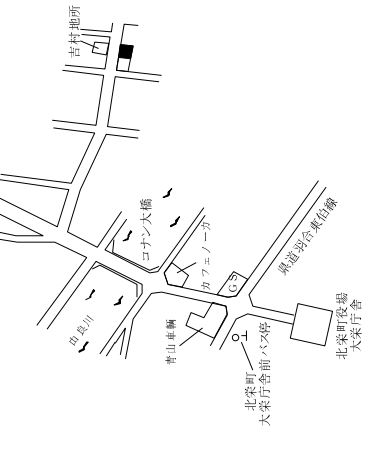

北栄(県)一5

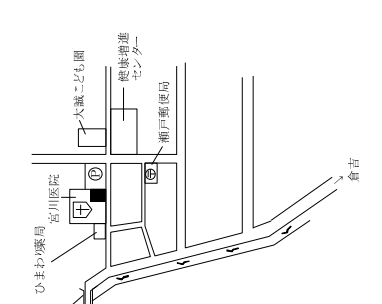

北栄(県)一6

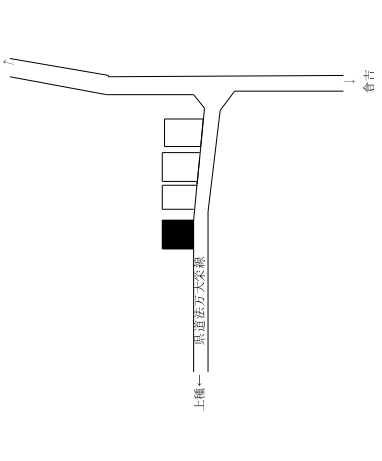



日吉津村、大山町、南部町

基準地番号	所在、地番 〔住居表示〕	R6標準 価格 (円/㎡)	R5標準 価格 (円/㎡)	変動率 (%)	地積 (㎡)	形状	利用の 現況	周辺の土地利用の現況	前面道路 の状況	水道、ガス、 下水の 整備状況	鉄道駅等 との接近 の状況	公法上の 規制	摘 要
日吉津(県) -1	日吉津村大字日吉津481番8	27,000	26,800	0.7	138	1:1	住宅 W2	中規模一般住宅が建ち並ぶ 住宅地域	北4m 村道	水道 下水道	伯耆大山 駅 1.1km	1住居 (60,200)	
日吉津(県) 5-1	日吉津村大字日吉津1370番 2外	45,500	45,500	0.0	1,577	1:1.5	店舗 S2	店舗、事業所等が建ち並ぶ 国道沿いの路線商業地域	南25m 国道	水道 下水道	伯耆大山 駅 2.3km	調区 (70,400)	
大山(県) -1	大山町上萬字村418番	8,100	8,200	△ 1.2	323	台形 1.5:1	住宅 W2	農家住宅と一般住宅が混在 する古くからの住宅地域	西4.5m 町道	水道 下水道	大山口駅 2.3km	都計外	
大山(県) -2	大山町坊領字下松本302番	4,250	4,300	△ 1.2	645	1:1.5	住宅 W2	農家住宅が多い古くからの 住宅地域	東5.5m 町道	水道 下水道	大山口駅 5km	都計外	
大山(県) -3	大山町名和字岡山530番1	12,100	12,200	△ 0.8	377	1:1.2	住宅 W1	中規模一般住宅が多い町道 沿いの住宅地域	北東12.5m 町道	水道 下水道	名和駅 450m	都計外	
大山(県) -4	大山町高田字京田149番	4,050	4,100	△ 1.2	931	1:1.2	住宅 W2	農家住宅が建ち並ぶ県道背 後の住宅地域	東3.5m 町道	水道 下水道	大山口駅 3.5km	都計外	
大山(県) -5	大山町赤坂字六反田348番1	10,500	10,600	△ 0.9	195	1:1.5	住宅 W2	一般住宅の多い国道背後の 既成住宅地域	北6m 町道	水道 下水道	中山口駅 1.3km	都計外	
大山(県) -6	大山町退休寺字屋敷上通 211番1外	3,250	3,300	△ 1.5	809	台形 1:1.2	住宅 W2	農家住宅が建ち並ぶ中山間 の住宅地域	西5m 町道	水道 下水道	下市駅 2.8km	都計外	
大山(県) -7	大山町松河原字中桑屋敷 278番	4,550	4,600	△ 1.1	787	1:2:1	住宅 W2	農家住宅が多い海岸部に近 い住宅地域	西3.5m 町道 北側道	水道 下水道	下市駅 1.5km	都計外	
大山(県) 5-1	大山町國信字笠原543番6外	17,800	18,100	△ 1.7	152	1:1.5	店舗兼 住宅 W2	店舗併用住宅、一般住宅が 多い駅前の既成商業地域	北東14m 県道	水道 下水道	大山口駅 50m	都計外	
南部(県) -1	南部町東町193番	14,500	14,700	△ 1.4	250	1:1.5	住宅 W2	中規模一般住宅が多い区画 整然とした住宅地域	西5m 町道	水道 下水道	米子駅 6.2km	都計外	
南部(県) -2	南部町倭字堂ノ脇337番外	12,800	13,000	△ 1.5	369	台形 2:1	住宅 W2	中規模一般住宅が建ち並ぶ 国道沿いの住宅地域	東11m 国道	水道 下水道	米子駅 9.4km	都計外	

過去の 番号	年				摘要	年	令和	摘要		
	1	2	3	4						
日吉津(県) -1	26,000	26,000	26,300	26,500	大山(県)	-5	11,000	10,900	10,800	10,700
日吉津(県) 5-1	46,300	46,000	45,800	45,600	大山(県)	-6	3,500	3,450	3,400	3,350
大山(県) -1	8,600	8,500	8,400	8,300	大山(県)	-7	4,800	4,750	4,700	4,650
大山(県) -2	4,500	4,450	4,400	4,350	大山(県)	5-1	18,800	18,700	18,500	18,300
大山(県) -3	12,600	12,500	12,400	12,300	南部(県)	-1	15,500	15,300	15,100	14,900
大山(県) -4	4,300	4,250	4,200	4,150	南部(県)	-2	13,700	13,600	13,400	13,200

<p>日吉津(県)ー1</p>	<p>日吉津(県)5ー1</p>	<p>味屋 大山(県)ー1</p>	<p>大山(県)ー2</p>
<p>大山(県)ー3</p>	<p>大山(県)ー4</p>	<p>トガマエヤ 大山(県)5ー1</p>	<p>大山(県)ー6</p>
<p>大山(県)ー7</p>	<p>南部(県)ー1</p>	<p>南部(県)ー2</p>	<p>南部(県)ー5</p>

南部町、伯耆町、日南町

基準地番号	所在、地番 〔住居表示〕	R6標準 価格 (円/㎡)	R5標準 価格 (円/㎡)	変動率 (%)	地積 (㎡)	形状	利用の 現況	周辺の土地利用の現況	前面道路 の状況	水道、ガス、 下水の 整備状況	鉄道駅等 との接近 の状況	公法上の 規制	摘要
南部(県) -3	南部町法勝寺字大王堂322番2	13,800	14,000	△ 1.4	200	1:1.2	住宅 W2	一般住宅の中に店舗兼住宅も見られる既成住宅地域	南8m 県道	水道 下水	米子駅 11km	都計外	
南部(県) -4	南部町上中谷字堂ノ前1129番4外	2,070	2,090	△ 1.0	680	台形 1.2:1	住宅 W2	農家住宅が見られる国道沿いの住宅地域	南西10.5m 国道	水道	米子駅 17km	都計外	
南部(県) -5	南部町天萬字雲見屋570番1	10,300	10,500	△ 1.9	485	1:1.5	住宅 W2	一般住宅が建ち並ぶ既成住宅地域	西4.5m 町道	水道 下水	米子駅 7.5km	都計外	
南部(県) -6	南部町市山字中屋敷414番	5,700	5,800	△ 1.7	284	1:1.5	住宅 W2	中規模一般住宅が多い古くからの住宅地域	北5.5m 町道	水道 下水	米子駅 9km	都計外	
伯耆(県) -1	伯耆町大原字ウト口579番1	5,800	5,900	△ 1.7	791	台形 1:1.2	住宅 W2	農家住宅が建ち並ぶ国道沿いの住宅地域	東6m 県道	水道 下水	岸本駅 4.7km	都計外	
伯耆(県) -2	伯耆町吉長字上島ノ三46番7外	18,800	19,000	△ 1.1	264	1:2	住宅 W2	一般住宅の中に事業所が見られる住宅地域	東5.5m 町道	水道 下水	岸本駅 250m	都計外	
伯耆(県) -3	伯耆町小林字南原上691番7	5,300	5,300	0.0	610	台形 1:1.2	別荘 W1	中規模の別荘、ペンションが多い高原の別荘地域	南東6m 私道	水道 下水	岸本駅 8km	都計外	
伯耆(県) -4	伯耆町大殿字寺ノ上1218番24	15,300	15,300	0.0	296	1:1	住宅 W2	一般住宅が多い高台の区画整然とした住宅地域	南5m 町道	水道 ガス 下水	岸本駅 1.3km	都計外	
伯耆(県) -5	伯耆町古市字下東屋敷395番1	3,500	3,550	△ 1.4	705	台形 1:1.5	住宅 W2	農家住宅が多い古くからの住宅地域	北西4m 町道	水道 下水	伯耆溝口 駅2.7km	都計外	
伯耆(県) 5-1	伯耆町大殿字石佛984番2	25,800	25,800	0.0	623	台形 1:2	店舗 W2	中小規模の物販店舗、パチンコ店等が連たんする路線商業地域	北東12m 国道	水道 下水	岸本駅 1.4km	都計外	
日南(県) -1	日南町生山字樋ノ口406番6	11,300	11,400	△ 0.9	344	台形 4:1	住宅 W2	一般住宅、店舗等が混在する国道沿いの住宅地域	北西14m 県道	水道 下水	生山駅 2km	都計外	
日南(県) -2	日南町上石見字製札場ノ下モ776番5外	3,050	3,100	△ 1.6	450	台形 1:3	住宅 W2	農家住宅と一般住宅が混在する既成住宅地域	南東4m 町道	水道 下水	上石見駅 550m	都計外	

過去の 基準地 価格	年				令和 5-1	令和 5-2	令和 5-3	令和 5-4	摘要
	1	2	3	4					
南部(県) -3	14,500	14,400	14,300	14,200	-3	5,300	5,300	5,300	
南部(県) -4	2,200	2,150	2,130	2,110	-4	15,300	15,300	15,300	
南部(県) -5	11,200	11,100	10,900	10,700	-5	3,750	3,700	3,650	
南部(県) -6	6,200	6,100	6,000	5,900	5-1	25,800	25,800	25,800	
伯耆(県) -1	6,300	6,200	6,100	6,000	-1	11,800	11,700	11,600	
伯耆(県) -2	19,800	19,600	19,400	19,200	-2	3,300	3,250	3,200	

南部(県)一3

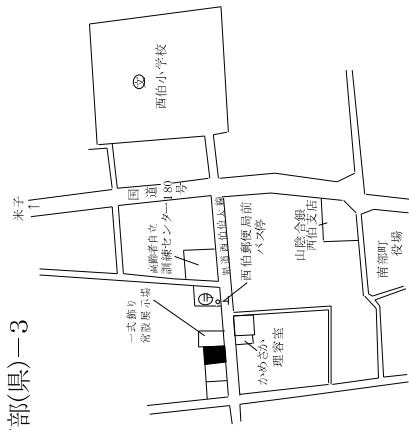

南部(県)一4

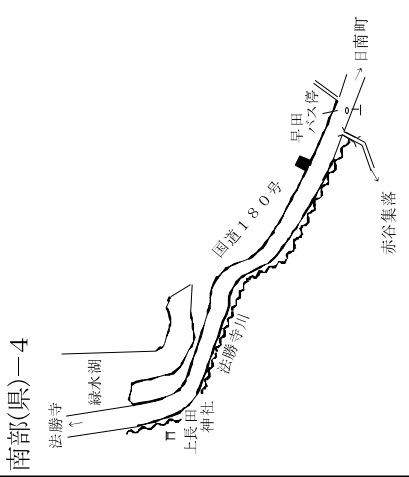

南部(県)一5

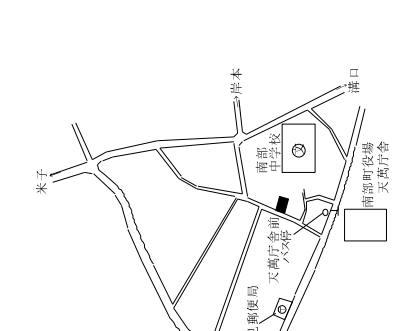

南部(県)一6

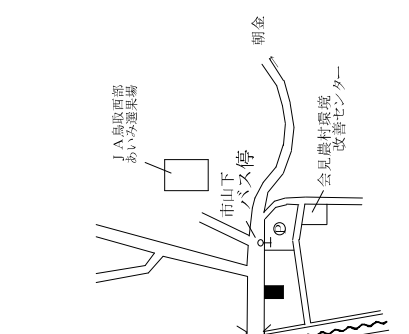

伯耆(県)一1

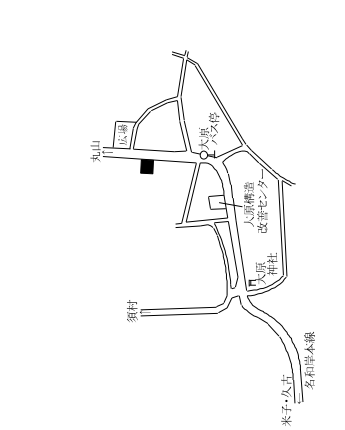

伯耆(県)一2

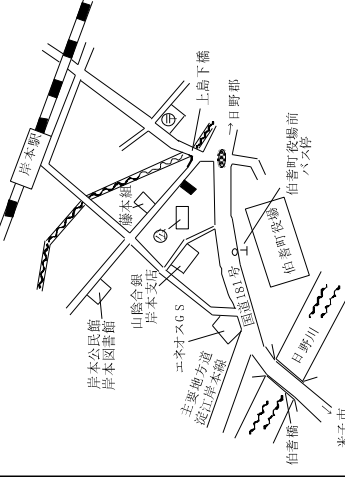

伯耆(県)一3

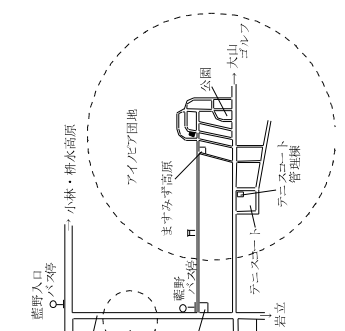

伯耆(県)一4

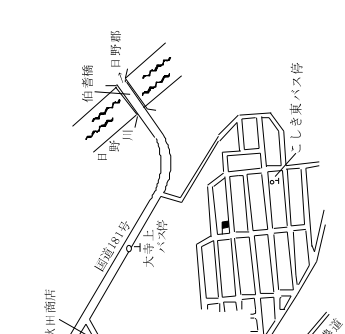

伯耆(県)一5

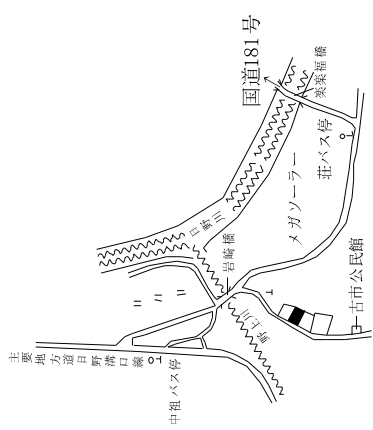

伯耆(県)5一1

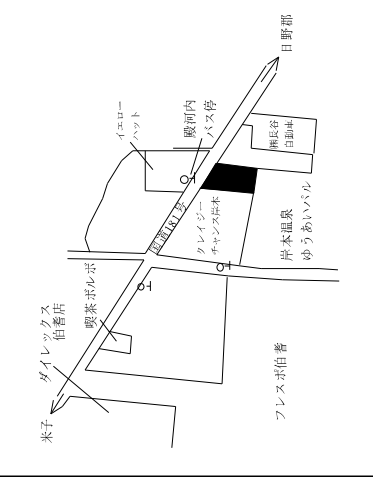

日南(県)一1

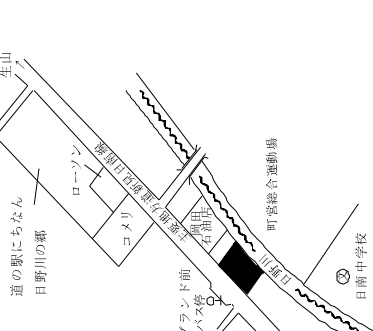

日南(県)一2

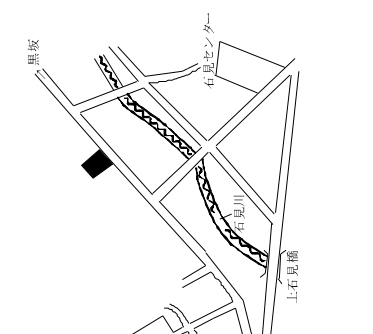



<p>江府(県)5-1</p>		
<p>江府(県)1-1</p>		
<p>日野(県)5-1</p> <p>柴原時計店</p>		
<p>日野(県)1-1</p>		

林地

基準地番号	所在・地番	R6標準価格(円/10a)	R5標準価格(円/10a)	対前年変動率(%)	地積(m <sup>2</sup> )	利用の現況	周辺の土地利用の現況	搬出方法	道路の状況	最寄駅	最寄集落	地域の特性	公法上の規制	摘要
鳥取(林) 20-1	若桜町大字吉川字大サコ1054番	24,900	25,200	△ 1.2	7,497	用材林地(杉)	標高500m、約30度の東向傾斜の優良林に指定された杉の人工林地	集材機100m	県道7m	若桜駅10km	吉川400m	林業本場林地	都計外地森計	
鳥取(林) 20-2	鳥取市河原町長瀬字樟山685番	174,000	176,000	△ 1.1	16,423	雑木林地(松)	標高150m、約30度の東向傾斜、雑木と赤松が混在する自然林地	隣接	市道6m	河原駅4km	長瀬200m	農村林地	(都)地森計	
鳥取(林) 20-3	琴浦町大字大杉字妙見平ラ850番	36,000	37,000	△ 2.7	8,655	用材林地(檜)	標高130m、約35度の北西向傾斜、人工林が介在する雑木林地	集材機100m	県道10.5m	浦安駅6km	西大杉200m	農村林地	都計外地森計	
鳥取(林) 20-4	大山町加茂字伊屋崎2086番外	65,500	67,000	△ 2.2	10,784	用材・雑木林地(杉、雑木)	谷間に人工林と自然林が混在する林地	集材機100m	農道7m	御来屋駅8km	神田800m	農村林地	都計外地森計	
鳥取(林) 20-5	米子市新山字柿ノ内山ノ二369番	179,000	181,000	△ 1.1	2,823	用材林地(松)	標高60m、約30度の南向傾斜、松と雑木が混在する人工林地	隣接	県道11m	米子駅4.4km	岡200m	都市近郊林地	調区地森計	
鳥取(林) 20-6	日南町福寿妻字虫尾山1345番28	13,100	13,200	△ 0.8	3,761	用材林地(松)	標高550m、約20～30度の南向傾斜、松の人工及び天然林地	集材機100m	県道7.5m	生山駅18km	絆屋原100m	山村奥地林地	都計外地森計	

過去の基準地価格	年						令和	摘要
	番号	1	2	3	4			
鳥取(林) 20-1	27,000	26,500	26,000	25,500				
鳥取(林) 20-2	186,000	182,000	180,000	178,000				
鳥取(林) 20-3	42,000	41,000	39,000	38,000				
鳥取(林) 20-4	73,000	71,000	69,500	68,300				
鳥取(林) 20-5	195,000	190,000	185,000	183,000				
鳥取(林) 20-6	13,600	13,500	13,400	13,300				

鳥取(林)20-1

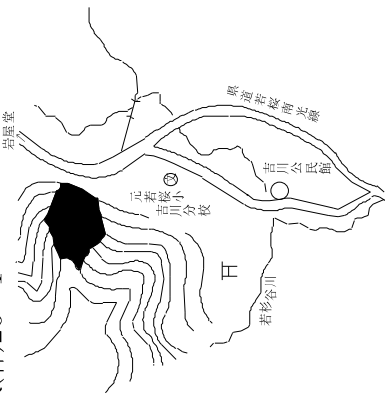

鳥取(林)20-2

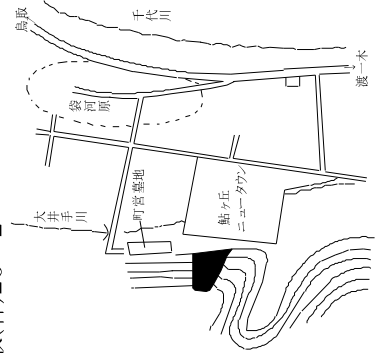

鳥取(林)20-3

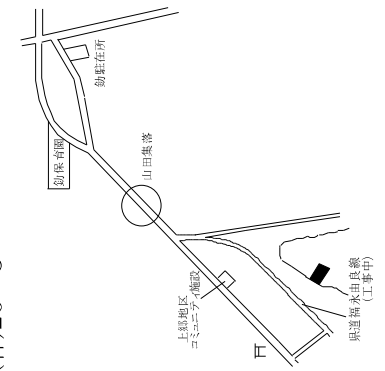

鳥取(林)20-4

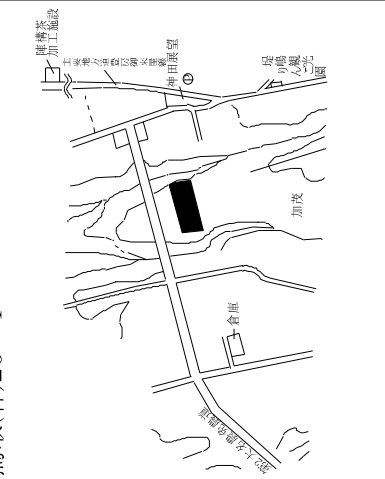

鳥取(林)20-5

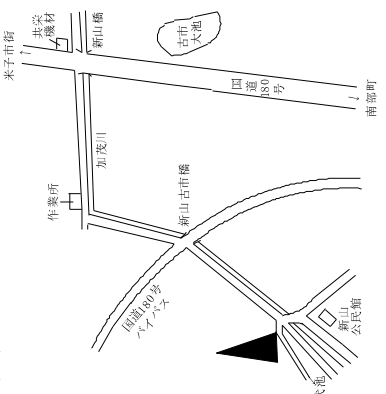

鳥取(林)20-6

