

令和2年地価調査

基準地の標準価格

価格時点 令和2年7月1日

鳥取市(住宅地)

基準地番号	所在、地番 「住居表示」	R2標準 価格 (円/㎡)	R1標準 価格 (円/㎡)	変動率 (%)	地積 (㎡)	形状	利用の 現況	周辺の土地利用の現況	前面道路 の状況	水道、ガス、 下水の 整備状況	鉄道駅等 との接近 の状況	公法上の 規制	摘 要
鳥取(県) -1	鳥取市美萩野2丁目152番	30,000	30,400	△ 1.3	316	1:1	住宅 W2	一般住宅が建ち並ぶ郊外の 区画整然とした住宅地域	西6m 市道	水道 ガス 下水	末恒駅 800m	I低専 (50,80)	
鳥取(県) -2	鳥取市青葉町2丁目224番	61,000	61,000	0.0	167	1.2:1	住宅 W2	一般住宅の中にアパート等が 見られる住宅地域	南6.5m 市道	水道 ガス 下水	鳥取駅 2.7km	I中専 (60,200) 準防	
鳥取(県) ※ -3	鳥取市西町3丁目411番	84,000	84,000	0.0	246	1:1.5	住宅 LS2	中規模一般住宅が建ち並ぶ 旧市街の閑静な住宅地域	南西8m 市道	水道 ガス 下水	鳥取駅 1.7km	I住居 (60,200) 準防	
鳥取(県) -4	鳥取市湖山町南3丁目108番 36	52,700	52,700	0.0	190	1:2	住宅 W2	中規模一般住宅が建ち並ぶ 区画整然とした住宅地域	南6m 市道	水道 ガス 下水	湖山駅 1km	I低専 (50,80)	
鳥取(県) ※ -5	鳥取市立川町3丁目317番	38,400	39,000	△ 1.5	115	1:3	住宅 W2	一般住宅の中に小売店舗が 見られる既存住宅地域	北5m 市道	水道 ガス 下水	鳥取駅 1.9km	I住居 (60,200) 準防	
鳥取(県) -6	鳥取市吉方温泉3丁目423番	52,200	52,500	△ 0.6	121	1:1.2	住宅 W2	中規模一般住宅が多い既存 住宅地域	南6m 市道	水道 ガス 下水	鳥取駅 1.1km	I住居 (60,200) 準防	
鳥取(県) -7	鳥取市滝山744番2外	37,500	38,500	△ 2.6	347	1:2	住宅 W2	一般住宅の中に空地が見ら れる区画整理済の住宅地域	南東6m 市道	水道 ガス 下水	鳥取駅 3.2km	I中専 (60,200)	
鳥取(県) -8	鳥取市吉成南町1丁目545番外 [吉成南町1-20-4]	58,000	58,000	0.0	256	1:1	住宅 W2	中規模一般住宅が建ち並ぶ 区画整然とした住宅地域	東7m 市道	水道 ガス 下水	鳥取駅 1.8km	I中専 (60,200)	
鳥取(県) -9	鳥取市二階町3丁目218番3	57,300	57,500	△ 0.3	313	1:4	住宅 LS2	住宅、店舗等が混在する市 街地中心部の住宅地域	北東8m 市道	水道 ガス 下水	鳥取駅 1.1km	商業 (80,400) 準防	
鳥取(県) ※ -10	鳥取市吉成字下池田1022番	64,000	64,000	0.0	224	1:2	住宅 W2	中規模一般住宅が建ち並ぶ 利便性の良い住宅地域	南東6m 市道	水道 ガス 下水	鳥取駅 850m	I住居 (60,200)	
鳥取(県) -11	鳥取市桜谷字西ノ前652番	52,500	52,500	0.0	172	1:1.5	住宅 W2	中規模一般住宅が建ち並ぶ 区画整然とした住宅地域	西6m 市道	水道 ガス 下水	鳥取駅 3.2km	I住居 (60,200)	
鳥取(県) -12	鳥取市寺町40番4外	54,500	55,500	△ 1.8	212	1:3	住宅 W2	一般住宅の中にアパート等が 見られる既存住宅地域	北西7m 市道	水道 ガス 下水	鳥取駅 1km	I住居 (60,200) 準防	

過去 の 基 準 地 価 格	年 番 号	年 平成		摘 要	30	29	28	27	28	29	30	摘 要
		年	年									
					30	29	28	27	28	29	30	
	鳥取(県) -1		31,000		30,400	30,400	30,500	40,500	39,500	39,500	39,000	
	鳥取(県) -2		62,000		61,000	61,000	61,500	57,000	57,000	57,000	57,500	
	鳥取(県) -3		82,500		83,500	82,500	82,500	59,000	58,000	57,500	57,500	
	鳥取(県) -4		52,500		52,500	52,500	52,500	62,500	63,000	63,000	63,500	
	鳥取(県) -5		45,000		40,000	41,000	43,000	52,500	52,000	52,000	52,000	
	鳥取(県) -6		57,500		53,000	54,000	55,000	60,000	58,500	57,000	56,000	

鳥取(県)-1

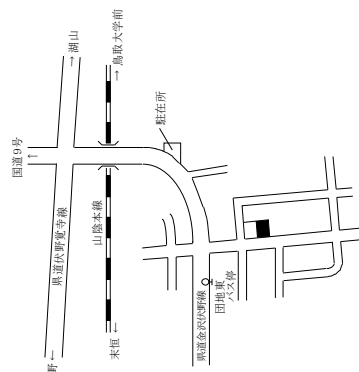

鳥取(県)-2

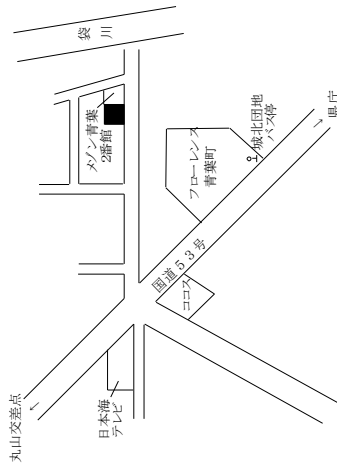

鳥取(県)-3

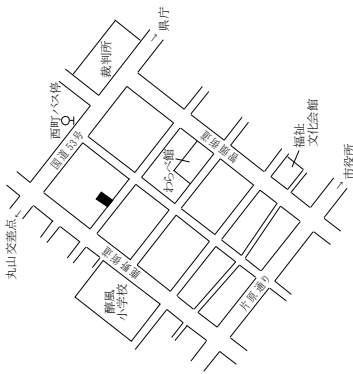

鳥取(県)-4

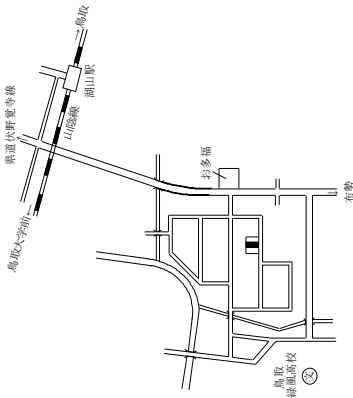

鳥取(県)-5

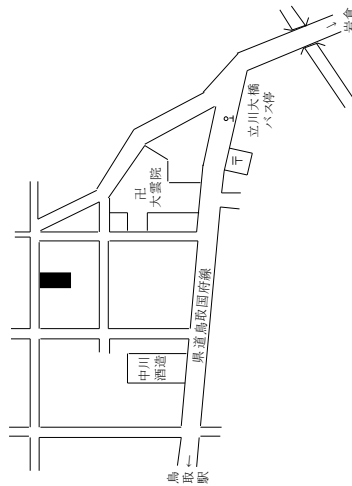

鳥取(県)-6

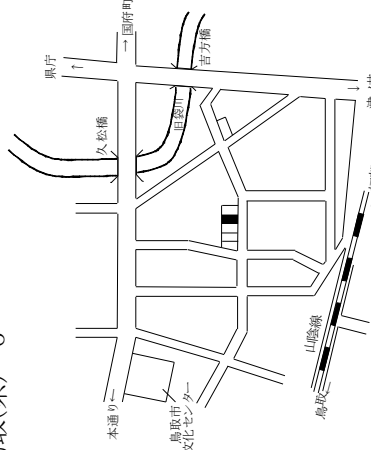

鳥取(県)-7

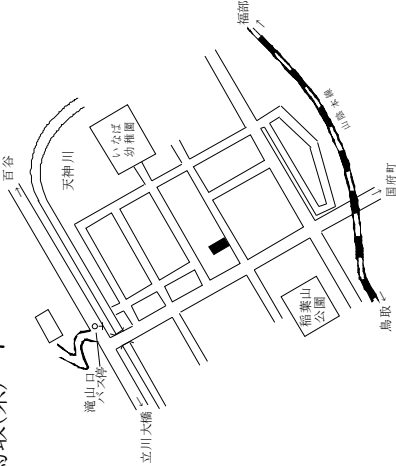

鳥取(県)-8

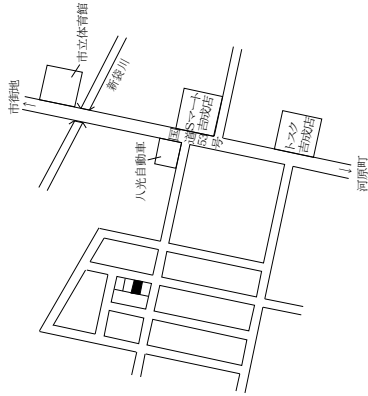

鳥取(県)-9

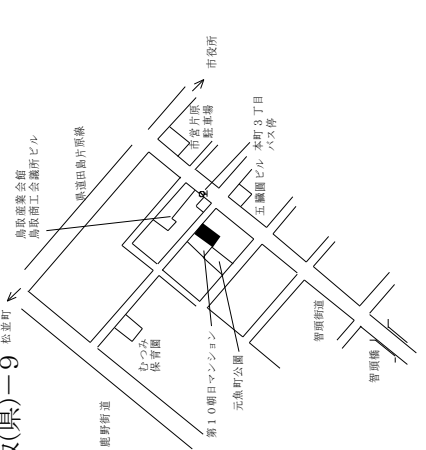

鳥取(県)-10

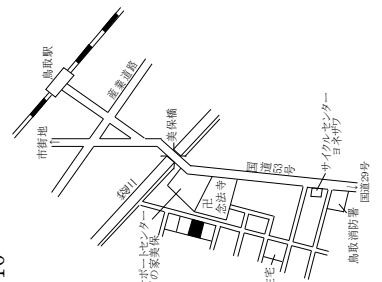

鳥取(県)-11

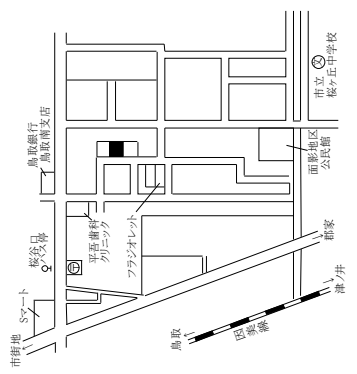

鳥取(県)-12

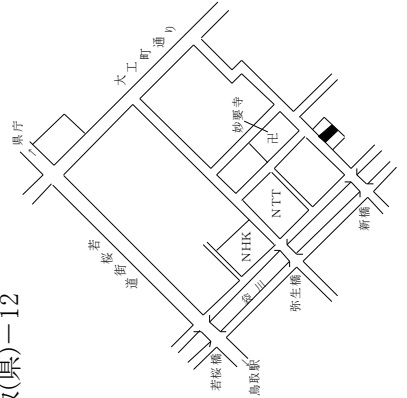

鳥取市(住宅地)

基準地番号	所在、地番「住居表示」	R2標準価格(円/㎡)	R1標準価格(円/㎡)	変動率(%)	地積(㎡)	形状	利用の現況	周辺の土地利用の現況	前面道路の状況	水道、ガス、下水の整備状況	鉄道駅等との接近の状況	公法上の規制	摘要
鳥取(県)-13	鳥取市晩稲字東土居237番	38,300	38,500	△ 0.5	610	1.5:1	住宅W2	農家住宅が多い都市化の影響のある住宅地域	北6.5m市道東側道	水道 下水道	湖山駅 3km	I住居(60,200)	
鳥取(県)-14	鳥取市国府町稲葉丘2丁目220番外	27,800	28,000	△ 0.7	255	1:1.2	住宅W1	中規模一般住宅が多い区画整然とした住宅地域	南6m市道	水道 ガス 下水道	鳥取駅 3.8km	I中専(60,200)	
鳥取(県)-15	鳥取市国府町中河原字屋敷島93番5外	7,300	7,400	△ 1.4	313	1.5:1	住宅W2	農家住宅が多い県道沿いの住宅地域	南9m県道	水道 下水道	鳥取駅 12km	都計外	
鳥取(県)-16	鳥取市福部町八重原字堂ノ前437番	5,100	5,150	△ 1.0	950	台形 1.5:1	住宅W2	農家住宅が見られる山間の住宅地域	北東11m県道	水道 下水道	福部駅 2.6km	都計外	
鳥取(県)-17	鳥取市福部町湯山字土居43番1外	13,400	13,600	△ 1.5	787	1:1.5	住宅W2	農家住宅のほか民宿も混在する砂丘近くの住宅地域	南西4m市道	水道 下水道	福部駅 4.4km	(都)(70,400)	
鳥取(県)-18	鳥取市河原町長瀬字大月69番15	27,800	27,900	△ 0.4	162	1:2	住宅LS2	一般住宅が多い小規模に開発された新興住宅地域	南6m道路	水道 下水道	河原駅 2.9km	(都)(70,400)	
鳥取(県)-19	鳥取市河原町中井字前田273番3	8,000	8,100	△ 1.2	290	1:1.2	住宅W2	農家住宅の中に店舗等が見られる古くからの住宅地域	北7m市道	水道 下水道	河原駅 6km	(都)(70,400)	
鳥取(県)-20	鳥取市河原町釜口字奥脊戸631番	10,600	10,700	△ 0.9	293	台形 1:1.5	住宅W2	農家住宅が多い国道背後の既存住宅地域	南西5m市道	水道 下水道	国英駅 750m	(都)(70,400)	
鳥取(県)-21	鳥取市用瀬町安蔵字塚ノ原屋敷934番3外	6,100	6,300	△ 3.2	246	台形 2.5:1	住宅W2	農家住宅が多い県道沿いの住宅地域	南東10m県道	水道 下水道	因幡社駅 800m	都計外	
鳥取(県)-22	鳥取市用瀬町別府字垣ノ内43番6	14,000	14,500	△ 3.4	263	1:2	住宅W2	農家住宅と一般住宅が混在する国道近くの住宅地域	南東3m市道	水道 下水道	用瀬駅 700m	都計外	
鳥取(県)-23	鳥取市佐治町加瀬木字中河原1310番1	4,800	4,900	△ 2.0	302	1:1.5	住宅W2	一般住宅の中に店舗も介在する既存住宅地域	南5m市道	水道 下水道	用瀬駅 8.8km	都計外	
鳥取(県)-24	鳥取市佐治町刈地字小ムカヒ193番外	3,500	3,600	△ 2.8	303	2:1	住宅W2	農家住宅が多い緩傾斜地の既存住宅地域	北西3m市道	水道 下水道	用瀬駅 4.2km	都計外	

過去の基準地価格	年		平成27	平成28	平成29	平成30	平成31	摘要
	番号	年						
鳥取(県)-13	38,500	38,500	38,500	38,500	8,600	8,400	8,200	鳥取(県)
鳥取(県)-14	30,000	28,000	28,000	28,000	11,400	11,000	10,800	鳥取(県)
鳥取(県)-15	7,700	7,600	7,550	7,500	7,200	6,900	6,500	鳥取(県)
鳥取(県)-16	5,400	5,300	5,250	5,200	16,700	16,000	15,000	鳥取(県)
鳥取(県)-17	14,800	14,500	14,000	13,800	5,500	5,300	5,000	鳥取(県)
鳥取(県)-18	28,400	28,300	28,200	28,000	4,000	3,900	3,700	鳥取(県)

鳥取(県)ー13

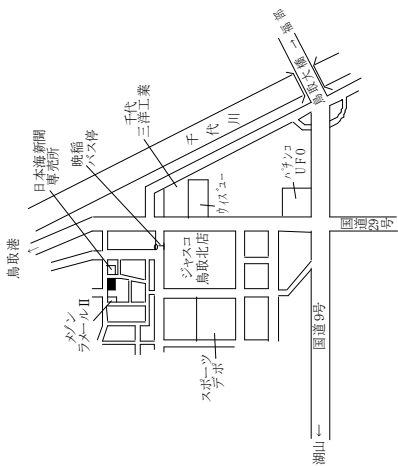

鳥取(県)ー14

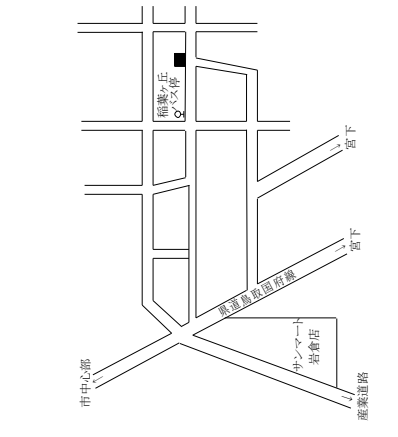

鳥取(県)ー15

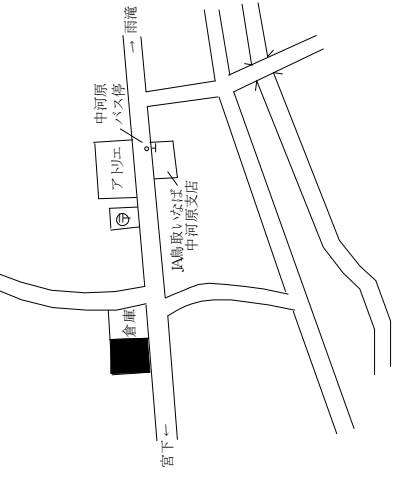

鳥取(県)ー16

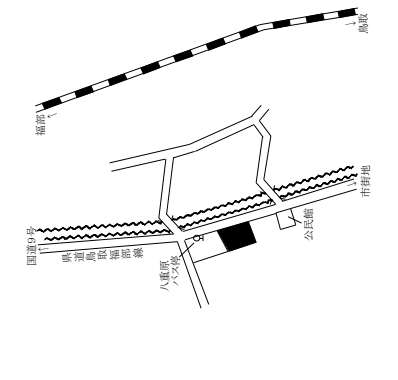

鳥取(県)ー17

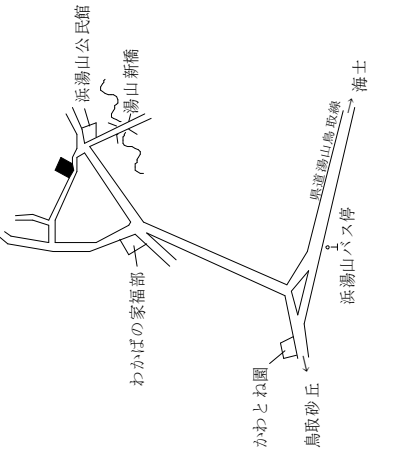

鳥取(県)ー18

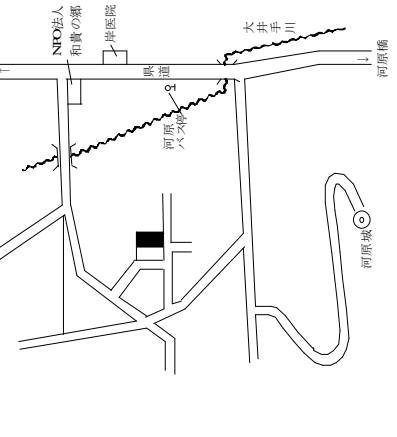

鳥取(県)ー19

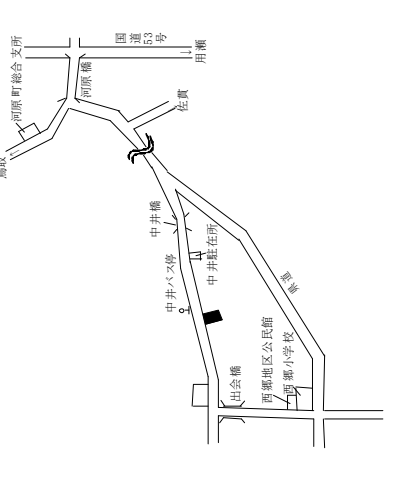

鳥取(県)ー20

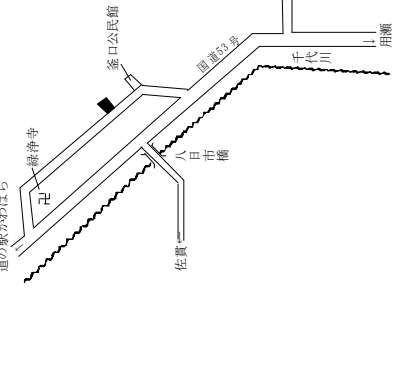

鳥取(県)ー21

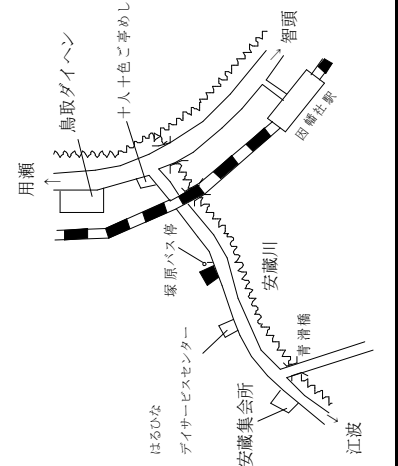

鳥取(県)ー22

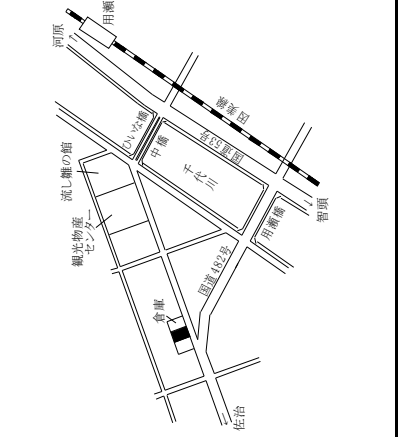

鳥取(県)ー23

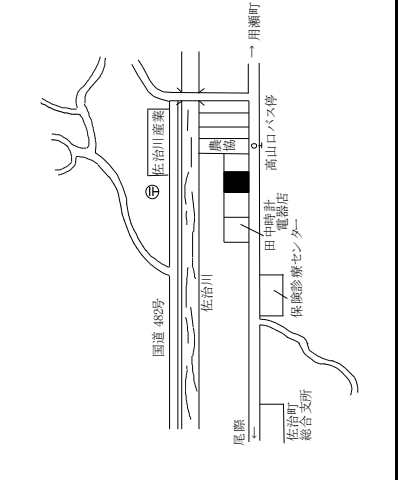

鳥取(県)ー24

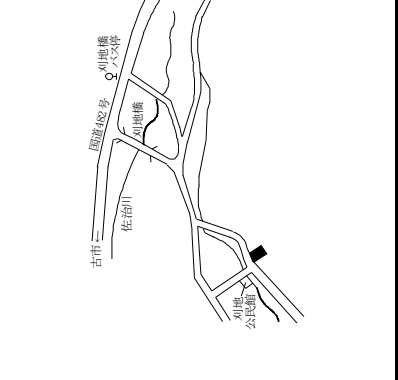

鳥取市(住宅地)

基準地 番号	所在、地番 「住居表示」	R2標準 価格 (円/㎡)	R1標準 価格 (円/㎡)	変動率 (%)	地積 (㎡)	形状	利用の 現況	周辺の土地利用の現況	前面道路 の状況	水道、ガス、 下水の 整備状況	鉄道駅等 との接近 の状況	公法上の 規制	摘要
鳥取(県) -25	鳥取市気高町浜村字家廻り 下371番	12,200	12,500	△ 2.4	386	1:1.5	住宅 W2	農家住宅が多い古くからの住 宅地域	東5m 市道	水道 下水道	浜村駅 1.3km	(都) (70,400)	
鳥取(県) -26	鳥取市気高町下原字家ノ前 126番外	8,200	8,400	△ 2.4	590	1.5:1	住宅 W2	農家住宅が多い古くからの住 宅地域	西5.5m 市道	水道 下水道	浜村駅 2km	(都) (70,400)	
鳥取(県) -27	鳥取市気高町宝木字新町 754番外	14,900	15,300	△ 2.6	399	1:3	住宅 W2	一般住宅が建ち並ぶ古くから の住宅地域	北5.5m 市道	水道 下水道	宝木駅 500m	都計外	
鳥取(県) -28	鳥取市鹿野町河内字外尾谷 河原158番1外	3,050	3,100	△ 1.6	872	台形 1.2:1	住宅 W2	農家住宅が見られる山間の 住宅地域	北西7.5m 県道	水道	浜村駅 10km	都計外	
鳥取(県) -29	鳥取市鹿野町今市字村東側 上758番外	10,000	10,200	△ 2.0	754	1:1.5	住宅 W2	農家住宅が多い古くからの住 宅地域	南西4m 市道	水道 下水道	浜村駅 5km	(都) (70,400)	
鳥取(県) -30	鳥取市鹿野町鹿野字出合 1153番8	16,000	16,000	0.0	254	台形 1:1.2	住宅 W2	一般住宅のほか公営住宅も 見られる新興住宅地域	北5m 市道	水道 下水道	浜村駅 6.2km	(都) (70,400)	
鳥取(県) -31	鳥取市青谷町青谷字口堤谷 2816番21	14,700	15,200	△ 3.3	197	1:1.2	住宅 W2	中規模一般住宅が建ち並ぶ 区画整然とした住宅地域	南西6m 市道	水道 下水道	青谷駅 1km	(都) (70,400)	
鳥取(県) -32	鳥取市青谷町山根字掛栗 618番外	6,900	7,100	△ 2.8	394	台形 1:1	住宅 W2	農家住宅が多い山間の既成 住宅地域	南5m 市道	水道 ガス 下水道	青谷駅 5.5km	都計外	
鳥取(県) -33	鳥取市青谷町緋屋字河原町 194番外	5,700	5,900	△ 3.4	579	1.2:1	住宅 W2	農家住宅が多い山間の既成 住宅地域	北西5m 市道	水道 下水道	青谷駅 6.9km	都計外	
鳥取(県) -34	鳥取市里仁字畑崎村屋敷 295番3外	22,100	22,400	△ 1.3	302	1:1	住宅 W2	農家住宅が多い市街地近郊 の住宅地域	北7m 市道	水道 下水道	鳥取駅 3.4km	調区 (70,400)	
鳥取(県) -35	鳥取市野坂字村土居244番	13,100	13,300	△ 1.5	561	1:3.5	住宅 W2	農家住宅が多い古くからの住 宅地域	南東3.5m 市道	水道 下水道	鳥取駅 6km	調区 (70,400)	
鳥取(県) -36	鳥取市上味野字上り立74番1 外	13,200	13,400	△ 1.5	462	1.2:1	住宅 W2	農家住宅が多い古くからの住 宅地域	西4m 市道	水道 下水道	鳥取駅 4.8km	調区 (70,400)	

過去 の 基 準 地 価 格	年	平成	28	29	30	摘要	年	平成	27	28	29	30	摘要
	番号						年						
	鳥取(県)	-25	13,800	13,200	12,800		鳥取(県)	-31	18,000	17,000	16,300	15,800	
	鳥取(県)	-26	9,100	8,800	8,600		鳥取(県)	-32	8,300	8,000	7,700	7,400	
	鳥取(県)	-27	16,400	16,000	15,700		鳥取(県)	-33	6,900	6,600	6,300	6,100	
	鳥取(県)	-28	3,350	3,300	3,200		鳥取(県)	-34	25,500	24,500	23,500	22,700	
	鳥取(県)	-29	11,000	10,700	10,400		鳥取(県)	-35	14,200	14,000	13,800	13,500	
	鳥取(県)	-30	16,500	16,200	16,000		鳥取(県)	-36	15,000	14,700	14,000	13,600	

鳥取(県) - 25

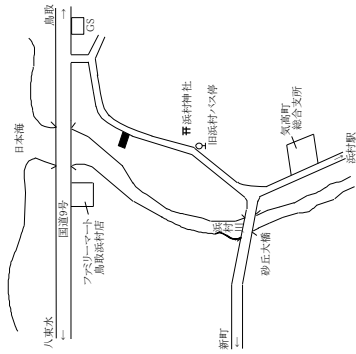

鳥取(県) - 26

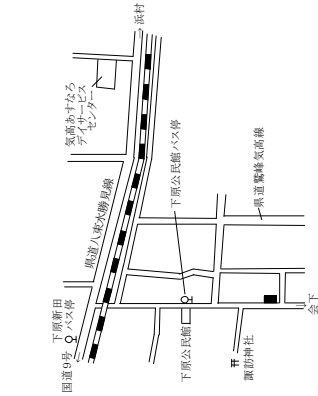

鳥取(県) - 27

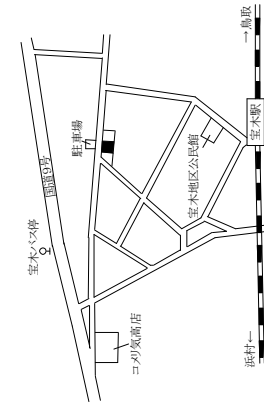

鳥取(県) - 28

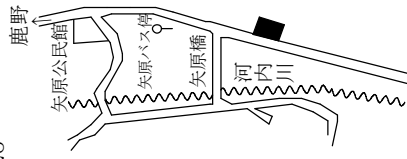

鳥取(県) - 29

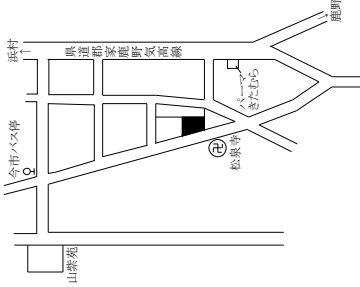

鳥取(県) - 30

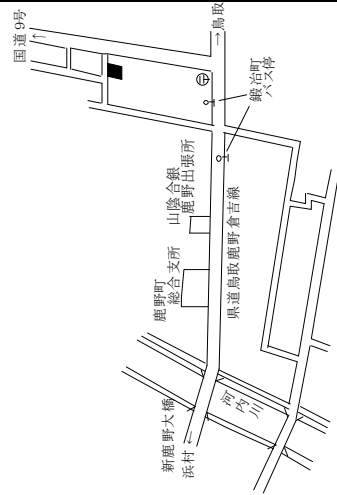

鳥取(県) - 31

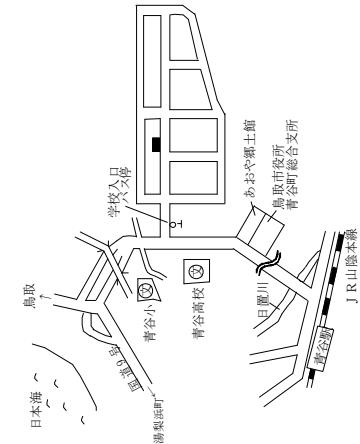

鳥取(県) - 32

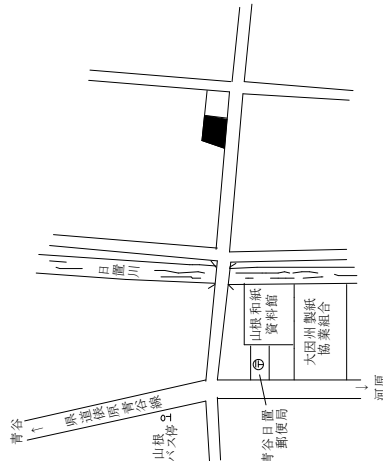

鳥取(県) - 33

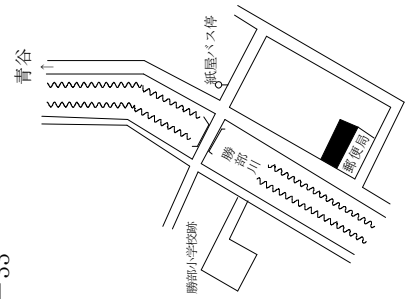

鳥取(県) - 34

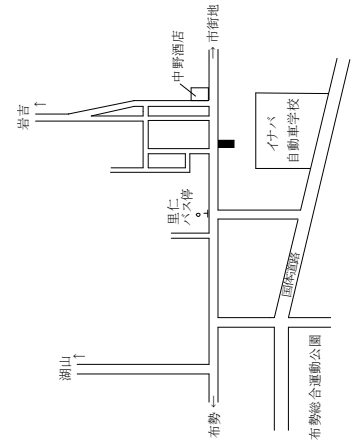

鳥取(県) - 35

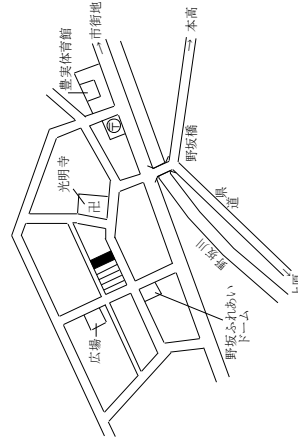

鳥取(県) - 36

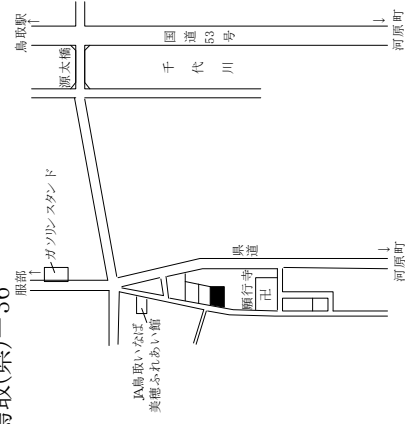

鳥取市(住宅地、商業地)

基準地番号	所在、地番「住居表示」	R2標準価格(円/㎡)	R1標準価格(円/㎡)	変動率(%)	地積(㎡)	形状	利用の現況	周辺の土地利用の現況	前面道路の状況	水道、ガス、下水の整備状況	鉄道駅等の接近の状況	公法上の規制	摘要
鳥取(県) 5-37	鳥取市久末字東土居217番1外	16,100	16,500	△ 2.4	781	1.5:1	住宅 W2	農家住宅が多い古くからの住宅地域	北東4.5m市道	水道 下水	津ノ井駅 2km	調区(70,400)	
鳥取(県) 5-38	鳥取市国府町中郷字南土居287番4	13,000	13,300	△ 2.3	384	1.2:1	住宅 LS2	中規模一般住宅と農家住宅が混在する住宅地域	南東5.5m市道	水道 下水	鳥取駅 5km	調区(70,400)	
鳥取(県) 5-39	鳥取市若葉台南3丁目241番39「若葉台南3-15-3」	42,000	42,500	△ 1.2	283	1.2:1	住宅 LS2	中規模一般住宅が建ち並ぶ住宅環境の良好な郊外の住宅地域	西6m市道	水道 ガス 下水	津ノ井駅 3km	1低専(50,80)	
鳥取(県) 5-1	鳥取市青葉町2丁目206番3外	70,500	71,000	△ 0.7	262	台形 1:2	店舗 S2	店舗、事業所のほか、住宅、マンション等も混在する国道沿いの商業地域	南西14m国道	水道 ガス 下水	鳥取駅 2.6km	近商(80,200)進防	
鳥取(県) 5-2	鳥取市末広温泉町606番	72,000	74,500	△ 3.4	297	1:4	事務所 S2	低層の店舗、事務所のほか、病院も見られる商業地域	北東18m県道	水道 ガス 下水	鳥取駅 600m	商業(80,400)進防	
鳥取(県) 5-3	鳥取市扇町128番1外	93,000	95,000	△ 2.1	613	台形 1:2	店舗 W2	中層の事務所ビル、店舗等が建ち並ぶ商業地域	南東17.5m県道	水道 ガス 下水	鳥取駅 250m	商業(80,400)	
鳥取(県) 5-4	鳥取市末広温泉町129番	91,000	93,500	△ 2.7	163	1:5	店舗兼住宅 RC2	小売店舗が建ち並ぶ市街地中心部の商業地域	北西22m国道	水道 ガス 下水	鳥取駅 400m	商業(80,500)防火	
鳥取(県) 5-5	鳥取市栄町609番	117,000	120,000	△ 2.5	272	1:2.5	店舗兼事務所 S6	中層の店舗ビルが建ち並ぶ駅近くの商業地域	南東27m県道	水道 ガス 下水	鳥取駅 200m	商業(80,600)防火	
鳥取(県) 5-6	鳥取市瓦町605番	59,000	60,500	△ 2.5	165	1:4.5	旅館 S4	小規模店舗を中心とした既成商業地域	南東15m市道	水道 ガス 下水	鳥取駅 500m	商業(80,400)進防	
鳥取(県) 5-7	鳥取市湖山町北1丁目557番外	66,000	67,000	△ 1.5	361	台形 1:1	店舗兼住宅 W2	小売店舗が建ち並ぶ県道沿いの商業地域	北15m県道	水道 下水	鳥取大学前駅 500m	近商(80,200)進防	
鳥取(県) 5-8	鳥取市福部町海士字西ノ野18番13	19,500	20,000	△ 2.5	363	台形 1.2:1	店舗 W1	店舗、営業所等が見られる県道沿いの商業地域	北西15m県道	水道 下水	福部駅 2.2km	(都)(70,400)	
鳥取(県) 5-9	鳥取市用瀬町用瀬字屋敷下側中380番	20,500	21,000	△ 2.4	284	1:7.5	店舗兼住宅 S2	小売店舗一般住宅等が混在する古くからの商業地域	南東7m県道	水道 下水	用瀬駅 250m	都計外	

過去の基準地価格	年		摘要	30	29	28	27	平成		摘要	30	30	摘要
	番号	年											
鳥取(県) 5-37	18,000	17,200	鳥取(県)	16,900	17,200	17,600	102,000	5-4	鳥取(県)	99,000	97,000	96,000	
鳥取(県) 5-38	14,500	13,700	鳥取(県)	13,500	13,700	14,000	127,000	5-5	鳥取(県)	124,000	122,000	121,000	
鳥取(県) 5-39	43,000	43,000	鳥取(県)	42,500	43,000	43,000	68,000	5-6	鳥取(県)	65,000	63,000	61,500	
鳥取(県) 5-1	72,000	71,000	鳥取(県)	71,000	71,000	71,500	68,000	5-7	鳥取(県)	67,500	67,000	67,000	
鳥取(県) 5-2	80,000	77,000	鳥取(県)	76,000	77,000	78,000	23,500	5-8	鳥取(県)	22,000	21,000	20,500	
鳥取(県) 5-3	105,000	98,000	鳥取(県)	96,500	98,000	101,000	23,000	5-9	鳥取(県)	22,500	22,000	21,500	

鳥取(県)5-37

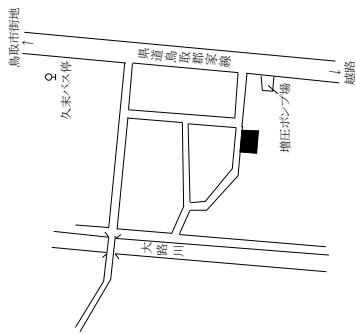

鳥取(県)5-38

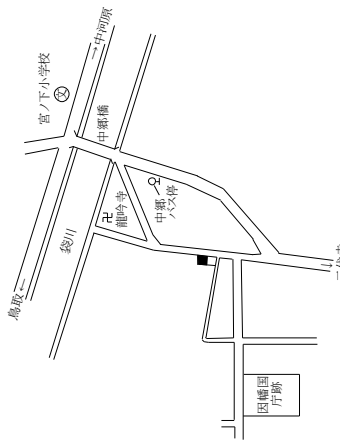

鳥取(県)5-39

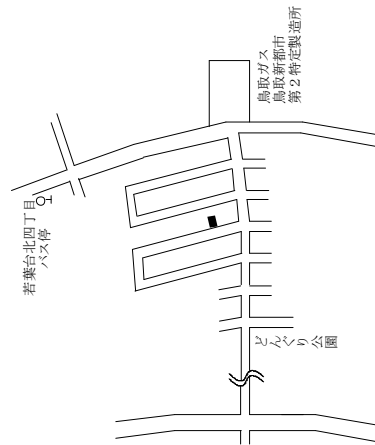

鳥取(県)5-1

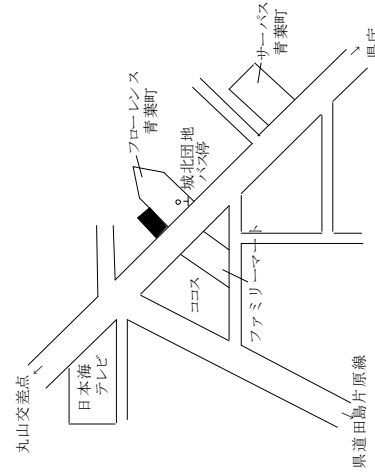

ジャイアント商会

鳥取(県)5-2

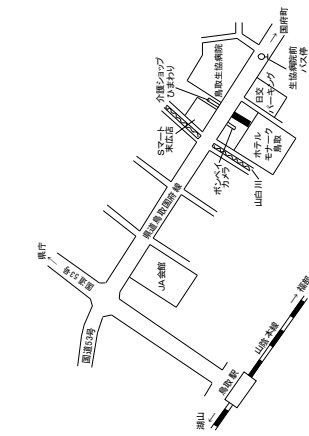

山陰不動産センター

鳥取(県)5-3

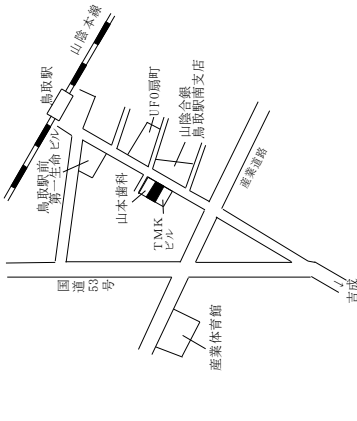

軽食喫茶扇

鳥取(県)5-4

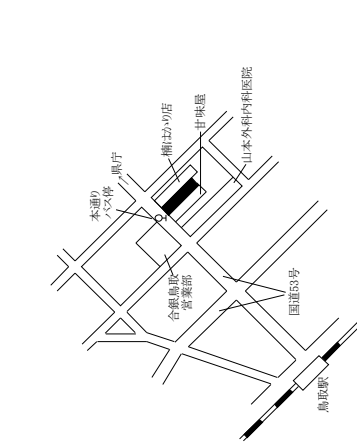

七つのレモン

鳥取(県)5-5

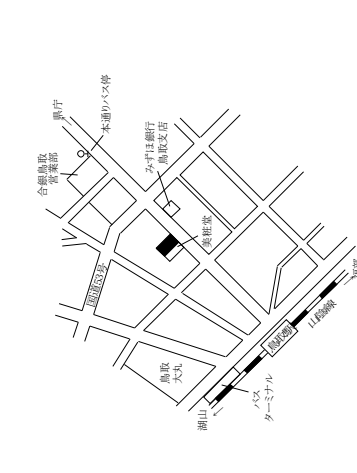

加藤紙店

鳥取(県)5-6

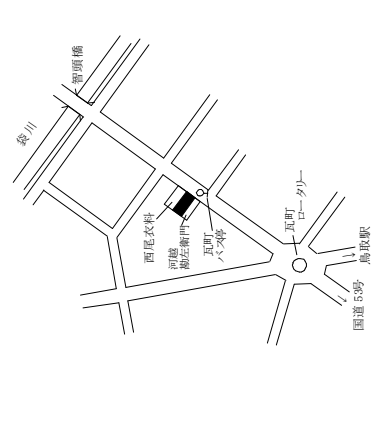

ビジネスイン河越

鳥取(県)5-7

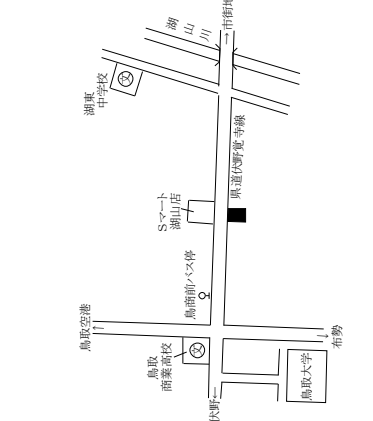

まやま釣具

鳥取(県)5-8

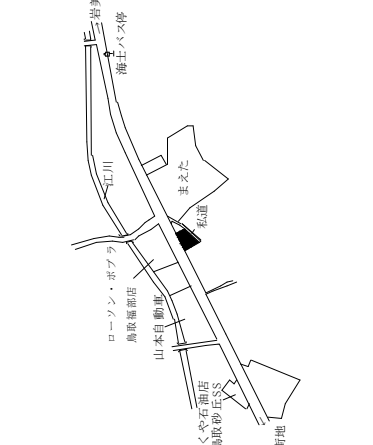

ドラッグストアみなど

鳥取(県)5-9

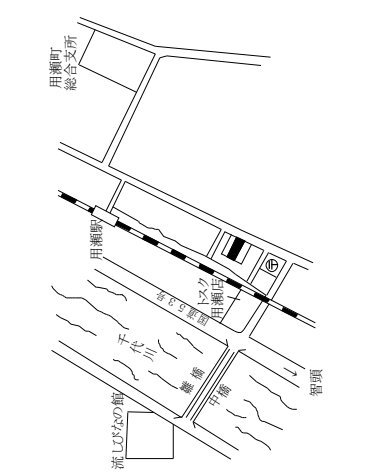

空店舗

鳥取市(商業地、工業地)、米子市(住宅地)

基準地番号	所在、地番「住居表示」	R2標準価格(円/㎡)	R1標準価格(円/㎡)	変動率(%)	地積(㎡)	形状	利用の現況	周辺の土地利用の現況	前面道路の状況	水道、ガス、下水の整備状況	鉄道駅等の接近の状況	公法上の規制	摘要
鳥取(県)5-10	鳥取市正蓮寺字法花寺46番4外	54,000	55,000	△ 1.8	1,710	台形 1:2	店舗 W1	飲食店や事業所等が建ち並ぶ県道沿いの商業地域	北東12m 県道	水道 下水道	鳥取駅 3.4km	準工 (60,200)	
鳥取(県)5-11	鳥取市興南町95番3	58,000	58,000	0.0	383	1:1.2	事務所 S3	事務所、事業所、住宅、アパート等が混在する地域	東8m 市道	水道 ガス 下水道	鳥取駅 1.2km	準工 (60,200)	
鳥取(県)5-12	鳥取市吉成字大曲り779番39外	67,000	68,000	△ 1.5	494	1:2	店舗 S2	スーパー、小売店舗等が建ち並ぶ国道沿いの商業地域	北西15m 国道	水道 下水道	鳥取駅 1.7km	準工 (60,200)	
鳥取(県)5-13	鳥取市伏野字屋敷ノ巻1074番4外	20,700	21,500	△ 3.7	761	1:2	店舗 W2	店舗、住宅等が混在する海岸近くの国道沿い地域	南11m 国道	水道 下水道	未恒駅 800m	調区 (70,400)	
鳥取(県)9-1	鳥取市北村字恵幾谷95番1外	13,200	13,300	△ 0.8	6,614	台形 1.5:1	工場 S2	中小規模の工場が建ち並ぶ小規模工業団地	北10m 市道	水道	鳥取駅 4.5km	工専 (60,200)	
鳥取(県)9-2	鳥取市古海字東榎田304番1外	17,200	17,500	△ 1.7	5,839	1.2:1	空地	中小規模の工場が建ち並ぶ既成工業団地	南7m 市道	水道	鳥取駅 2.5km	工専 (60,200)	
米子(県)-1	米子市永江352番	28,400	28,500	△ 0.4	289	1:1.5	住宅 W2	一般住宅が建ち並ぶ区画整然とした住宅地域	南西6m 市道	水道 ガス 下水道	米子駅 5.8km	I低専 (50,80)	
米子(県)-2	米子市三本松3丁目4740番	38,800	38,800	0.0	341	1:1.5	住宅 W2	中規模一般住宅が多い区画整然とした住宅地域	東6m 市道	水道 ガス 下水道	三本松口駅 300m	I中専 (60,200)	
米子(県)-3	米子市旗ヶ崎2丁目116番3	47,000	47,000	0.0	330	1:1.5	住宅 W2	一般住宅等が建ち並ぶ区画整然とした住宅地域	西6m 市道	水道 ガス 下水道	米子駅 2.7km	I住居 (60,200)	
米子(県)-4	米子市西福原9丁目1843番3	43,500	43,500	0.0	198	1:1	住宅 W2	一般住宅、アパートが混在する区画整理済の住宅地域	南6m 市道	水道 ガス 下水道	米子駅 4.6km	I中専 (60,200)	
米子(県)-5	米子市車尾2丁目916番	30,500	31,000	△ 1.6	463	1:3	住宅 W2	中規模一般住宅を中心とした既成住宅地域	南6m 市道	水道 下水道	東山公園駅 500m	I住居 (60,200)	
米子(県)-6	米子市皆生3丁目398番14	36,800	37,000	△ 0.5	225	1:2	住宅 W2	中規模一般住宅が建ち並ぶ区画整然とした住宅地域	北西6.5m 市道	水道 ガス 下水道	米子駅 5km	I中専 (60,200)	

過去の基 準地 価格	年		平成 27	平成 28	平成 29	30	摘要	年		平成 27	平成 28	平成 29	30	摘要
	番号	年						番号	年					
鳥取(県)5-10	57,000	55,000	55,000	55,000	55,000	30	摘要	米子(県)	-1	29,500	29,000	28,800	28,600	
鳥取(県)5-11	58,800	58,000	58,000	58,000	58,000	30		米子(県)	-2	38,000	38,300	38,300	38,600	
鳥取(県)5-12	69,000	68,500	68,000	68,000	68,000	30		米子(県)	-3	43,500	43,200	44,500	46,000	
鳥取(県)5-13	24,000	23,500	23,000	23,000	23,000	30		米子(県)	-4	39,500	40,000	41,200	42,500	
鳥取(県)9-1	14,000	13,700	13,500	13,500	13,500	30		米子(県)	-5	33,000	32,500	32,000	31,500	
鳥取(県)9-2	19,100	18,600	18,200	18,200	18,200	30		米子(県)	-6	40,000	39,000	38,000	37,300	

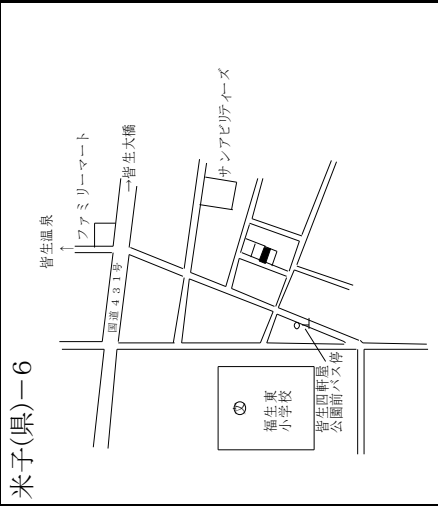
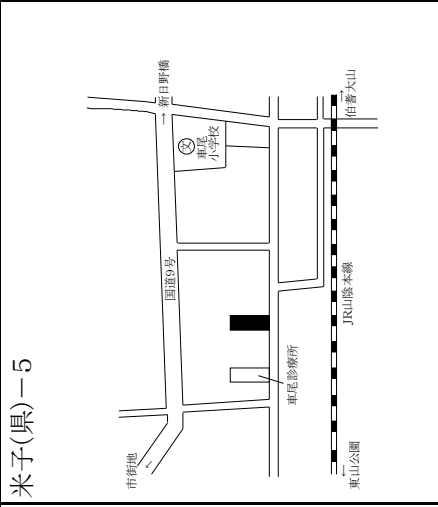
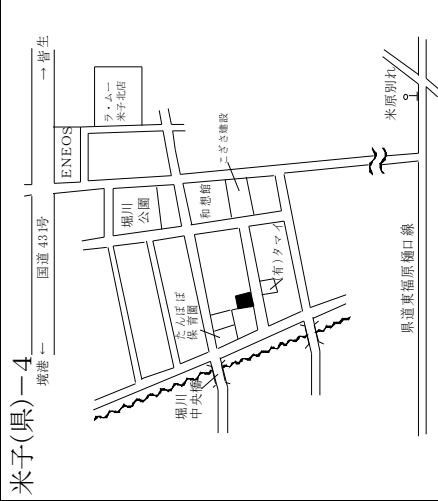
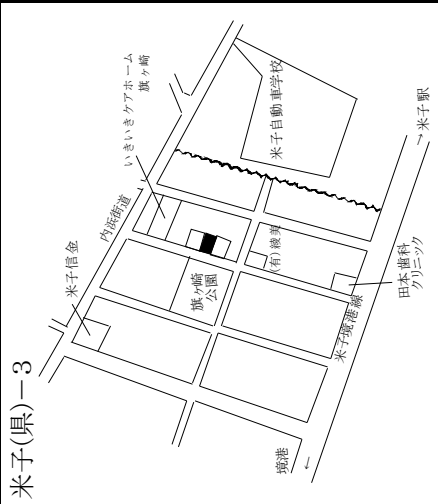
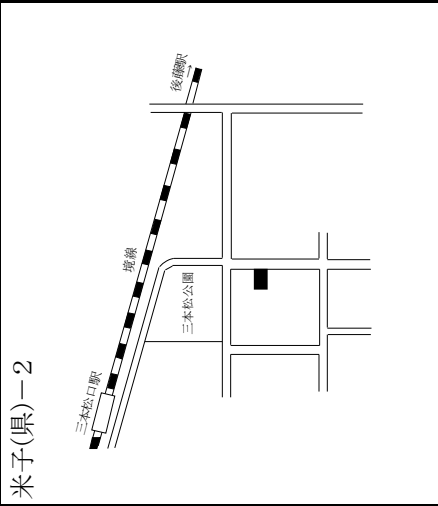
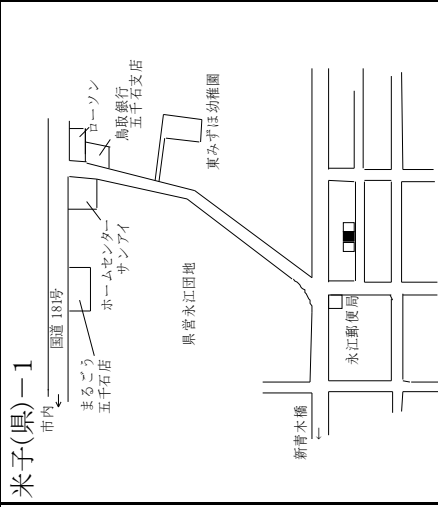
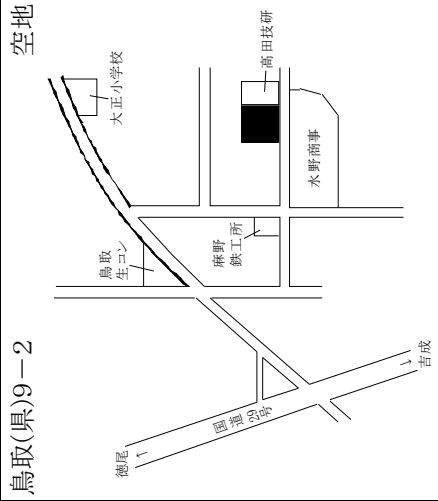
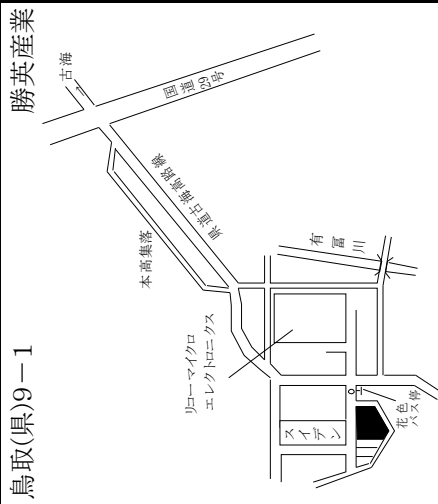
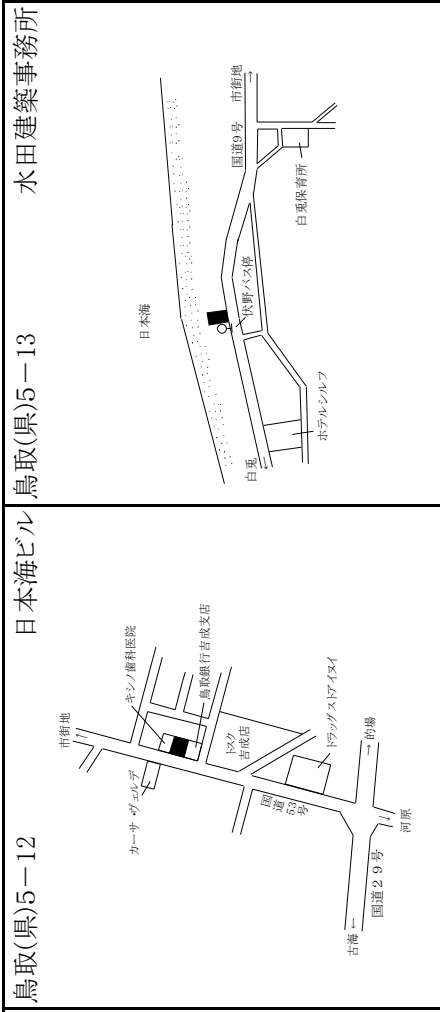
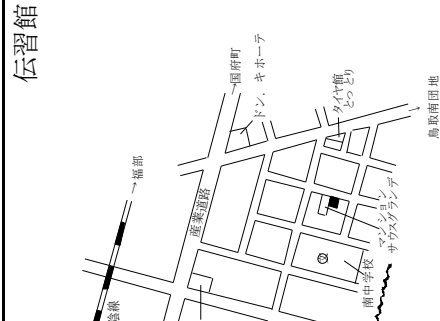
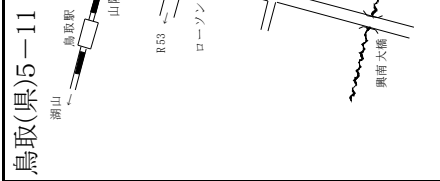
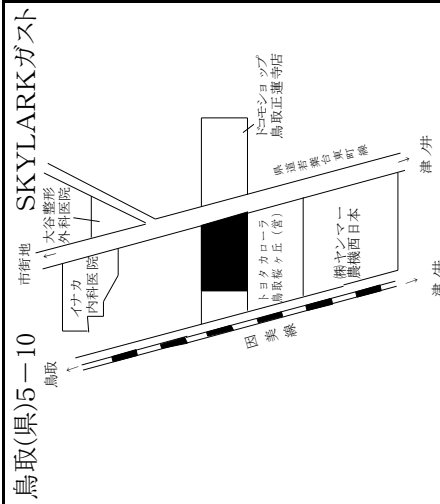

米子市(住宅地、宅地見込地)

基準地 番号	所在、地番 「住居表示」	R2標準 価格 (円/㎡)	R1標準 価格 (円/㎡)	変動率 (%)	地積 (㎡)	形状	利用の 現況	周辺の土地利用の現況	前面道路 の状況	水道、ガス、 下水の 整備状況	鉄道駅等 との接近 の状況	公法上の 規制	摘要
米子(県) -7	米子市両三柳字三保向七 4568番103	33,300	33,500	△ 0.6	316	1:1	住宅 W2	中規模一般住宅が建ち並び 区画整然とした住宅団地	南東4m 市道	水道 水道 ガス 下水	米子駅 6.3km	I中専 (60,200)	
米子(県) -8	米子市目久美町34番9外	43,000	43,000	0.0	198	1:2	住宅 W2	一般住宅、共同住宅のほか事業 所も介在する混在住宅地域	南東6m 市道	水道 水道 ガス 下水	米子駅 1.5km	I住居 (60,200)	
米子(県) ※ -9	米子市西福原4丁目252番 「西福原4-4-12」	49,000	49,000	0.0	242	1:1.2	住宅 LS2	中規模一般住宅が多い既成 住宅地域	北西8.5m 市道	水道 水道	米子駅 2.8km	I住居 (60,200)	
米子(県) -10	米子市博労町3丁目37番	36,000	36,300	△ 0.8	330	1:2.5	住宅 W2	一般住宅を中心とした既成住 宅地域	南東6.5m 市道	水道 水道 ガス 下水	博労町駅 300m	I住居 (60,200)	
米子(県) -11	米子市尾高字石田尻788番 17	21,500	21,500	0.0	174	1.2:1	住宅 W2	一般住宅が多い郊外の区画 整然とした住宅地域	南東6m 私道	水道 水道 下水	伯耆大山駅 3.7km	都計外	
米子(県) -12	米子市米原3丁目1705番2 「米原3-12-38」	43,500	43,500	0.0	233	1:2	住宅 LS2	住宅、アパートが混在する利 便性の良い住宅地域	南東6m 市道	水道 水道 下水	後藤駅 250m	I住居 (60,200)	
米子(県) -13	米子市淀江町西原字浜東 333番3	15,000	15,400	△ 2.6	305	1:1	住宅 W2	中規模一般住宅等が建ち並 ぶ既成住宅地域	北西6.5m 市道	水道 水道 下水	淀江駅 1km	(都) (70,400)	
米子(県) -14	米子市淀江町佐陀字汐除外 浜982番21	24,500	24,500	0.0	201	1:1.2	住宅 W1	一般住宅が建ち並び区画整 然とした住宅地域	北6m 市道	水道 水道 下水	伯耆大山駅 3.4km	(都) (70,400)	
米子(県) -15	米子市富益町字往来東九 564番1外	14,400	14,500	△ 0.7	830	1:1.5	住宅 W2	中規模農家住宅が多い、郊外 の既成住宅地域	南西7m 市道	水道	弓ヶ浜駅 1.6km	調区 (70,400)	
米子(県) -16	米子市大崎字作兵衛川北葎 津境1568番5	15,900	15,900	0.0	598	台形 1:1.5	住宅 W1	農家住宅の中に一般住宅も 見られる住宅地域	南西5m 市道	水道	和田浜駅 1.6km	調区 (70,400)	
米子(県) -17	米子市両三柳字荒神前1975 番	23,300	23,300	0.0	349	1:1.5	住宅 W2	農家住宅、一般住宅等が混 在する住宅地域	北東6.5m 市道	水道 水道 ガス 下水	米子駅 4.6km	調区 (70,400)	
米子(県) 3-1	米子市上福原2丁目568番2 外	15,000	15,000	0.0	1,815	1:1.5	畑	住宅地域に隣接する熟成度 の高い宅地見込地	北東1.8m 市道	-	米子駅 4.3km	I中専 (60,200)	

過去 の基 準地 価 格	年		摘要	平成		摘要				
	番号	年		番号	年					
米子(県)	-7	35,200	33,800	米子(県)	-13	16,200	28	29	29	30
米子(県)	-8	43,000	43,000	米子(県)	-14	23,700	16,000	15,800	15,800	15,600
米子(県)	-9	44,500	46,500	米子(県)	-15	15,500	23,500	23,500	23,500	24,000
米子(県)	-10	37,000	36,500	米子(県)	-16	16,500	15,000	15,000	14,700	14,600
米子(県)	-11	21,500	21,100	米子(県)	-17	24,500	16,300	16,300	16,000	15,900
米子(県)	-12	41,000	42,000	米子(県)	3-1	15,000	23,500	23,500	23,000	23,000
				米子(県)			14,800	14,800	14,700	14,700

米子(県)ー7

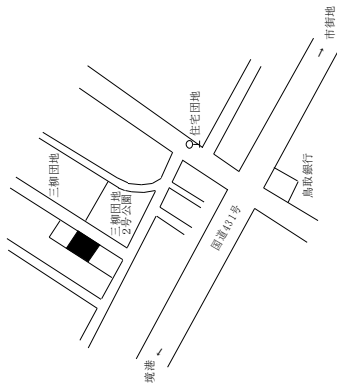

米子(県)ー8

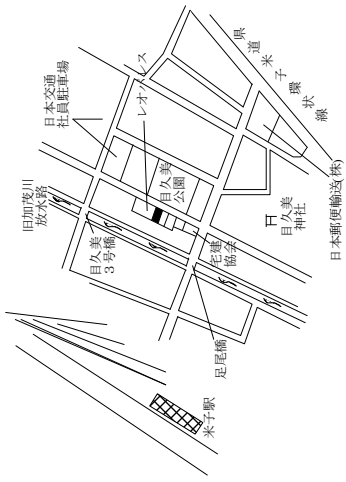

米子(県)ー9

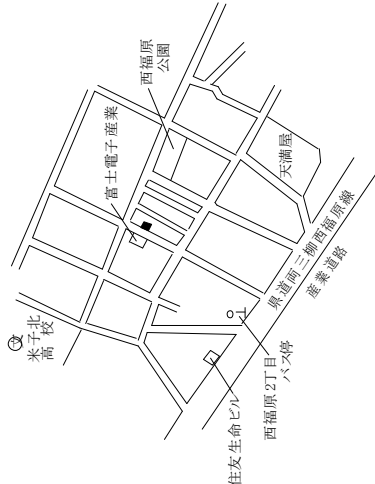

米子(県)ー10

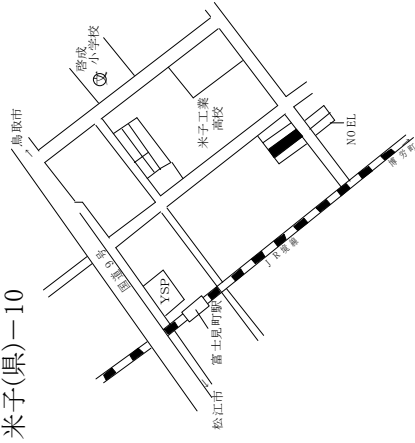

米子(県)ー11

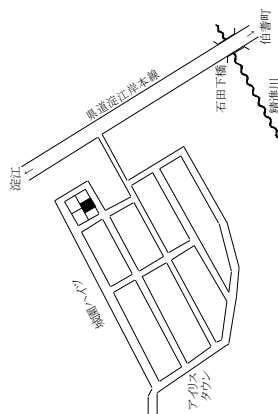

米子(県)ー12

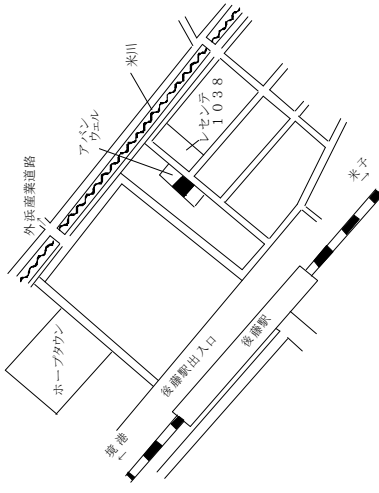

米子(県)ー13

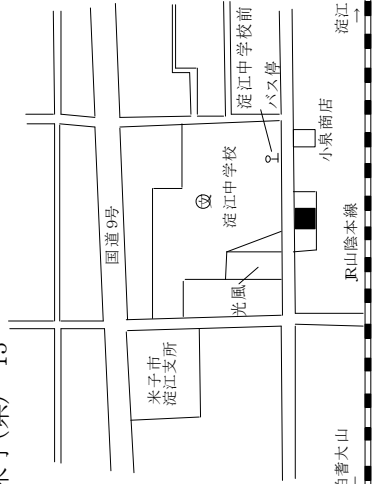

米子(県)ー14

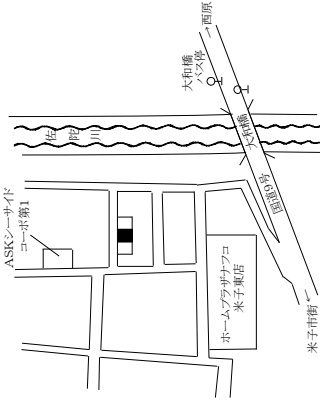

米子(県)ー15

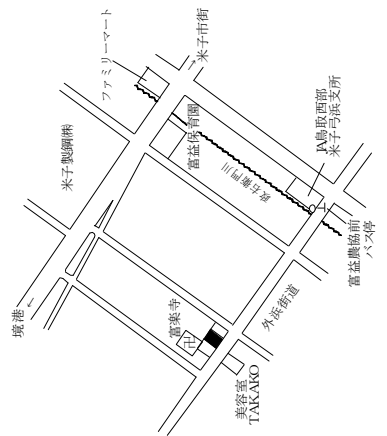

米子(県)ー16

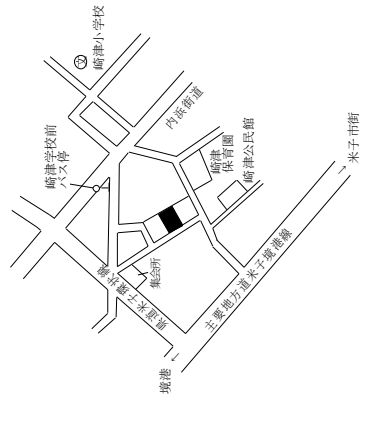

米子(県)ー17

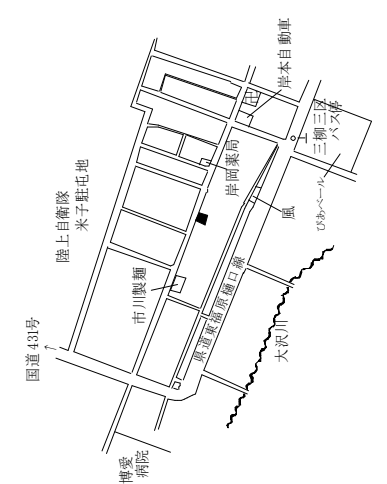

米子(県)3ー1

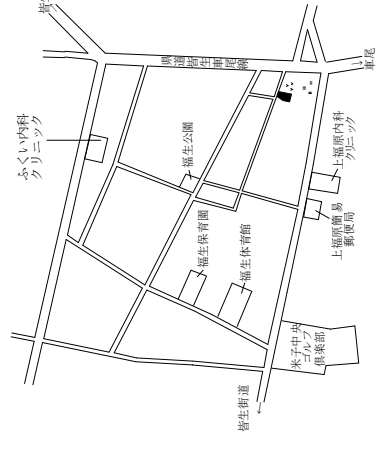

米子市(商業地、工業地)、倉吉市(住宅地)

基準地 番号	所在、地番 「住居表示」	R2標準 価格 (円/㎡)	R1標準 価格 (円/㎡)	変動率 (%)	地積 (㎡)	形状	利用の 現況	周辺の土地利用の現況	前面道路 の状況	水道、ガス、 下水の 整備状況	鉄道駅等 との接近 の状況	公法上の 規制	摘 要
米子(県) 5-1	米子市明治町197番	108,000	113,000	△ 4.4	228	1:2	ホテル RC7	店舗、事務所ビル、ホテル等 が建ち並ぶ駅前の商業地域	北東25m 県道	水道 ガス 下水	米子駅 200m	商業 (80,500) 準防	
米子(県) ※ 5-2	米子市加茂町1丁目25番8外	83,000	83,500	△ 0.6	446	1:2.5	事務所 S2	事務所、銀行、店舗が建ち並ぶ 商業地域	南東24m 国道	水道 ガス 下水	米子駅 850m	商業 (80,500) 準防	
米子(県) ※ 5-3	米子市東福原5丁目588番16 外 「東福原5-1-45」	52,500	53,000	△ 0.9	517	台形 1:1.5	事務所 S2	中小規模の店舗、事務所の 多い路線商業地域	南東20m 県道	水道 ガス 下水	米子駅 3km	近商 (80,200)	
米子(県) 5-4	米子市紺屋町44番	37,600	37,900	△ 0.8	299	1:8	店舗兼 住宅 W2	各種専門店が建ち並ぶアー ケード商業地域	南西6m 市道	水道 ガス	米子駅 900m	商業 (80,400) 準防	
米子(県) 5-5	米子市花園町119番5外	39,000	39,500	△ 1.3	615	1.2:1	店舗 S1	店舗のほか、事務所、一般住 宅も見られる商業地域	北西18m 県道	水道 下水	米子駅 2.3km	近商 (80,300)	
米子(県) 5-6	米子市皆生5丁目1620番1外 「皆生5-20-17」	48,000	48,700	△ 1.4	956	1.5:1	店舗 S2	郊外型店舗等が建ち並ぶ国 道沿いの路線商業地域	北東24m 国道	水道 ガス 下水	米子駅 4.6km	近商 (80,200)	
米子(県) 5-7	米子市米原5丁目453番1外 「米原5-3-20」	51,200	53,000	△ 3.4	1,509	1:3.5	店舗兼 事務所 S2	郊外型店舗、事務所等が多 い路線商業地域	北東25m 県道 背面部	水道 ガス 下水	米子駅 3.4km	準工 (60,200)	
米子(県) 5-8	米子市車尾4丁目1262番3外	36,500	36,700	△ 0.5	1,806	2:1	店舗 W1	沿道サービス施設、事務所、住 宅等の連たんする路線商業地域	南西18m 国道	水道 ガス 下水	米子駅 3.6km	準工 (60,200)	
米子(県) 5-9	米子市二本木字浜田1111番 1	27,000	27,200	△ 0.7	977	1.5:1	店舗 S2	店舗、事務所等が見られる郊 外の路線商業地域	西14m 国道	水道	伯耆大山駅 2km	調区 (70,400)	
米子(県) 9-1	米子市夜見町字新開二2947 番3外	11,200	11,200	0.0	7,358	1.5:1	工場 S2	中小規模の工場、運送会社 等が建ち並ぶ工業地域	南西12m 市道 南東側道	水道 ガス	米子駅 6.6km	工業 (60,200)	
米子(県) 9-2	米子市旗ヶ崎2147番	17,800	18,000	△ 1.1	7,206	台形 1:1.2	倉庫兼 事務所 S3	中規模の食品関連工場、倉庫、 事務所等が建ち並ぶ工業団地	北11m 市道 背面部	水道 ガス 下水	米子駅 2.8km	工業 (60,200)	
倉吉(県) -1	倉吉市堺町3丁目79番2外	27,500	27,900	△ 1.4	257	1:2	空地	中規模一般住宅が多い中心 部に近い既成住宅地域	南4.5m 市道	水道 下水	倉吉駅 4km	(都) 1住居(60, 200)準防	

過去 の 基 準 地 価 格	年		平成 27	平成 28	平成 29	30	摘 要	年		平成 27	平成 28	平成 29	30	摘 要
	番号	年						番号	年					
米子(県) 5-1	114,000	113,000	113,000	113,000	113,000	113,000	米子(県)	5-7	52,000	52,500	53,000	53,000	53,000	
米子(県) 5-2	84,200	83,200	83,000	83,000	83,000	83,000	米子(県)	5-8	-	36,000	36,000	36,300	H28選代替	
米子(県) 5-3	50,500	51,000	51,700	51,700	51,700	52,300	米子(県)	5-9	27,500	27,300	27,200	27,200		
米子(県) 5-4	38,300	38,200	38,100	38,100	38,100	38,000	米子(県)	9-1	11,000	10,800	10,800	11,000		
米子(県) 5-5	41,500	40,700	40,000	40,000	40,000	39,500	米子(県)	9-2	-	-	-	17,800	H30選代替	
米子(県) 5-6	49,500	49,000	48,700	48,700	48,700	48,700	倉吉(県)	-1	27,900	27,900	27,900	27,900		

<p>米子(県)5-1</p> <p>ホテル真田</p>	<p>米子(県)5-2</p> <p>山陰総合リース</p>	<p>米子(県)5-3</p> <p>ヤマハパルスマ子楽器社別館</p>	<p>米子(県)5-4</p> <p>藤尾化粧品店</p>
<p>米子(県)5-5</p> <p>米仙堂</p>	<p>米子(県)5-6</p> <p>山陰合同銀行</p>	<p>米子(県)5-7</p> <p>相野ビル</p>	<p>米子(県)5-8</p> <p>とんから亭、美容室ほか</p>
<p>米子(県)5-9</p> <p>Shot&kup-kup</p>	<p>米子(県)9-1</p> <p>日本マイクロシステム</p>	<p>米子(県)9-2</p> <p>株式会社さんれい</p>	<p>倉吉(県)-1</p>

倉吉市(住宅地、宅地見込地、商業地)

基準地番号	所在、地番「住居表示」	R2標準価格(円/㎡)	R1標準価格(円/㎡)	変動率(%)	地積(㎡)	形状	利用の現況	周辺の土地利用の現況	前面道路の状況	水道、ガス、下水の整備状況	鉄道駅等との接近の状況	公法上の規制	摘要
倉吉(県)-2	倉吉市余戸谷町3141番6	26,700	27,500	△ 2.9	259	1:1.5	住宅W2	中規模一般住宅が多い既成住宅地域	東4.5m市道	水道 下水道	倉吉駅 5.3km	(都) 1住居 (60,200)	
倉吉(県)-3	倉吉市福山字桜分坪327番3	6,800	6,900	△ 1.4	529	1:1.5	住宅W2	農家住宅のほか、農地も多い古くからの住宅地域	南5m市道	水道 下水道	倉吉駅 11km	(都) (70,400)	
倉吉(県)-4	倉吉市上灘町143番	39,500	39,500	0.0	234	1:2	住宅W2	中規模一般住宅が建ち並ぶ区画整理済の住宅地域	北6m市道	水道 下水道	倉吉駅 3.2km	(都) 1中専 (60,200)	
倉吉(県)-5	倉吉市下余戸字福岡159番11	22,500	22,700	△ 0.9	231	1:2	住宅W2	一般住宅の中に空地等が見られる郊外の住宅地域	東8.5m市道	水道 下水道	倉吉駅 2km	(都) 1中専 (60,200)	
倉吉(県)-6	倉吉市上井字内中島890番2	35,700	36,500	△ 2.2	370	1:1.5	住宅W2	中規模一般住宅が多い区画整然とした住宅地域	南6m市道	水道 下水道	倉吉駅 800m	(都) 1中専 (60,200)	
倉吉(県)-7	倉吉市横田字今橋440番7	10,300	10,600	△ 2.8	283	1:2.5	住宅LS2	一般住宅、農家住宅等が混在する古くからの住宅地域	北西7m市道	水道 下水道	倉吉駅 8.5km	(都) (70,400)	
倉吉(県)-8	倉吉市北野字下河原44番17	17,000	17,000	0.0	157	1:1.5	住宅W2	中規模一般住宅が多い郊外の住宅地域	南西4m市道	水道 下水道	倉吉駅 7.2km	(都) (70,400)	
倉吉(県)-9	倉吉市中江字藪分314番15	18,000	18,000	0.0	323	1:2	住宅W2	中規模一般住宅が多い郊外の新興住宅地域	東6m市道	水道 下水道	倉吉駅 3km	(都) (70,400)	
倉吉(県)-10	倉吉市関金町松河原字井手712番3外	5,900	5,950	△ 0.8	1,098	1:2	住宅W2	農家住宅が多い県道沿いの古くからの住宅地域	南7m県道	水道 下水道	倉吉駅 17km	都計外	
倉吉(県)-11	倉吉市関金町関金宿字蔵屋敷1193番2	12,000	12,200	△ 1.6	373	1:4.5	住宅W2	一般住宅が多い旧温泉街に近い既成住宅地域	南4.5m市道	水道 下水道	倉吉駅 15km	(都) (70,400)	
倉吉(県)3-1	倉吉市福守町字宮ノ前264番	5,800	5,900	△ 1.7	1,172	1:2.5	田	住宅地域に隣接する熟成度中位の宅地見込地	-	-	倉吉駅 6.2km	(都) 1中専 (60,200)	
倉吉(県)5-1	倉吉市堺町2丁目249番1外	29,300	29,300	0.0	224	1:3.5	店舗兼住宅S2	中小規模の小売店舗等が建ち並ぶ商業地域	北9m県道	水道 下水道	倉吉駅 3.7km	(都)商業 (80,400) 準防	

過去の基準地価格	年		摘要	平成		摘要	
	番号	年		27	28		29
	倉吉(県)-2	28,700	27,900	27,700	17,000	17,000	30
	倉吉(県)-3	7,400	7,200	7,000	19,000	18,500	30
	倉吉(県)-4	39,500	39,500	39,500	6,300	6,200	30
	倉吉(県)-5	23,600	23,300	22,800	12,600	12,500	30
	倉吉(県)-6	36,800	36,500	36,500	6,400	6,200	30
	倉吉(県)-7	11,100	10,900	10,800	30,500	30,000	30

倉吉(県)-2

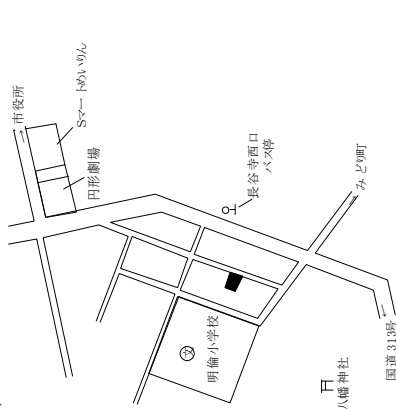

倉吉(県)-3

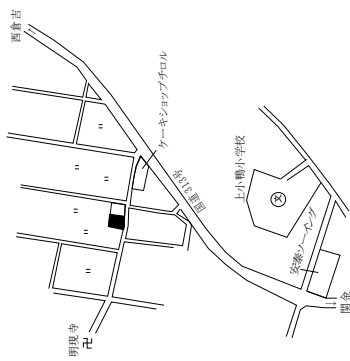

倉吉(県)-4

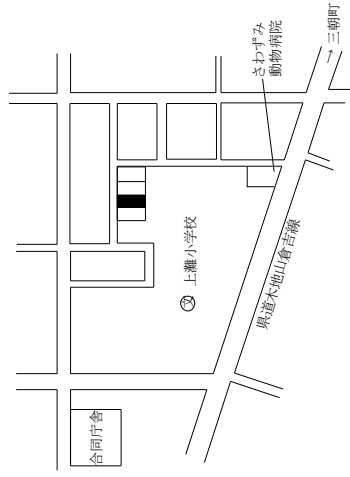

倉吉(県)-5

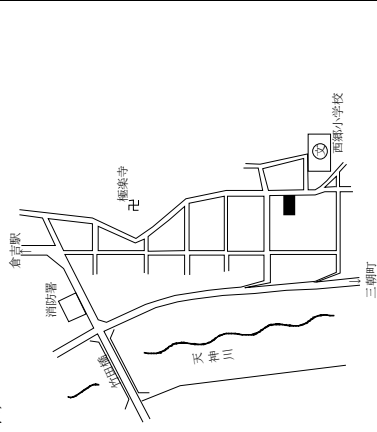

倉吉(県)-6

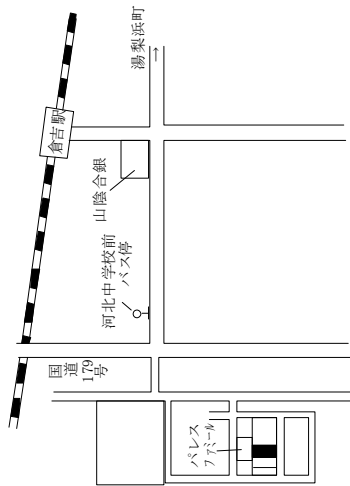

倉吉(県)-7

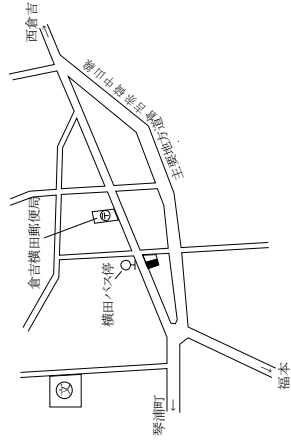

倉吉(県)-8

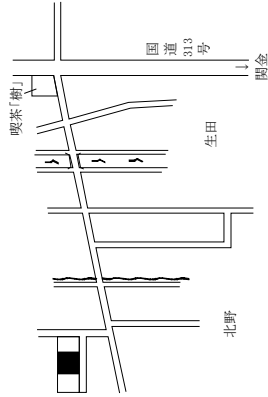

倉吉(県)-9

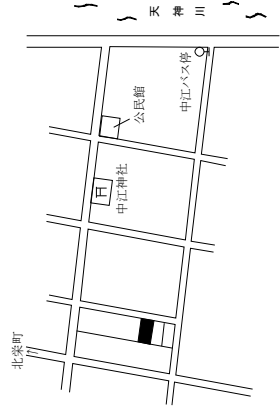

倉吉(県)-10

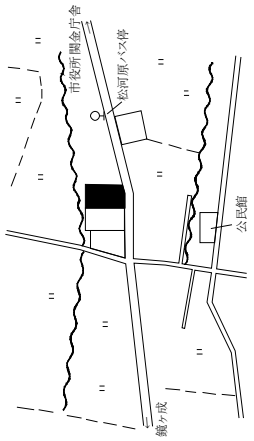

倉吉(県)-11

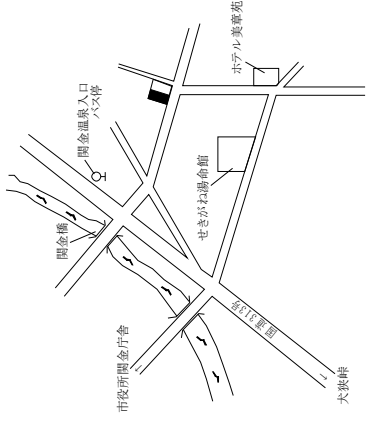

倉吉(県)3-1

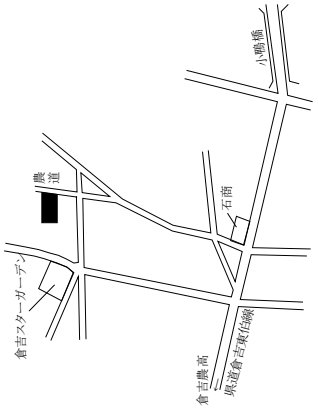

倉吉(県)5-1

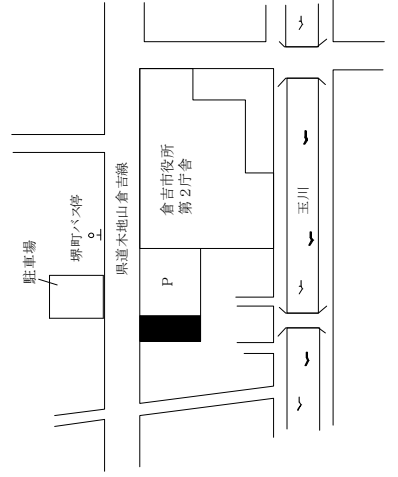

倉吉市(商業地、工業地)、境港市(住宅地、商業地、工業地)、岩美町

基準地 番号	所在、地番 「住居表示」	R2標準 価格 (円/㎡)	R1標準 価格 (円/㎡)	変動率 (%)	地積 (㎡)	形状	利用の 現況	周辺の土地利用の現況	前面道路 の状況	水道、ガス、 下水の 整備状況	鉄道駅等 との接近 の状況	公法上の 規制	摘 要
倉吉(県) 5-2	倉吉市東昭和町310番外	40,000	41,000	△ 2.4	254	1:3	店舗兼 住宅 S2	店舗、事務所、住宅等が混在 する県道沿いの商業地域	南東18m 県道	水道 下水道	倉吉駅 2.4km	(都)近商 (80,300) 準防	
倉吉(県) 5-3	倉吉市西町2679番外	26,800	26,900	△ 0.4	337	1:3.5	店舗兼 住宅 S2	店舗兼住宅と一般住宅が混 在する近隣型商業地域	北6m 市道	水道 下水道	倉吉駅 4.3km	(都)商業 (80,400) 準防	
倉吉(県) 5-4	倉吉市福庭町2丁目63番1	47,000	48,000	△ 2.1	807	1:1.2	店舗 S1	郊外型店舗等が建ち並び国 道沿いの路線商業地域	西25m 国道	水道 下水道	倉吉駅 1.8km	(都) 準工 (60,200)	
倉吉(県) 9-1	倉吉市秋喜字大藪面257番8 外	14,600	14,600	0.0	5,003	1.5:1	工場 S2	工場、事務所等が建ち並び 街区整然とした工業団地	西10m 市道	水道 下水道	倉吉駅 7.2km	(都) 工専 (60,200)	
境港(県) -1	境港市上道町字戎谷677番1	12,500	12,800	△ 2.3	165	台形 1:1.5	住宅 LS2	中規模一般住宅が多い古く からの住宅地域	東3.5m 市道	水道 下水道	上道駅 1.4km	1中専 (60,200)	
境港(県) -2	境港市外江町字油田2062番 3	14,200	14,500	△ 2.1	359	1:2	住宅 W1	中規模一般住宅が多い既成 住宅地域	南東6m 市道	水道	境港駅 1.9km	1住居 (60,200)	
境港(県) -3	境港市新屋町字川向灘401 番2外	14,100	14,400	△ 2.1	463	1:1.5	住宅 W1	一般住宅、農家住宅のほか農地 も見られる既成住宅地域	北西5m 市道	水道 下水道	中浜駅 600m	調区 (70,400)	
境港(県) 5-1	境港市元町5番2	21,800	22,400	△ 2.7	220	台形 1:1.5	店舗兼 事務所 S2	店舗、事務所等が見られる近 隣商業地域	北東7m 市道	水道 下水道	境港駅 1.3km	近商 (80,300) 準防	
境港(県) 5-2	境港市高松町字月見浜1482 番10	14,600	14,800	△ 1.4	1,318	1:1	店舗 S1	低層の飲食店、遊技場等が 見られる路線商業地域	北東25m 国道 三方路	水道 下水道	境港駅 5km	準工 (60,200)	
境港(県) 9-1	境港市昭和町34番	6,000	6,000	0.0	10,974	1:2	事務所 兼倉庫 S2	中規模の水産関連工場、倉 庫等の集まる臨海工業地域	南東20m 道路	水道	境港駅 3.1km	工専 (60,200)	
岩美(県) -1	岩美町大字白地字小山前 165番4	5,900	6,100	△ 3.3	302	1:2:1	住宅 W2	農家住宅が多い古くからの住 宅地域	東4m 町道	水道 下水道	岩美駅 6.3km	(都) (70,400)	
岩美(県) -2	岩美町大字院内字屋敷247 番外	4,800	4,900	△ 2.0	208	1:1	住宅 W2	農家住宅が建ち並び山間の 住宅地域	南西9m 県道	水道	岩美駅 6.3km	都計外	

過去 の 基 準 地 価 格	年		年	摘要	30	29	28	27	平成	28	29	30	摘要
	番号	年											
倉吉(県) 5-2	46,000	42,500	-3	境港(県)	41,500	42,500	44,000	15,700	27	15,300	14,800	14,600	
倉吉(県) 5-3	27,000	27,000	5-1	境港(県)	27,000	27,000	27,000	25,000	27	23,700	23,000	22,700	
倉吉(県) 5-4	50,000	49,000	5-2	境港(県)	48,500	49,000	49,500	15,500	27	15,200	15,000	14,900	
倉吉(県) 9-1	15,000	14,600	9-1	境港(県)	14,600	14,600	14,800	5,500	27	5,500	5,600	5,800	
境港(県) -1	14,000	13,200	-1	岩美(県)	13,000	13,200	13,600	6,600	27	6,500	6,450	6,300	
境港(県) -2	16,000	15,000	-2	岩美(県)	14,700	15,000	15,500	5,200	27	5,100	5,050	5,000	

倉吉(県)5-2

洋服のマキタ

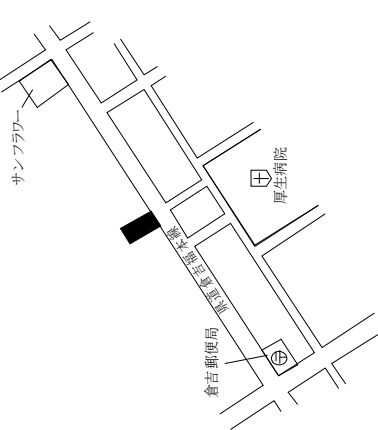

倉吉(県)5-3

安藤花店

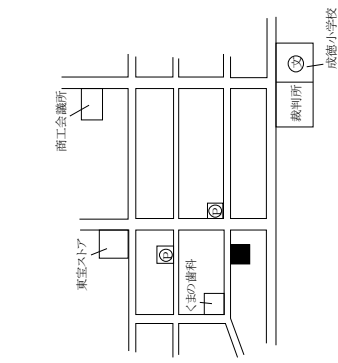

倉吉(県)5-4

カレーハウスCoCo壱番屋



倉吉(県)9-1

鳥取県食

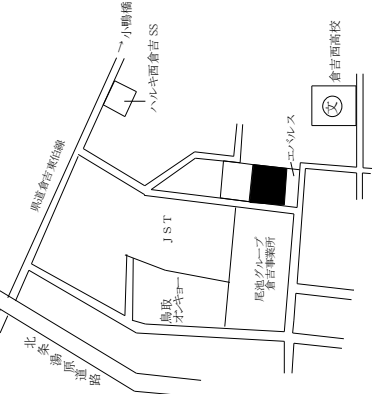

境港(県)-1

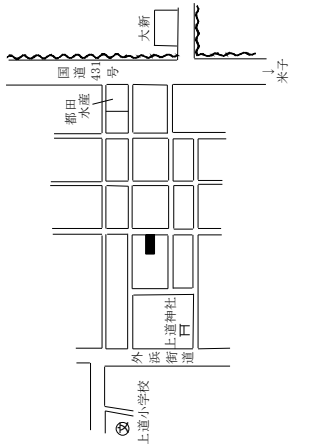

境港(県)-2

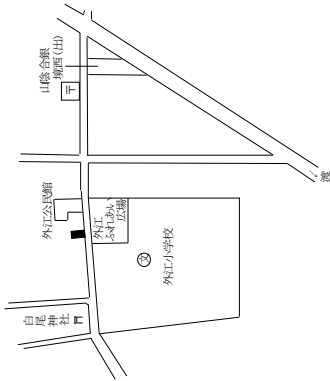

境港(県)-3

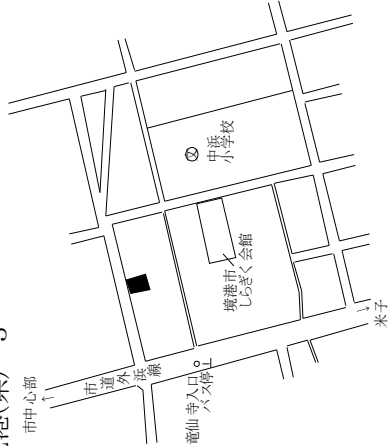

境港(県)5-1

アダチビル

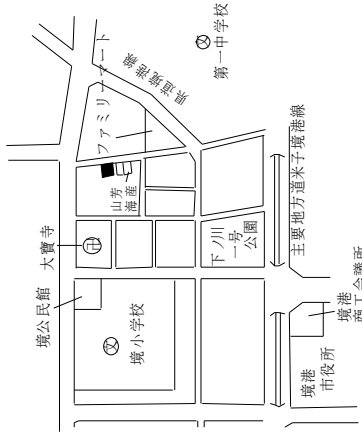

境港(県)5-2

神楽境港店

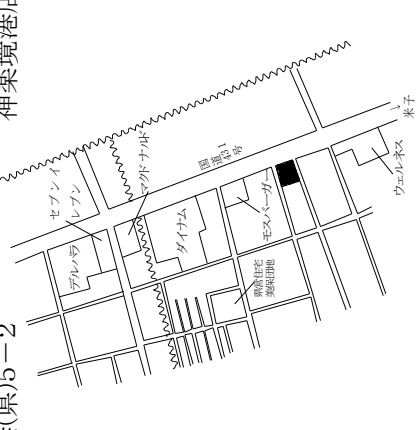

境港(県)9-1

大海通産

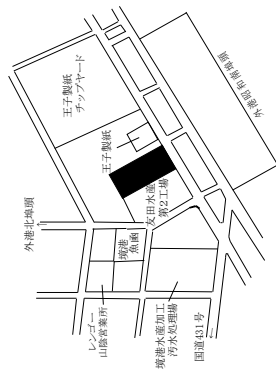

岩美(県)-1

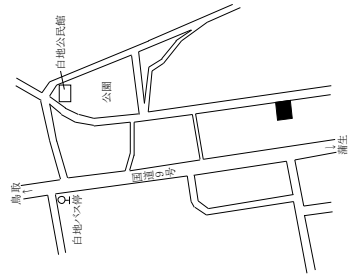

岩美(県)-2

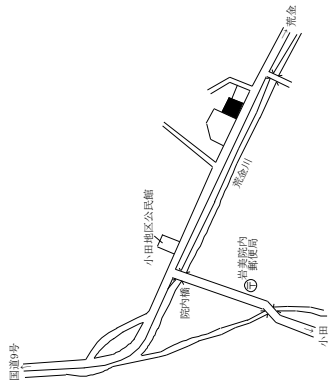

若桜町、智頭町、八頭町

基準地番号	所在、地番「住居表示」	R2標準価格(円/㎡)	R1標準価格(円/㎡)	変動率(%)	地積(㎡)	形状	利用の現況	周辺の土地利用の現況	前面道路の状況	水道、ガス、下水道の整備状況	鉄道駅等との接近の状況	公法上の規制	摘要
若桜(県) 199番2外-1	若桜町大字岩屋堂字屋敷廻	3,850	4,000	△ 3.8	194	台形 1.5:1	住宅 W2	農家住宅が多い山間の住宅地域	北西5m 県道	水道 下水道	若桜駅 6.4km	都計外	
若桜(県) 本1111番32-2	若桜町大字若桜字古海橋ノ	10,800	11,200	△ 3.6	303	1:1.5	住宅 W2	一般住宅が多い小規模に開発された住宅地域	南西6m 町道	水道 下水道	若桜駅 600m	(都) (70,400)	
智頭(県) 1636番8-1	智頭町大字智頭字道ノ下	23,000	24,000	△ 4.2	109	1:2.5	住宅 W2	中小規模の一般住宅が建ち並ぶ既成住宅地域	西5m 町道	水道 下水道	智頭駅 250m	(都) (70,400)	
智頭(県) 114番1-2	智頭町大字中原字餘小路	8,000	8,200	△ 2.4	441	1:2	住宅 W2	農家住宅が多い山間の既成住宅地域	南西15m 国道	水道 下水道	山郷駅 150m	都計外	
智頭(県) 番2外-3	智頭町大字植師字石田674	10,500	10,800	△ 2.8	355	1.5:1	住宅 W2	農家住宅の中に事業所も見られる国道沿いの住宅地域	東10m 国道	水道 下水道	土師駅 400m	都計外	
八頭(県) 47-1	八頭町下門尾字冲向198番	29,800	30,000	△ 0.7	180	1.2:1	住宅 W2	中規模一般住宅が建ち並ぶ区画整然とした新興住宅地域	北西6m 町道	水道 下水道	郡家駅 650m	(都) (70,400)	
八頭(県) 外-2	八頭町大坪字四十八495番2	10,800	11,000	△ 1.8	419	台形 2:1	住宅 W2	農家住宅が多い古くからの住宅地域	東6m 町道	水道 下水道	東郡家駅 2.8km	都計外	
八頭(県) 25外-3	八頭町国中森谷前596番	14,300	14,600	△ 2.1	783	1:1.5	住宅 W2	一般住宅の中に店舗等が見られる県道沿いの住宅地域	南7.5m 県道	水道 下水道	河原駅 200m	(都) (70,400)	
八頭(県) 4-5	八頭町日田字向田426番3	5,300	5,400	△ 1.9	641	台形 1.5:1	住宅 W2	農家住宅が多い古くからの住宅地域	南東8m 県道	水道 下水道	丹比駅 1.3km	都計外	
八頭(県) 番1外-5	八頭町下野字上野土居518	3,700	3,750	△ 1.3	393	台形 1:1	住宅 W2	農家住宅が多い山間の既成住宅地域	南西10m 県道	水道 下水道	因幡船岡駅 6.9km	都計外	
八頭(県) 外-6	八頭町新興寺字門田72番2	7,000	7,100	△ 1.4	831	1.2:1	住宅 W2	農家住宅が多い国道背後の既成住宅地域	北東4.5m 町道	水道 下水道	安部駅 1.9km	都計外	
八頭(県) 3-5-1	八頭町郡家字河井中分55番	33,000	33,500	△ 1.5	295	台形 1:1	店舗 W2	店舗、事務所等が建ち並ぶ国道沿いの商業地域	東13m 国道	水道 下水道	郡家駅 400m	(都) (70,400)	

過去 の 基 準 地 価 格	年		平成 27	28	29	30	摘要	年		平成 27	28	29	30	摘要
	番号	年						番号	年					
	若桜(県)	-1	4,600	4,500	4,300	4,150		八頭(県)	-2	11,900	11,700	11,400	11,200	
	若桜(県)	-2	12,800	12,500	12,000	11,600		八頭(県)	-3	15,700	15,300	15,000	14,800	
	智頭(県)	-1	29,000	27,500	26,000	25,000		八頭(県)	-4	5,800	5,700	5,600	5,500	
	智頭(県)	-2	8,900	8,800	8,600	8,400		八頭(県)	-5	4,100	4,000	3,900	3,800	
	智頭(県)	-3	11,600	11,400	11,200	11,000		八頭(県)	-6	7,900	7,700	7,500	7,300	
	八頭(県)	-1	29,800	29,800	29,800	29,800		八頭(県)	5-1	35,500	35,000	34,500	34,000	

若桜(県)ー1

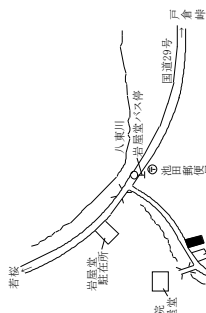

若桜(県)ー2

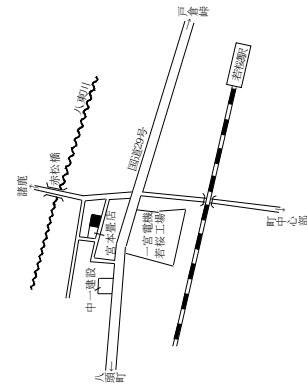

智頭(県)ー1

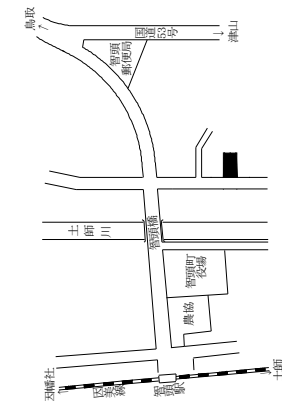

智頭(県)ー2

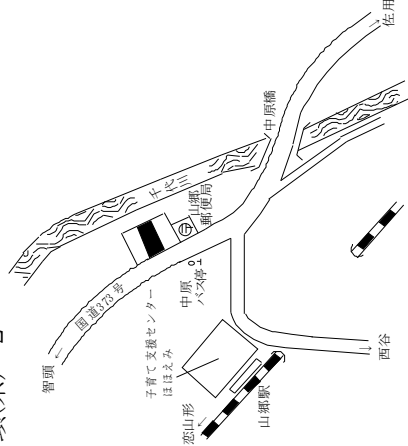

智頭(県)ー3

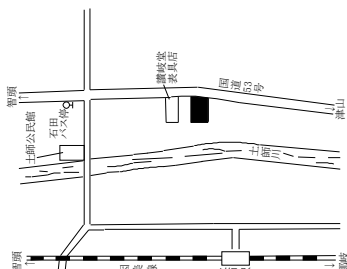

八頭(県)ー1

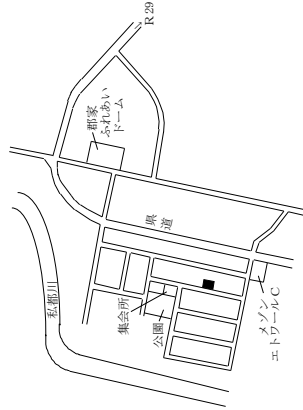

八頭(県)ー2

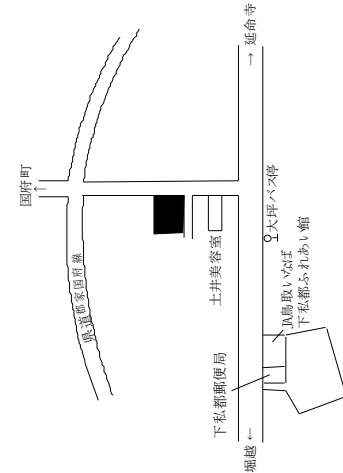

八頭(県)ー3

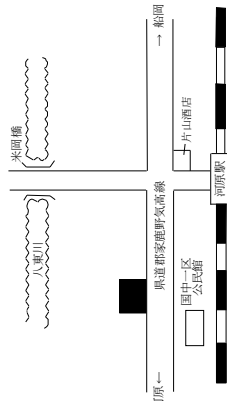

八頭(県)ー4

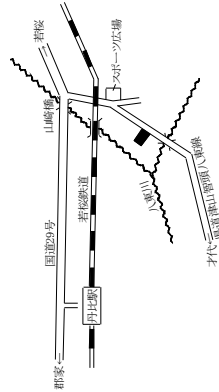

八頭(県)ー5

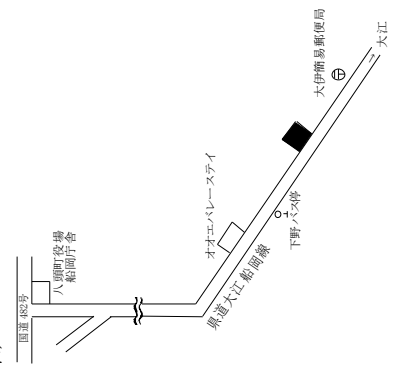

八頭(県)ー6

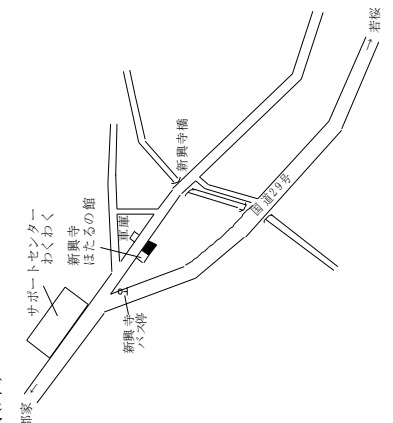

八頭(県)5ー1

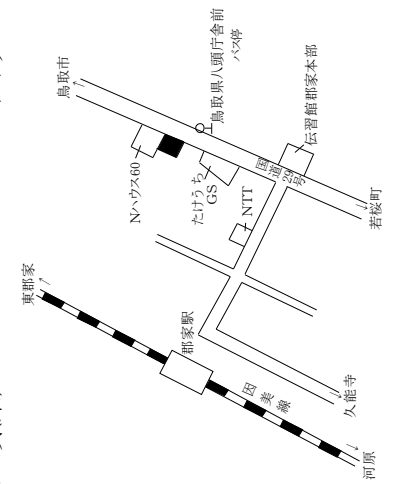

デトウール

八頭町、三朝町、湯梨浜町

基準地番号	所在、地番「住居表示」	R2標準価格(円/㎡)	R1標準価格(円/㎡)	変動率(%)	地積(㎡)	形状	利用の現況	周辺の土地利用の現況	前面道路の状況	水道、ガス、下水の整備状況	鉄道駅等の接近の状況	公法上の規制	摘要
八頭(県)5-2	八頭町北山字下柳縄手60番8	11,600	12,000	△ 3.3	207	1:3	店舗兼住宅W2	一般住宅、小売店舗等の混在する地域	東10.5m町道	水道 下水	丹比駅 150m	都計外	
二朝(県)-1	三朝町大字大瀬字福天964番4	19,200	19,200	0.0	178	台形 1:2.5	住宅W2	中規模一般住宅の中に空地等が見られる住宅地域	北西5m町道	水道 下水	倉吉駅 6.1km	(都) (70,400)	
三朝(県)-2	三朝町大字三朝字石田625番3	16,500	17,100	△ 3.5	167	1:2	住宅W2	一般住宅が多い温泉街に近い既存住宅地域	北東3.5m町道	水道 下水	倉吉駅 9.4km	(都) (70,400)	
三朝(県)-3	三朝町大字穴鴨字浅田215番1	4,250	4,300	△ 1.2	549	台形 1.5:1	住宅W2	農家住宅、一般住宅のほか、郵便局も見られる山間の農家集落	東6.5m町道	水道 下水	倉吉駅 16km	都計外	
湯梨浜(県)-1	湯梨浜町大字田後字大工給600番3外	18,600	18,800	△ 1.1	139	1.2:1	住宅W2	一般住宅の中に農家住宅等が見られる住宅地域	北西4m町道	水道 下水	倉吉駅 3.4km	(都) (70,400)	
湯梨浜(県)-2	湯梨浜町大字上浅津字堂ノ本115番11外	14,700	14,900	△ 1.3	325	1:2	住宅W2	一般住宅の中に農家住宅等が見られる住宅地域	西6m町道	水道 下水	松崎駅 4.4km	(都) (70,400)	
湯梨浜(県)-3	湯梨浜町大字田後字宮ヶ坪77番22	26,500	26,500	0.0	203	1:1.5	住宅W2	中規模一般住宅が多い区画整然とした新興住宅地域	東6m町道	水道 下水	倉吉駅 4.0km	(都) (70,400)	
湯梨浜(県)-4	湯梨浜町大字門田字鯨1271番6	22,000	22,000	0.0	204	1:1.5	住宅W2	中規模住宅が多い郊外の分譲住宅地域	南6m町道	水道 下水	倉吉駅 2.4km	(都) (70,400)	
湯梨浜(県)-5	湯梨浜町大字泊字屋敷783番	10,700	11,000	△ 2.7	181	1:1	住宅W2	一般住宅が多い旧泊村の中心部の住宅地域	西6m県道	水道 下水	泊駅 800m	都計外	
湯梨浜(県)-6	湯梨浜町大字原字船渡466番2	5,850	6,000	△ 2.5	759	1:2.5	住宅W2	農家住宅が多い古くからの住宅地域	北西9m町道	水道 下水	泊駅 1.8km	都計外	
湯梨浜(県)-7	湯梨浜町大字門田字屋敷426番	8,500	8,700	△ 2.3	976	台形 1.2:1	住宅W2	農家住宅が多い古くからの住宅地域	北東3m町道	水道 下水	松崎駅 3.4km	(都) (70,400)	
湯梨浜(県)-8	湯梨浜町大字松崎字仲町414番	14,800	15,000	△ 1.3	350	1:5	住宅W1	一般住宅の中に店舗等が見られる既存住宅地域	南東5.5m町道	水道 下水	松崎駅 400m	(都) (70,400)	

過去の基準地価格	年		摘要	平成		摘要
	番号	年		番号	年	
八頭(県)5-2	14,000	27	湯梨浜(県)	24,700	27	29
三朝(県)-1	21,000	27	湯梨浜(県)	22,000	27	29
三朝(県)-2	20,000	27	湯梨浜(県)	12,200	27	29
三朝(県)-3	4,700	27	湯梨浜(県)	6,900	27	29
湯梨浜(県)-1	19,400	27	湯梨浜(県)	9,300	27	29
湯梨浜(県)-2	15,800	27	湯梨浜(県)	15,700	27	29
				26,000	30	30
				22,000	30	30
				11,400	30	30
				6,200	30	30
				8,900	30	30
				15,200	30	30

八頭(県)5-2

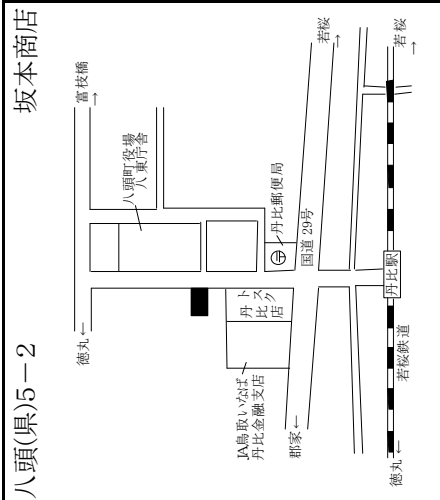

三朝(県)-1

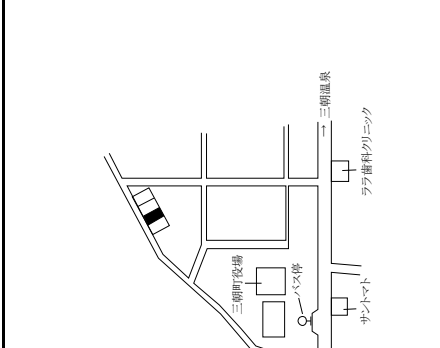

三朝(県)-2

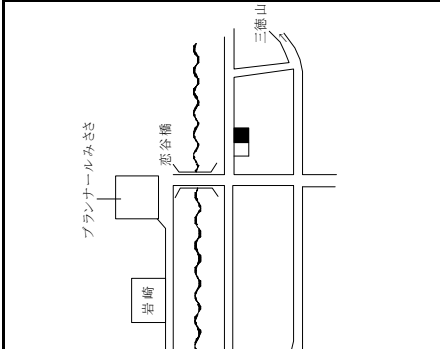

三朝(県)-3

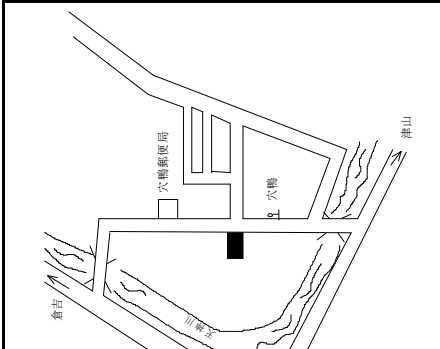

湯梨浜(県)-1

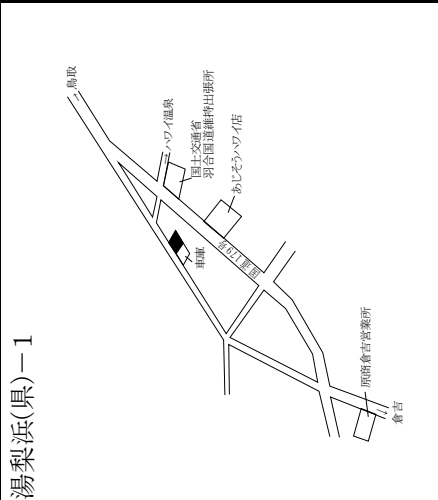

湯梨浜(県)-2

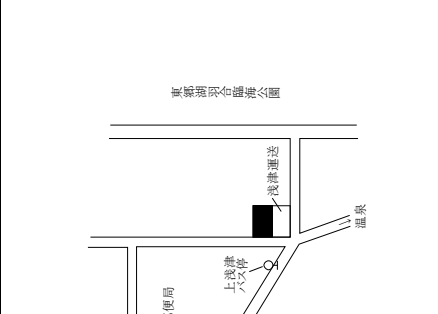

湯梨浜(県)-3

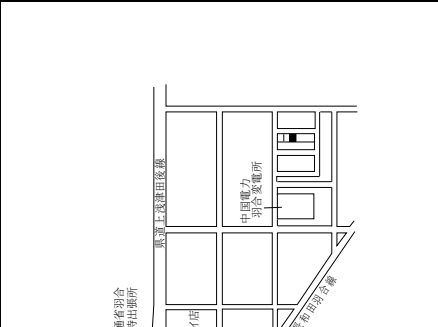

湯梨浜(県)-4

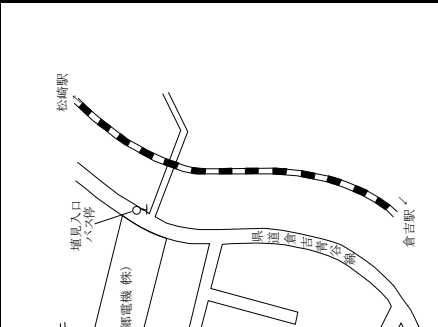

湯梨浜(県)-5

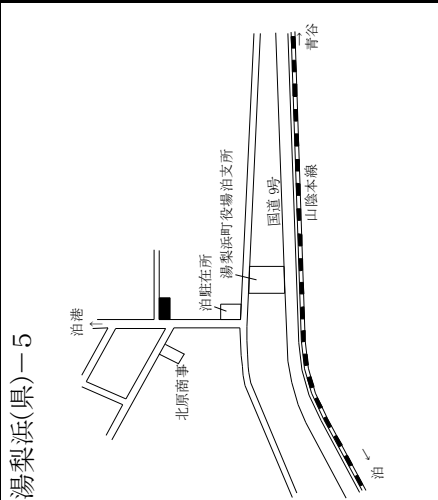

湯梨浜(県)-6

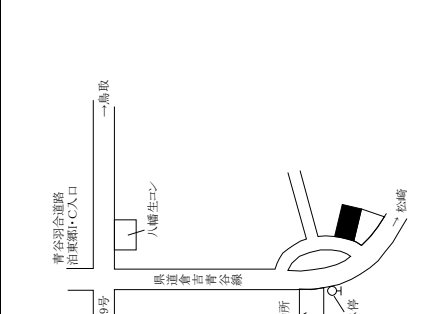

湯梨浜(県)-7

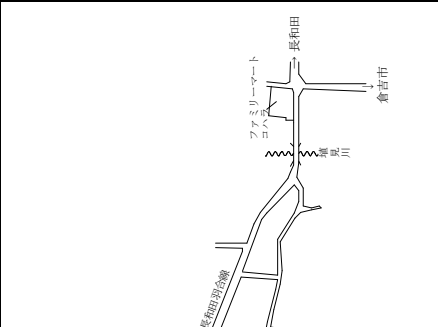

湯梨浜(県)-8

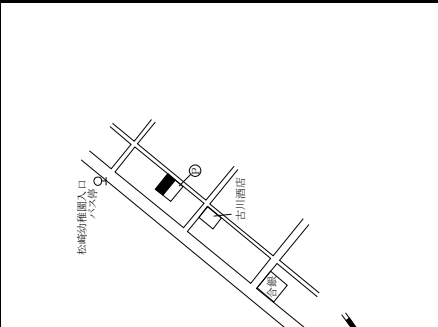

琴浦町、北栄町

基準地番号	所在、地番「住居表示」	R2標準価格(円/㎡)	R1標準価格(円/㎡)	変動率(%)	地積(㎡)	形状	利用の現況	周辺の土地利用の現況	前面道路の状況	水道、ガス、下水の整備状況	鉄道駅等との接近の状況	公法上の規制	摘要
琴浦(県)-1	琴浦町大字保字ブ塚8番2	18,800	19,000	△ 1.1	336	1:1.5	住宅W2	一般住宅を主とし、事業所等も見られる既成住宅地域	西6m町道	水道 下水道	浦安駅 600m	(都) (70,400)	
琴浦(県)-2	琴浦町大字八橋字仲町南側1756番	14,700	14,900	△ 1.3	265	1:4	住宅W2	中規模一般住宅が建ち並ぶ既成住宅地域	北6.5m県道	水道 下水道	八橋駅 400m	(都) (70,400)	
琴浦(県)-3	琴浦町大字三保字家ノ下139番	11,100	11,300	△ 1.8	184	2.5:1	住宅W2	農家住宅、一般住宅等が混在する古くからの住宅地域	西7m町道	水道 下水道	浦安駅 1.9km	(都) (70,400)	
琴浦(県)-4	琴浦町大字赤碕字東條1519番	14,600	14,800	△ 1.4	312	1:4.5	住宅W2	中規模一般住宅が多い海岸沿いの既成住宅地域	北6m県道	水道 下水道	赤碕駅 1.5km	(都) (70,400)	
琴浦(県)-5	琴浦町大字八幡字馬場ノ西761番5	9,700	10,000	△ 3.0	496	1:1.5	住宅W2	農家住宅が多い県道沿いの古くからの住宅地域	北5m県道	水道 下水道	赤碕駅 1km	(都) (70,400)	
琴浦(県)-6	琴浦町大字宮木字屋敷314番1	5,200	5,250	△ 1.0	251	1:1.2	住宅W2	農家住宅が多い古くからの住宅地域	東7.5m町道	水道 下水道	赤碕駅 5.5km	都計外	
北栄(県)-1	北栄町田井字屋敷257番	11,400	11,500	△ 0.9	411	台形 1:1.2	住宅W2	農家住宅の中に一般住宅等が見られる既成住宅地域	南4m町道	水道 下水道	下北条駅 1.1km	(都) (70,400)	
北栄(県)-2	北栄町北条島字城ノ内597番1	6,800	6,900	△ 1.4	407	1:1.2	住宅W2	農家住宅が多い古くからの住宅地域	北4m町道	水道 下水道	下北条駅 1.4km	(都) (70,400)	
北栄(県)-3	北栄町下神字トウ立732番4	10,700	10,800	△ 0.9	462	1:2	住宅W2	農家住宅の中に一般住宅等が見られる既成住宅地域	南5m町道	水道 下水道	下北条駅 700m	(都) (70,400)	
北栄(県)-4	北栄町西園字稲場845番3	19,000	19,000	0.0	357	1.2:1	住宅W2	中規模一般住宅が建ちつつある新興住宅地域	北10m町道	水道 下水道	由良駅 950m	(都) (70,400)	
北栄(県)-5	北栄町瀬戸字志町田45番5	9,900	10,000	△ 1.0	500	1:2	住宅W2	中規模一般住宅の中に農地等が見られる既成住宅地域	南5.5m町道	水道 下水道	由良駅 2.3km	(都) (70,400)	
北栄(県)-6	北栄町下種字天神前577番2	5,600	5,700	△ 1.8	618	1.2:1	住宅W2	農家住宅が多い県道沿いの古くからの住宅地域	南東11m県道	水道 下水道	由良駅 4.5km	都計外	

過去の基準地価格	年		平成27	平成28	平成29	平成30	平成31	摘要
	番号	年						
			27	28	29	30	31	
琴浦(県)-1	北栄(県)	-1	21,300	20,500	19,800	19,200	12,600	11,800
琴浦(県)-2	北栄(県)	-2	16,200	15,600	15,300	15,100	7,300	7,100
琴浦(県)-3	北栄(県)	-3	12,100	11,700	11,400	11,300	11,400	11,000
琴浦(県)-4	北栄(県)	-4	16,100	15,500	15,200	15,000	20,100	19,300
琴浦(県)-5	北栄(県)	-5	11,600	11,200	10,800	10,400	10,600	10,200
琴浦(県)-6	北栄(県)	-6	5,600	5,500	5,400	5,300	6,200	5,900

琴浦(県)ー1

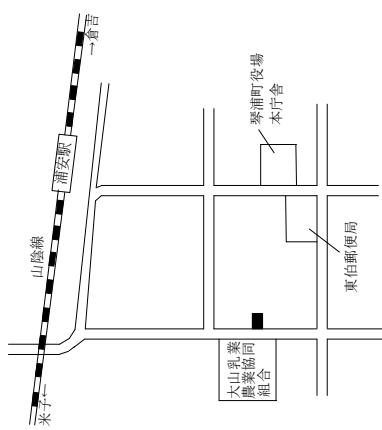

琴浦(県)ー2

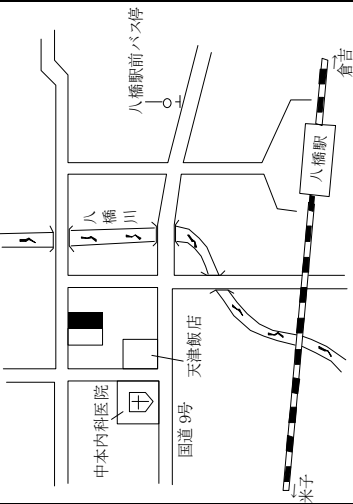

琴浦(県)ー3

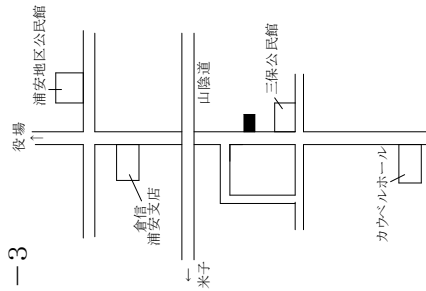

琴浦(県)ー4

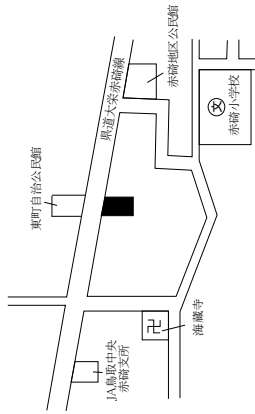

琴浦(県)ー5

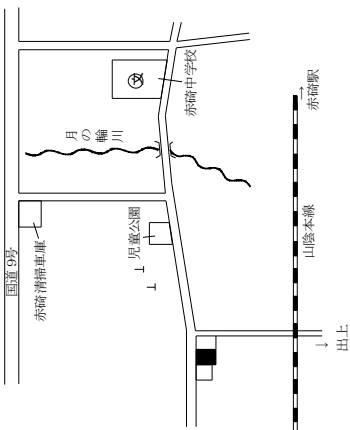

琴浦(県)ー6

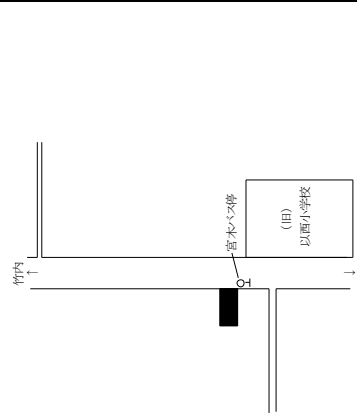

北栄(県)ー1

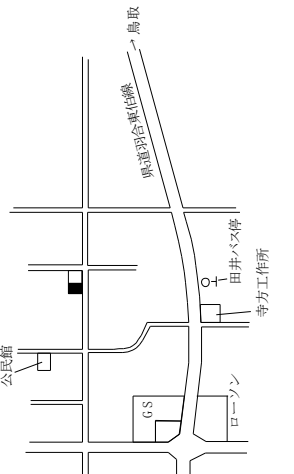

北栄(県)ー2

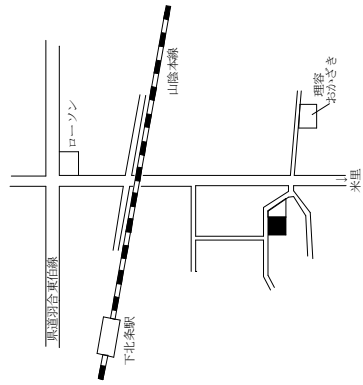

北栄(県)ー3

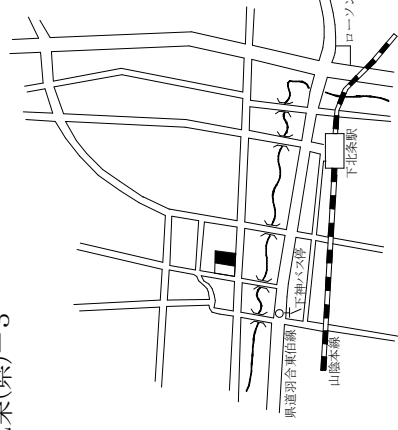

北栄(県)ー4

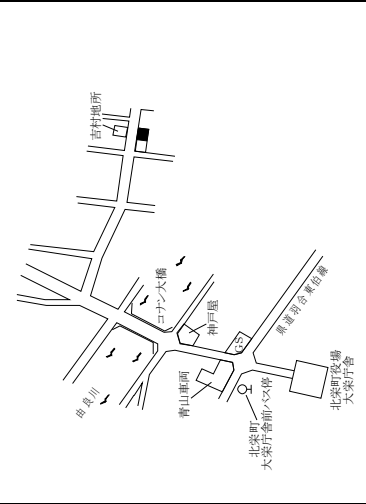

北栄(県)ー5

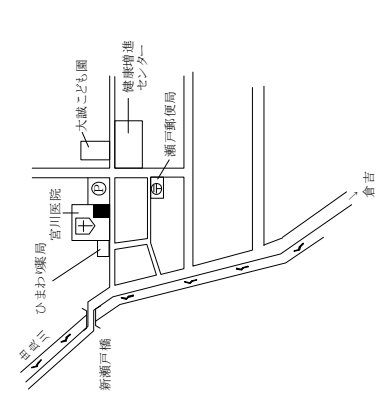

北栄(県)ー6

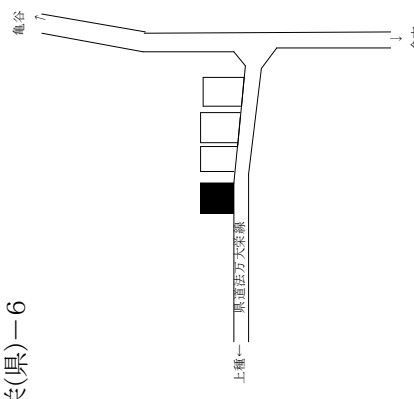

日吉津村、大山町、南部町

基準地番号	所在、地番「住居表示」	R2標準価格(円/㎡)	R1標準価格(円/㎡)	変動率(%)	地積(㎡)	形状	利用の現況	周辺の土地利用の現況	前面道路の状況	水道、ガス、下水の整備状況	鉄道駅等との接近の状況	公法上の規制	摘要
日吉津(県) -1	日吉津村大字日吉津481番8	26,000	26,000	0.0	138	1:1	住宅W2	中規模一般住宅が建ち並ぶ住宅地域	北4m 村道	水道 下水道	伯耆大山駅 1.1km	I住居 (60,200)	
日吉津(県) 5-1	日吉津村大字日吉津1370番 2外	46,000	46,300	△ 0.6	1,577	1:1.5	店舗S2	店舗、事業所等が建ち並ぶ国道沿いの路線商業地域	南25m 国道	水道 下水道	伯耆大山駅 2.3km	調区 (70,400)	
大山(県) -1	大山町上萬字村418番	8,500	8,600	△ 1.2	323	台形 1.5:1	住宅W2	農家住宅と一般住宅が混在する古くからの住宅地域	西4.5m 町道	水道 ガス 下水道	大山口駅 2.3km	都計外	
大山(県) -2	大山町坊領字下松本302番	4,450	4,500	△ 1.1	645	1:1.5	住宅W2	農家住宅が多い古くからの住宅地域	東5.5m 町道	水道 下水道	大山口駅 5km	都計外	
大山(県) -3	大山町名和字岡山530番1	12,500	12,600	△ 0.8	377	1:1.2	住宅W1	中規模一般住宅が多い町道沿いの住宅地域	北東12.5m 町道	水道 下水道	名和駅 450m	都計外	
大山(県) -4	大山町高田字京田149番	4,250	4,300	△ 1.2	931	1:1.2	住宅W2	農家住宅が建ち並ぶ県道背後の住宅地域	東3.5m 町道	水道 下水道	大山口駅 3.5km	都計外	
大山(県) -5	大山町赤坂字六反田348番1	10,900	11,000	△ 0.9	195	1:1.5	住宅W2	一般住宅の多い国道背後の既存住宅地域	北6m 町道	水道 下水道	中山口駅 1.3km	都計外	
大山(県) -6	大山町退休寺字屋敷上通 211番1外	3,450	3,500	△ 1.4	809	台形 1:1.2	住宅W2	農家住宅が建ち並ぶ中山間の住宅地域	西5m 町道	水道 下水道	下市駅 2.8km	都計外	
大山(県) -7	大山町松河原字中桑屋敷 278番	4,750	4,800	△ 1.0	787	1:2:1	住宅W2	農家住宅が多い海岸部に近い住宅地域	西3.5m 町道 北側道	水道 下水道	下市駅 1.5km	都計外	
大山(県) 5-1	大山町国信字笠原543番6外	18,700	18,800	△ 0.5	152	1:1.5	店舗兼 住宅W2	店舗併用住宅、一般住宅が多い駅前 の既存商業地域	北東14m 県道	水道 下水道	大山口駅 50m	都計外	
南部(県) -1	南部町東町93番	15,300	15,500	△ 1.3	250	1:1.5	住宅W2	中規模一般住宅が多い区画 整然とした住宅地域	西5m 町道	水道 下水道	米子駅 6.2km	都計外	
南部(県) -2	南部町倭字堂ノ脇337番外	13,600	13,700	△ 0.7	369	台形 2:1	住宅W2	中規模一般住宅が建ち並ぶ 国道沿いの住宅地域	東11m 国道	水道 下水道	米子駅 9.4km	都計外	

過去の番号	年	平成	28	29	30	摘要	年	平成	27	28	29	30	摘要
過去	年	平成	28	29	30	摘要	年	平成	27	28	29	30	摘要
の	日吉津(県)	-1	23,500	24,300	25,200				12,100	11,500	11,200	11,100	
基	日吉津(県)	5-1	46,500	46,300	46,300				3,700	3,650	3,600	3,550	
準	大山(県)	-1	9,000	8,800	8,700				5,100	5,000	4,900	4,850	
地	大山(県)	-2	4,700	4,600	4,550				20,000	19,500	19,000	18,900	
価	大山(県)	-3	13,000	12,800	12,700				16,500	16,200	15,900	15,700	
格	大山(県)	-4	4,500	4,400	4,350				14,300	14,000	13,900	13,800	

日吉津(県)ー1

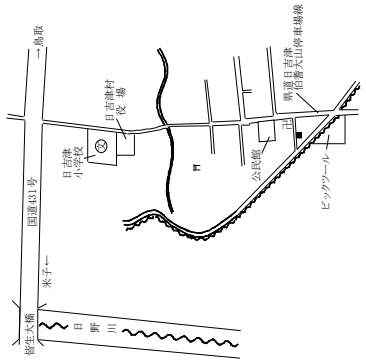

日吉津(県)5ー1

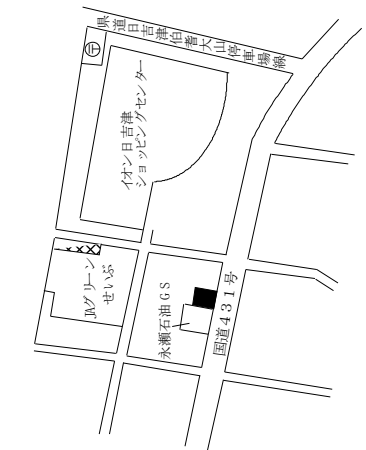

味屋 大山(県)ー1

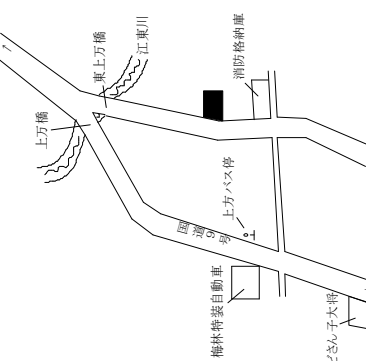

大山(県)ー2

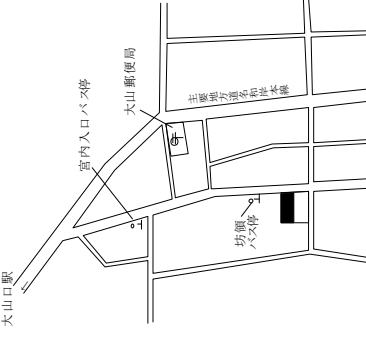

大山(県)ー3

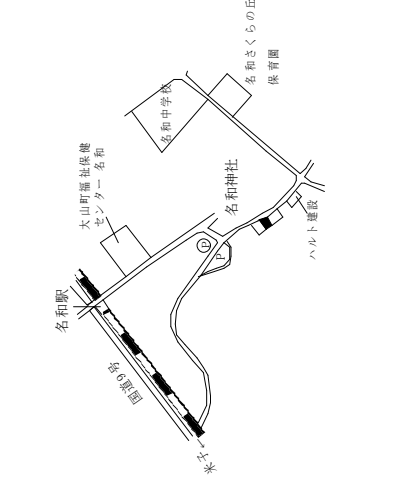

大山(県)ー4

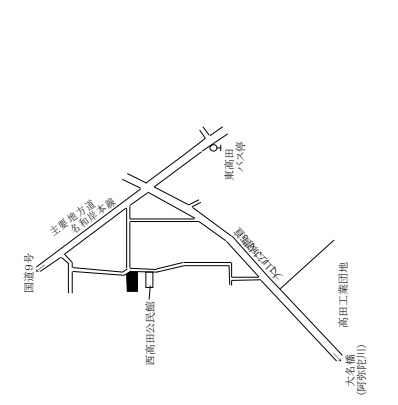

大山(県)ー5

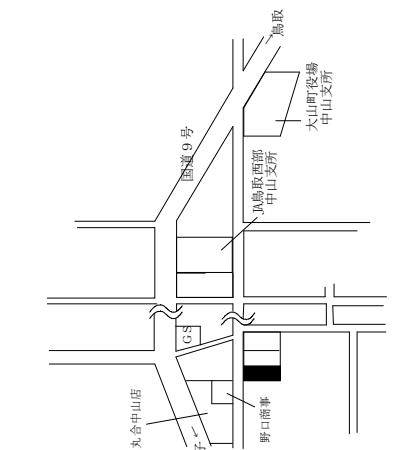

大山(県)ー6

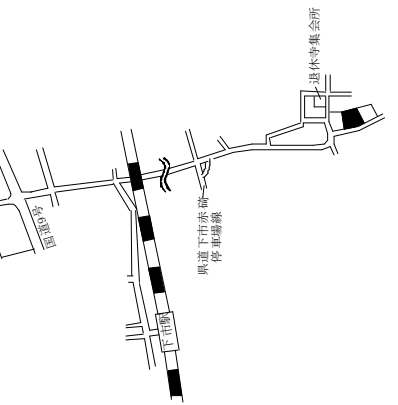

大山(県)ー7

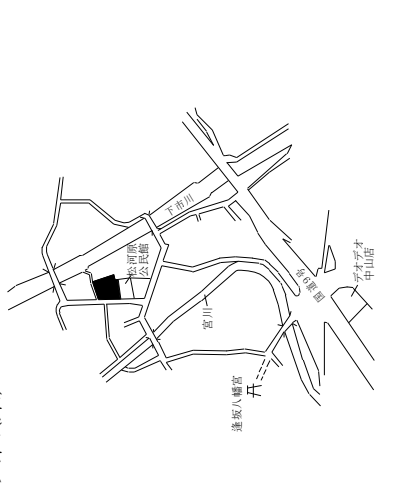

大山(県)5ー1

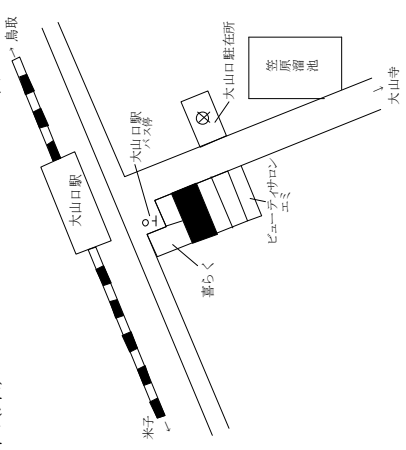

南部(県)ー1

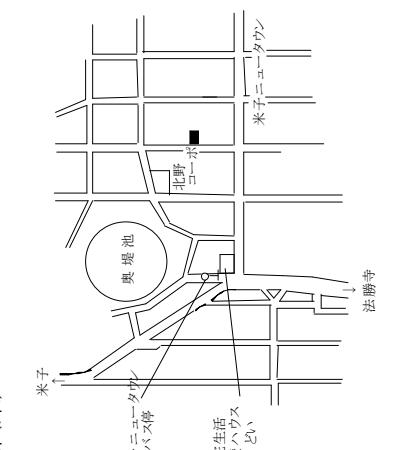

南部(県)ー2

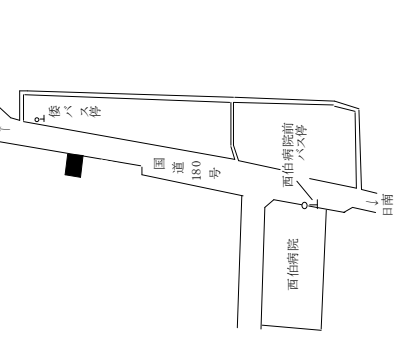

南部町、伯耆町、日南町

標準地 番号	所在、地番 「住居表示」	R2標準 価格 (円/㎡)	R1標準 価格 (円/㎡)	変動率 (%)	地積 (㎡)	形状	利用の 現況	周辺の土地利用の現況	前面道路 の状況	水道、ガス、 下水の 整備状況	鉄道駅等 との接近 の状況	公法上の 規制	摘 要
南部(県) -3	南部町法勝寺字天王堂322 番2	14,400	14,500	△ 0.7	200	1:1.2	住宅 W2	一般住宅の中に店舗兼住宅 も見られる既成住宅地域	南8m 県道	水道 下水	米子駅 11km	都計外	
南部(県) -4	南部町上中谷字堂ノ前1129 番4外	2,150	2,200	△ 2.3	680	台形 1.2:1	住宅 W2	農家住宅が見られる国道沿 いの住宅地域	南西10.5m 国道	水道	米子駅 17km	都計外	
南部(県) -5	南部町天萬字雲見屋570番1	11,100	11,200	△ 0.9	485	1:1.5	住宅 W2	一般住宅が建ち並ぶ既成住 宅地域	西4.5m 町道	水道 下水	米子駅 7.5km	都計外	
南部(県) -6	南部町市山字中屋敷414番	6,100	6,200	△ 1.6	284	1:1.5	住宅 W2	中規模一般住宅が多い古く からの住宅地域	北5.5m 町道	水道 下水	米子駅 9km	都計外	
伯耆(県) -1	伯耆町大原字ト口579番1	6,200	6,300	△ 1.6	791	台形 1:1.2	住宅 W2	農家住宅が建ち並ぶ県道沿 いの住宅地域	東6m 県道	水道 下水	岸本駅 4.7km	都計外	
伯耆(県) -2	伯耆町吉長字上島ノ三46番7 外	19,600	19,800	△ 1.0	264	1:2	住宅 W2	一般住宅の中に事業所が見 られる住宅地域	東5.5m 町道	水道 下水	岸本駅 250m	都計外	
伯耆(県) -3	伯耆町小林字南原上691番7	5,300	5,300	0.0	610	台形 1:1.2	別荘 W1	中規模の別荘、ペンションが 多い高原の別荘地域	南東6m 私道	水道 下水	岸本駅 8km	都計外	
伯耆(県) -4	伯耆町大殿字寺ノ上1218番 24	15,300	15,300	0.0	296	1:1	住宅 W2	一般住宅が多い高台の区画 整然とした住宅地域	南5m 町道	水道 ガス 下水	岸本駅 1.3km	都計外	
伯耆(県) -5	伯耆町古市字下東屋敷395 番1	3,700	3,750	△ 1.3	705	台形 1:1.5	住宅 W2	農家住宅が多い古くからの住 宅地域	北西4m 町道	水道 下水	伯耆溝口駅 2.7km	都計外	
伯耆(県) 5-1	伯耆町大殿字石佛984番2	25,800	25,800	0.0	623	台形 1:2	店舗 W2	中小規模の物販店舗、パチンコ 店等が連たんする路傍商業地域	北東12m 国道	水道 下水	岸本駅 1.4km	都計外	
日南(県) -1	日南町生山字樋ノ口406番6	11,700	11,800	△ 0.8	344	台形 4:1	住宅 W2	一般住宅、店舗等が混在す る県道沿いの住宅地域	北西14m 県道	水道 下水	生山駅 2km	都計外	
日南(県) -2	日南町上石見字製札場ノ下 モ776番5外	3,250	3,300	△ 1.5	450	台形 1:3	住宅 W2	農家住宅と一般住宅が混在 する既成住宅地域	南東4m 町道	水道 下水	上石見駅 550m	都計外	

過去 の基 準地 価 格	年		年 番 号	摘 要	30	29	28	27	平成	30	29	28	27	平成	摘 要	
	平成	年														
南部(県) -3	15,200	-3	14,900	14,700	14,600	14,700	14,700	5,100	-3	5,200	5,200	5,200	5,100	-3	5,200	5,200
南部(県) -4	2,300	-4	2,250	2,250	2,250	2,250	2,250	16,500	-4	15,700	15,400	15,700	16,500	-4	15,300	15,300
南部(県) -5	12,000	-5	11,700	11,500	11,300	11,500	11,500	4,000	-5	3,900	3,800	3,900	4,000	-5	3,800	3,800
南部(県) -6	7,000	-6	6,800	6,500	6,300	6,500	6,500	-	5-1	-	25,800	-	-	5-1	25,800	H29選定替
伯耆(県) -1	6,900	-1	6,700	6,500	6,400	6,500	6,500	11,800	-1	11,800	11,800	11,800	11,800	-1	11,800	11,800
伯耆(県) -2	21,500	-2	21,000	20,400	20,000	20,400	20,400	3,600	-2	3,500	3,400	3,500	3,600	-2	3,400	3,400

南部(県)ー3

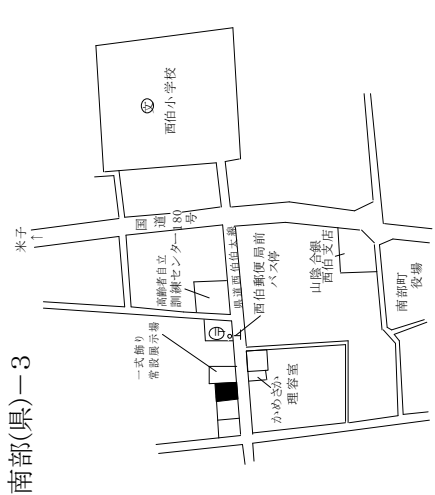

南部(県)ー4

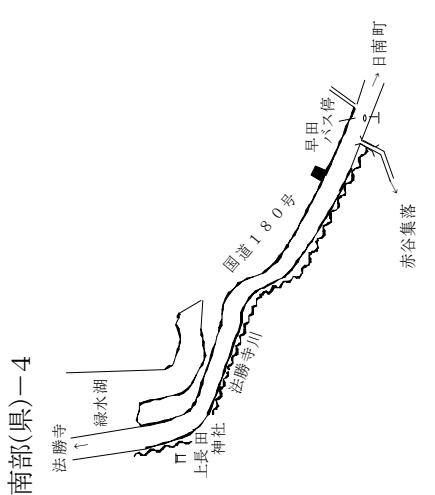

南部(県)ー5

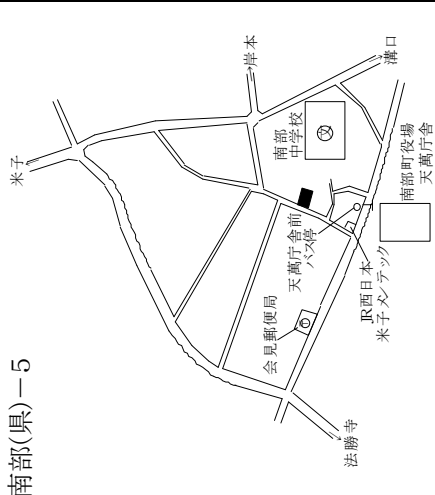

南部(県)ー6

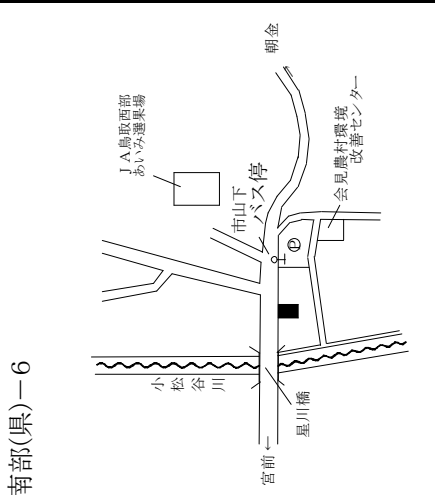

伯耆(県)ー1

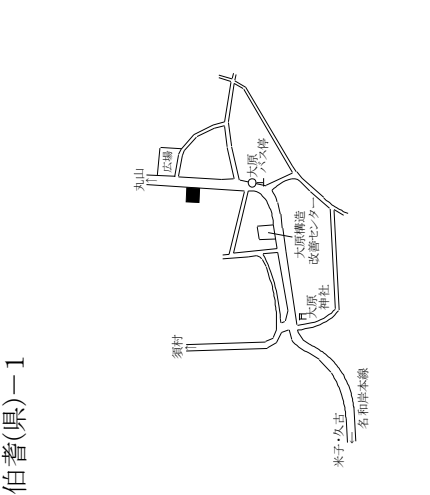

伯耆(県)ー2

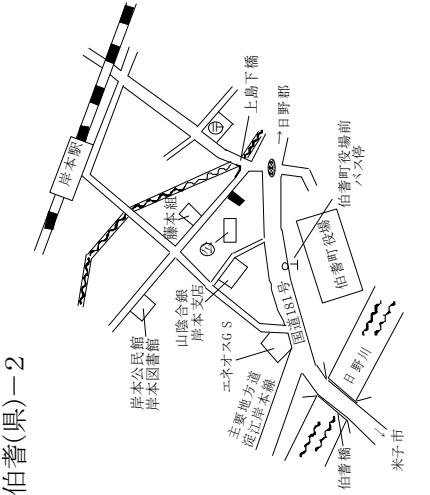

伯耆(県)ー3

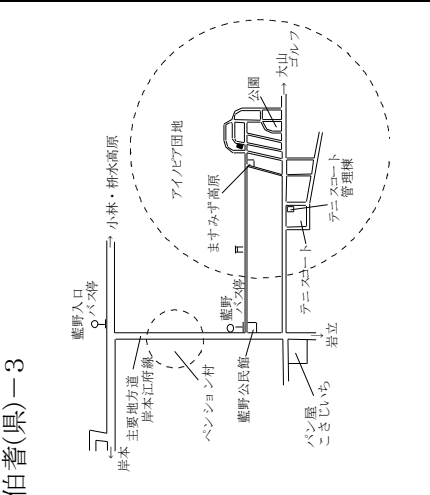

伯耆(県)ー4

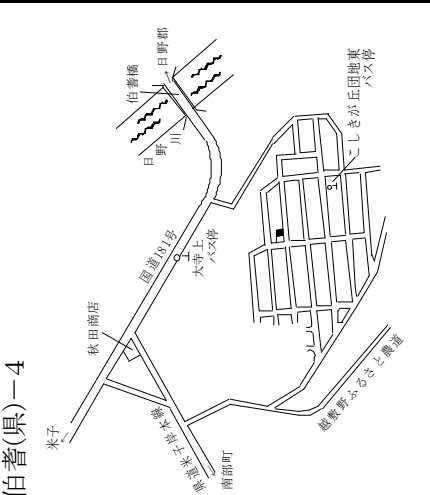

伯耆(県)ー5

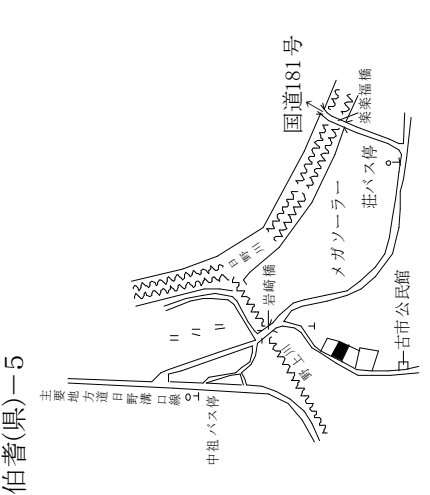

伯耆(県)5ー1

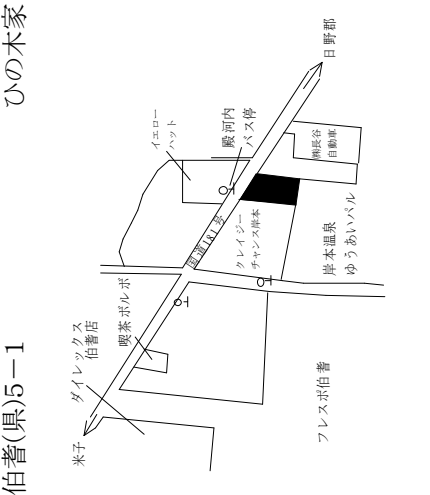

日南(県)ー1

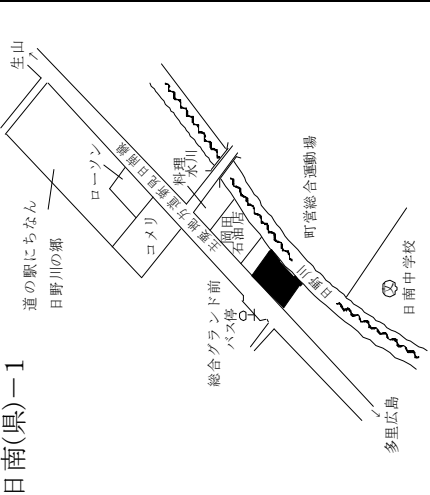

日南(県)ー2

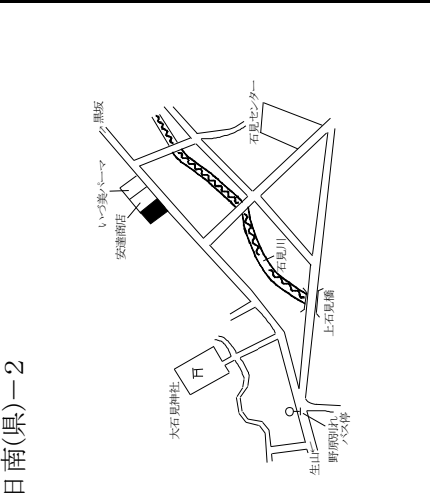

日野町、江府町

標準地 番号	所在、地番 「住居表示」	R2標準 価格 (円/㎡)	R1標準 価格 (円/㎡)	変動率 (%)	地積 (㎡)	形状	利用の 現況	周辺の土地利用の現況	前面道路 の状況	水道、ガス、 下水の 整備状況	鉄道駅等 との接近 の状況	公法上の 規制	摘 要
日野(県) -1	日野町黒坂字榎町西裏1195番	7,000	7,100	△ 1.4	191	1:5.5	住宅 W2	小規模一般住宅が建ち並ぶ古くからの住宅地域	東5.5m 県道	水道 下水道	黒坂駅 450m	都計外	
日野(県) 5-1	日野町根雨字上ミ郷ノ木297番2	10,900	11,200	△ 2.7	100	1:1.2	店舗兼 住宅 W2	店舗併用住宅が建ち並ぶ古くからの中心商業地域	東5m 町道	水道 下水道	根雨駅 200m	都計外	
江府(県) -1	江府町大字宮市字中屋敷366番1外	3,650	3,700	△ 1.4	300	1:2.5	住宅 W2	農家住宅と農地が混在する国道沿いの住宅地域	南10m 国道 西側道	水道 下水道	江尾駅 2.2km	都計外	
江府(県) 5-1	江府町大字江尾字中西屋敷2072番	10,400	10,600	△ 1.9	201	1:2.5	店舗兼 住宅 W2	店舗併用住宅が多い駅前の商業地域	東5m 町道	水道 下水道	江尾駅 80m	都計外	

過去 の 標準 地 価格	年	平成	27	28	29	30	摘要
日野(県) -1			7,500	7,400	7,300	7,200	
日野(県) 5-1			12,700	12,200	11,800	11,500	
江府(県) -1			4,100	4,000	3,900	3,800	
江府(県) 5-1			11,900	11,500	11,100	10,800	

基準地 番号	所在・地番	R2標準 価格 (円/10a)	R1標準 価格 (円/10a)	対前年 変動率 (%)	地積 (㎡)	利用の 現況	周辺の土地利用の現況	搬出 方法	道路の 状況	最寄駅	最寄 集落	地域の 特性	公法上 の規制	摘要
鳥取(林) 20-1	若桜町大字吉川字大サコ 1054番	26,500	27,000	△ 1.9	7,497	用材林地 (杉)	標高500m、約30度の東向傾斜 の優良林に指定された杉の人工 林地域	集材機 100m	県道 7m	若桜駅 10km	吉川 400m	林業本 場林地	都計外 地森計	
鳥取(林) 20-2	鳥取市河原町長瀬字樟山 685番	182,000	186,000	△ 2.2	16,423	雑木林地 (松)	標高150m、約30度の東向傾斜、 雑木と赤松が混在する自然林地 域	隣接	市道 6m	河原駅 4km	長瀬 200m	農村林 地	(都) 地森計	
鳥取(林) 20-3	琴浦町大字大杉字妙見平ノ 850番	41,000	42,000	△ 2.4	3,679	用材林地 (檜)	標高130m、約35度の北西向傾 斜、人工林が介在する雑木林地 域	集材機 100m	農道 4m	浦安駅 6km	西大杉 200m	農村林 地	都計外 地森計	
鳥取(林) 20-4	大山町加茂字伊屋崎2086番 外	71,000	73,000	△ 2.7	10,784	用材・ 雑木林地 (杉・雑木)	谷間に人工林と自然林が混 在する林地地域	集材機 100m	農道 7m	御来屋 駅 8km	神田 800m	農村林 地	都計外 地森計	
鳥取(林) 20-5	米子市新山字柿ノ内山ノ二 369番	190,000	195,000	△ 2.6	2,823	用材林地 (松)	標高60m、約30度の南向傾斜、 松と雑木が混在する人工林地 域	隣接	県道 11m	米子駅 4.4km	岡 200m	都市近 郊林地	調区 地森計	
鳥取(林) 20-6	日南町福寿実字虫尾山1345 番28	13,500	13,600	△ 0.7	3,761	用材林地 (松)	標高550m、約20～30度の南西 向傾斜、松の人工及び天然林地 域	集材機 100m	県道 7.5m	生山駅 18km	狩屋原 100m	山村奥 地林地	都計外 地森計	

過去 の基 準地 価 格	年		摘要
	27	28	
	29	30	
鳥取(林) 20-1	28,500	28,000	
鳥取(林) 20-2	197,000	194,000	
鳥取(林) 20-3	48,000	46,000	
鳥取(林) 20-4	80,000	77,000	
鳥取(林) 20-5	215,000	205,000	
鳥取(林) 20-6	13,900	13,800	

鳥取(林)20-1

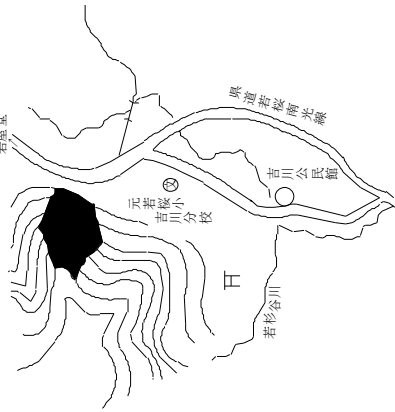

鳥取(林)20-2

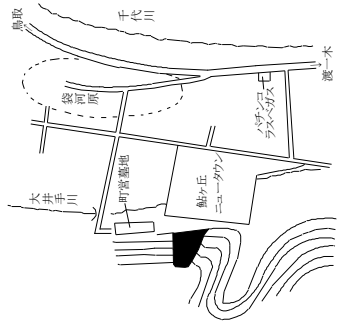

鳥取(林)20-3

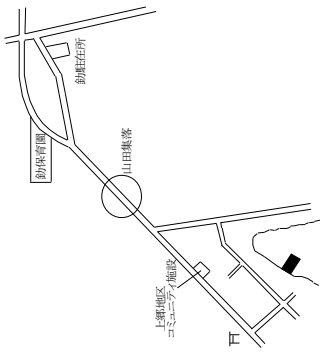

鳥取(林)20-4

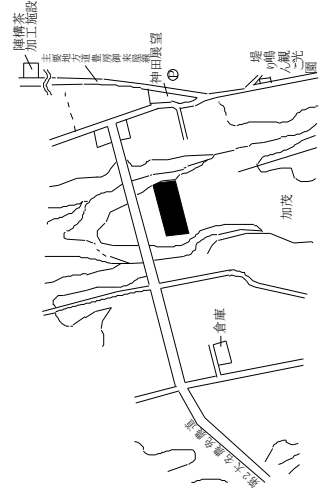

鳥取(林)20-5

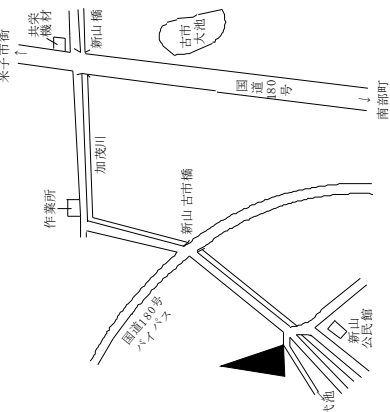

鳥取(林)20-6

