

平成29年地価調査

基準地の標準価格

価格時点 平成29年7月1日

鳥取市(住宅地)

基準地 番号	所在、地番 「住居表示」	H29標準 価格 (円/㎡)	H28標準 価格 (円/㎡)	変動率 (%)	地積 (㎡)	形状	利用の 現況	周辺の土地利用の現況	前面道路 の状況	水道、ガス、 下水の 整備状況	鉄道駅等 との接近 の状況	公法上の 規制	摘要
鳥取(県) -1	鳥取市美萩野2丁目152番	30,400	30,500	△ 0.3	316	1:1	住宅 W2	一般住宅が建ち並ぶ郊外の 区画整然とした住宅地域	西6m 市道	水道 ガス 下水	末恒駅 800m	1低専 (50,80)	
鳥取(県) -2	鳥取市青葉町2丁目224番	61,000	61,500	△ 0.8	167	1.2:1	住宅 W2	一般住宅の中にアパート等 が見られる住宅地域	南6.5m 市道	水道 ガス 下水	鳥取駅 2.7km	1中専 (60,200) 準防	
鳥取(県) ※ -3	鳥取市西町3丁目411番	82,500	82,500	0.0	246	1:1.5	住宅 LS2	中規模一般住宅が建ち並ぶ 旧市街の閑静な住宅地域	南西8m 市道	水道 ガス 下水	鳥取駅 1.7km	1住居 (60,200) 準防	
鳥取(県) -4	鳥取市湖山町南3丁目108番 36	52,500	52,500	0.0	190	1:2	住宅 W2	中規模一般住宅が建ち並ぶ 区画整然とした住宅地域	南6m 市道	水道 ガス 下水	湖山駅 1km	1低専 (50,80)	
鳥取(県) ※ -5	鳥取市立川町3丁目317番	41,000	43,000	△ 4.7	131	1:3.5	住宅 W2	一般住宅の中に小売店舗が 見られる既成住宅地域	北5m 市道	水道 ガス 下水	鳥取駅 1.9km	1住居 (60,200) 準防	
鳥取(県) -6	鳥取市吉方温泉3丁目423番	54,000	55,000	△ 1.8	121	1:1.2	住宅 W2	中規模一般住宅が多い既成 住宅地域	南6m 市道	水道 ガス 下水	鳥取駅 1.1km	1住居 (60,200) 準防	
鳥取(県) -7	鳥取市滝山744番2外	39,500	39,500	0.0	347	1:2	住宅 W2	一般住宅の中に空地が見ら れる区画整理済の住宅地域	南東6m 市道	水道 ガス 下水	鳥取駅 3.2km	1中専 (60,200)	
鳥取(県) -8	鳥取市吉成南町1丁目545番 外 「吉成南町1-20-4」	57,000	57,000	0.0	256	1:1	住宅 W2	中規模一般住宅が建ち並ぶ 区画整然とした住宅地域	東7m 市道	水道 ガス 下水	鳥取駅 1.8km	1中専 (60,200)	
鳥取(県) -9	鳥取市二階町3丁目218番3	57,500	58,000	△ 0.9	313	1:4	住宅 LS2	住宅、店舗等が混在する市 街地中心部の住宅地域	北東8m 市道	水道 ガス 下水	鳥取駅 1.1km	商業 (80,400) 準防	
鳥取(県) ※ -10	鳥取市吉成字下池田1022番	63,000	63,000	0.0	224	1:2	住宅 W2	中規模一般住宅が建ち並ぶ 利便性の良い住宅地域	南東6m 市道	水道 ガス 下水	鳥取駅 1.2km	1住居 (60,200)	
鳥取(県) -11	鳥取市桜谷字西ノ前652番	52,000	52,000	0.0	172	1:1.5	住宅 W2	中規模一般住宅が建ち並ぶ 区画整然とした住宅地域	西6m 市道	水道 ガス 下水	鳥取駅 3.2km	1住居 (60,200)	
鳥取(県) -12	鳥取市寺町40番4外	57,000	58,500	△ 2.6	212	1:3	住宅 W2	一般住宅の中にアパート等 が見られる既成住宅地域	北西7m 市道	水道 ガス 下水	鳥取駅 1km	1住居 (60,200) 準防	

過 去 の 基 準 地 価 格	年 番 号	平成				摘 要	年 番 号	平成				摘 要
		24	25	26	27			24	25	26	27	
	鳥取(県) -1	36,000	34,000	32,200	31,000		鳥取(県) -7	47,000	43,500	42,000	40,500	
	鳥取(県) -2	69,000	66,000	63,000	62,000		鳥取(県) -8	60,000	57,000	57,000	57,000	
	鳥取(県) -3	90,000	84,000	83,000	82,500		鳥取(県) -9	-	62,500	60,500	59,000	H25選定替
	鳥取(県) -4	55,000	53,500	52,500	52,500		鳥取(県) -10	66,000	63,000	62,500	62,500	
	鳥取(県) -5	54,000	50,000	47,000	45,000		鳥取(県) -11	57,000	55,000	54,000	52,500	
	鳥取(県) -6	69,500	65,000	60,000	57,500		鳥取(県) -12	69,000	65,000	62,000	60,000	

鳥取(県)－1



鳥取(県)－2

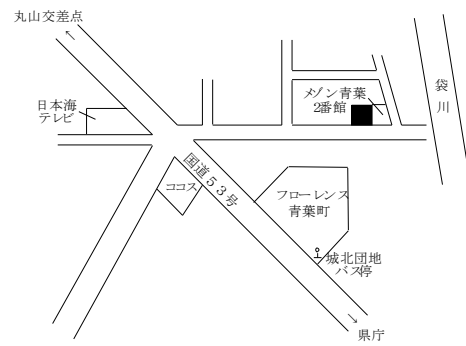

鳥取(県)－3



鳥取(県)－4

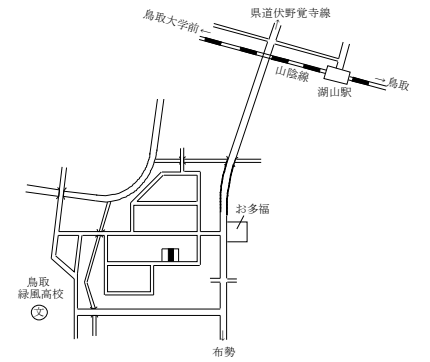

鳥取(県)－5

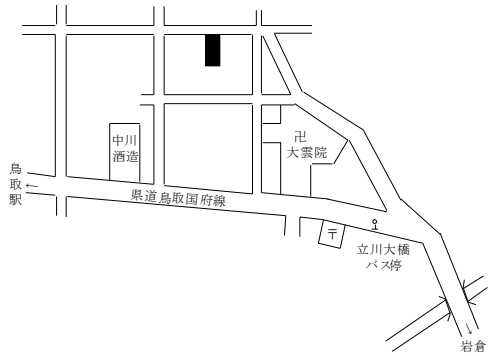

鳥取(県)－6

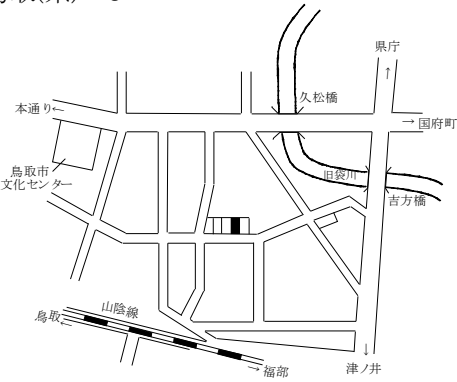

鳥取(県)－7

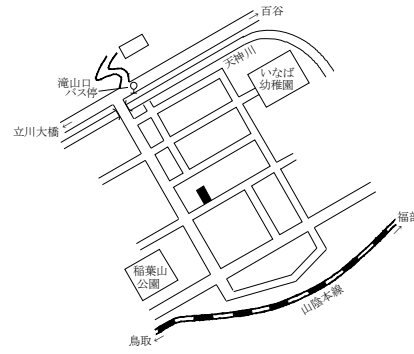

鳥取(県)－8

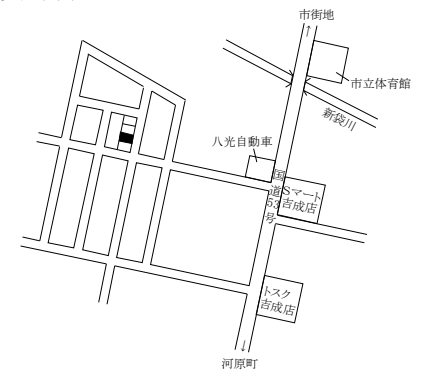

鳥取(県)－9

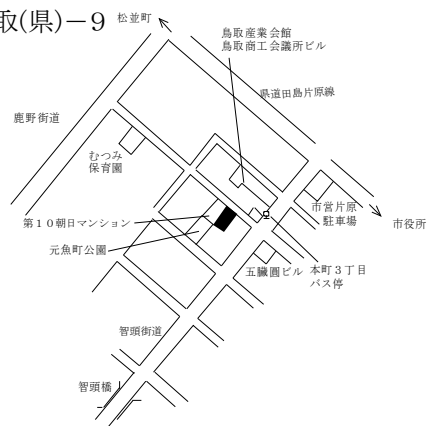

鳥取(県)－10

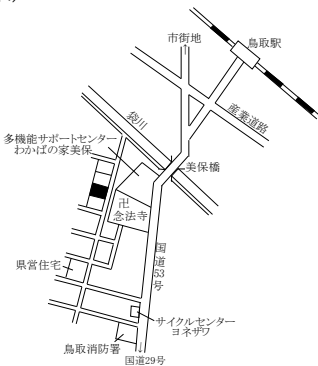

鳥取(県)－11

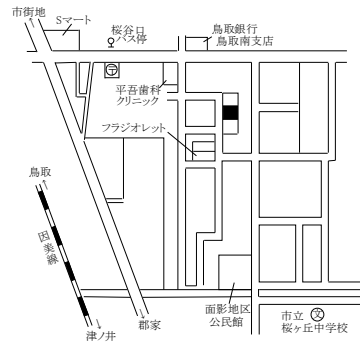

鳥取(県)－12

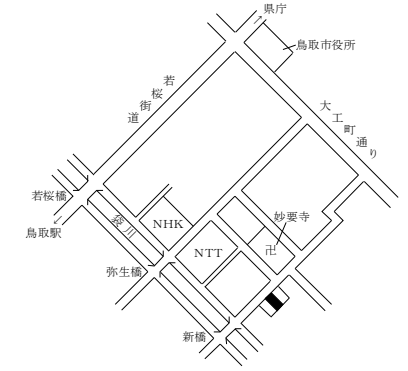

鳥取市(住宅地)

基準地 番号	所在、地番 「住居表示」	H29標準 価格 (円/㎡)	H28標準 価格 (円/㎡)	変動率 (%)	地積 (㎡)	形状	利用の 現況	周辺の土地利用の現況	前面道路 の状況	水道、ガス、 下水の 整備状況	鉄道駅等 との接近 の状況	公法上の 規制	摘要
鳥取(県) -13	鳥取市晩稲字東土居237番	38,500	38,500	0.0	610	1.5:1	住宅 W2	農家住宅が多い都市化の影響のある住宅地域	北6.5m 市道 東側道	水道 下水	湖山駅 3km	1住居 (60,200)	
鳥取(県) -14	鳥取市国府町稲葉丘2丁目 220番外	28,000	28,500	△ 1.8	255	1:1.2	住宅 W1	中規模一般住宅が多い区画 整然とした住宅地域	南6m 市道	水道 ガス 下水	鳥取駅 3.8km	1中専 (60,200)	
鳥取(県) -15	鳥取市国府町中河原字屋敷 島93番5外	7,550	7,600	△ 0.7	313	1.5:1	住宅 W2	農家住宅が多い県道沿いの 住宅地域	南9m 県道	水道 下水	鳥取駅 12km	都計外	
鳥取(県) -16	鳥取市福部町八重原字堂ノ 前437番	5,250	5,300	△ 0.9	950	台形 1.5:1	住宅 W2	農家住宅が多い山間の住宅 地域	北東11m 県道	水道 下水	福部駅 2.6km	都計外	
鳥取(県) -17	鳥取市福部町湯山字土居43 番1外	14,000	14,500	△ 3.4	787	1:1.5	住宅 W2	農家住宅のほかに民宿も混 在する砂丘近くの住宅地域	南西4m 市道	水道 下水	福部駅 4.4km	(都) (70,400)	
鳥取(県) -18	鳥取市河原町長瀬字大月69 番15	28,200	28,300	△ 0.4	162	1:2	住宅 LS2	一般住宅が多い小規模に開 発された新興住宅地域	南6m 道路	水道 下水	河原駅 2.9km	(都) (70,400)	
鳥取(県) -19	鳥取市河原町中井字前田 273番3	8,400	8,500	△ 1.2	290	1:1.2	住宅 W2	農家住宅の中に店舗等が見 られる古くからの住宅地域	北7m 市道	水道 下水	河原駅 6km	(都) (70,400)	
鳥取(県) -20	鳥取市河原町釜口字奥脊戸 631番	11,000	11,200	△ 1.8	293	台形 1:1.5	住宅 W2	農家住宅が多い国道背後の 既成住宅地域	南西5m 市道	水道 下水	国英駅 750m	(都) (70,400)	
鳥取(県) -21	鳥取市用瀬町安蔵字塚ノ原 屋敷934番3外	6,700	6,900	△ 2.9	246	台形 2.5:1	住宅 W2	農家住宅が多い県道沿いの 住宅地域	南東10m 県道	水道 下水	因幡社駅 800m	都計外	
鳥取(県) -22	鳥取市用瀬町別府字垣ノ内 43番6	15,500	16,000	△ 3.1	263	1:2	住宅 W2	農家住宅と一般住宅が混在 する国道近くの住宅地域	南東3m 市道	水道 下水	用瀬駅 700m	都計外	
鳥取(県) -23	鳥取市佐治町加瀬木字中河 原1310番1	5,100	5,300	△ 3.8	302	1:1.5	住宅 W2	一般住宅の中に店舗も介在 する既成住宅地域	南5m 市道	水道 下水	用瀬駅 8.8km	都計外	
鳥取(県) -24	鳥取市佐治町刈地字小ムカ ヒ193番外	3,800	3,900	△ 2.6	303	2:1	住宅 W2	農家住宅が多い緩傾斜地の 既成住宅地域	北西3m 市道	水道 下水	用瀬駅 4.2km	都計外	

過 去 の 基 準 地 価 格	年 番 号	平成				摘 要	年 番 号	平成				摘 要
		24	25	26	27			24	25	26	27	
	鳥取(県) -13	41,500	39,500	38,500	38,500		鳥取(県) -19	9,400	9,000	8,800	8,600	
	鳥取(県) -14	40,000	35,500	32,000	30,000		鳥取(県) -20	12,500	12,000	11,700	11,400	
	鳥取(県) -15	8,200	7,900	7,800	7,700		鳥取(県) -21	—	—	—	7,200	H27選定替
	鳥取(県) -16	5,700	5,600	5,500	5,400		鳥取(県) -22	19,000	18,000	17,300	16,700	
	鳥取(県) -17	—	—	—	14,800	H27選定替	鳥取(県) -23	6,300	5,900	5,700	5,500	
	鳥取(県) -18	31,000	29,800	29,000	28,400		鳥取(県) -24	4,400	4,200	4,100	4,000	

鳥取(県)－13

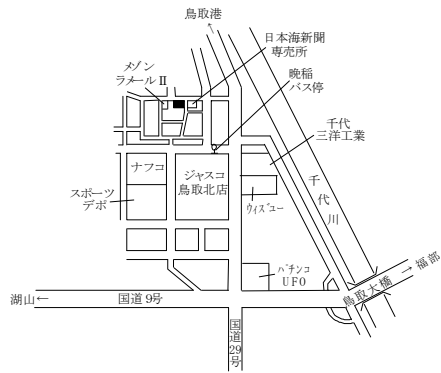

鳥取(県)－14

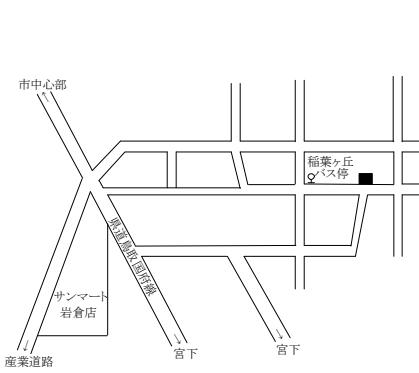

鳥取(県)－15

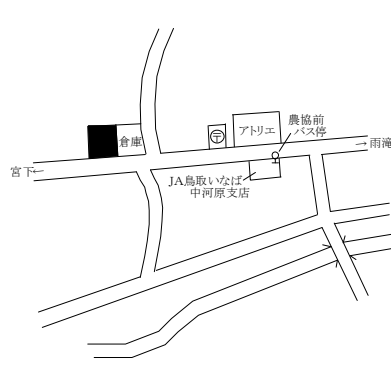

鳥取(県)－16

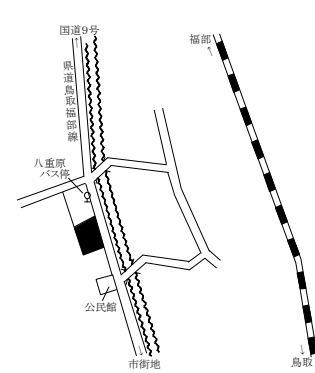

鳥取(県)－17

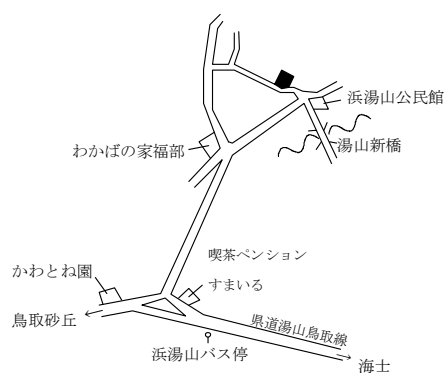

鳥取(県)－18

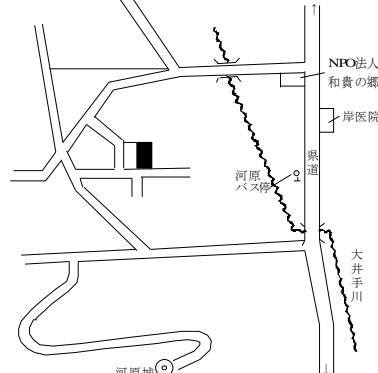

鳥取(県)－19

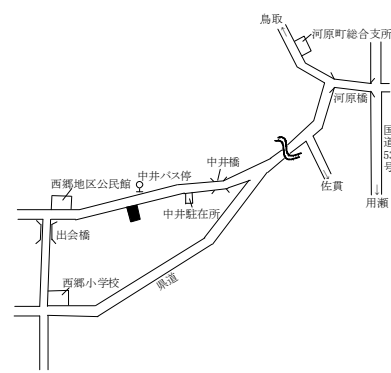

鳥取(県)－20

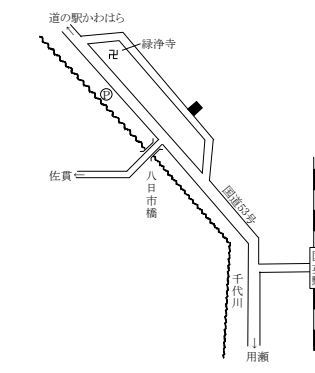

鳥取(県)－21

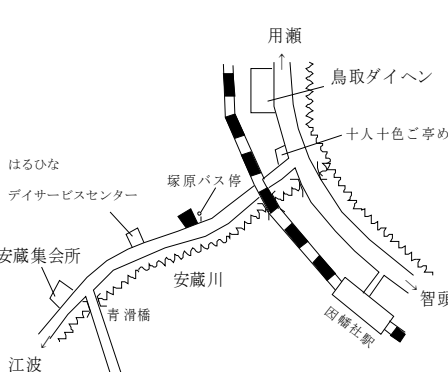

鳥取(県)－22

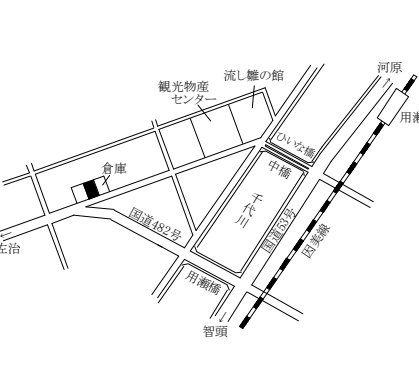

鳥取(県)－23

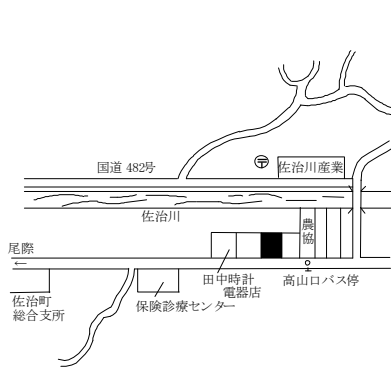

鳥取(県)－24

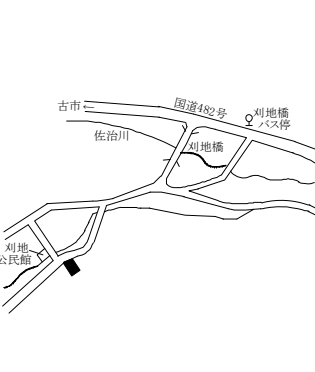

鳥取市(住宅地)

基準地 番号	所在、地番 「住居表示」	H29標準 価格 (円/㎡)	H28標準 価格 (円/㎡)	変動率 (%)	地積 (㎡)	形状	利用の 現況	周辺の土地利用の現況	前面道路 の状況	水道、ガス、 下水の 整備状況	鉄道駅等 との接近 の状況	公法上の 規制	摘 要
鳥取(県) -25	鳥取市気高町浜村字家廻り 下371番	13,200	13,800	△ 4.3	386	1:1.5	住宅 W2	農家住宅が多い古くからの 住宅地域	東5m 市道	水道 下水	浜村駅 1.3km	(都) (70,400)	
鳥取(県) -26	鳥取市気高町下原字家ノ前 126番外	8,800	9,100	△ 3.3	590	1.5:1	住宅 W2	農家住宅が多い古くからの 住宅地域	西5.5m 市道	水道 下水	浜村駅 2km	(都) (70,400)	
鳥取(県) -27	鳥取市気高町宝木字新町 754番外	16,000	16,400	△ 2.4	399	1:3	住宅 W2	一般住宅が建ち並ぶ古くか らの住宅地域	北5.5m 市道	水道 下水	宝木駅 500m	都計外	
鳥取(県) -28	鳥取市鹿野町河内字外尾谷 河原158番1外	3,300	3,350	△ 1.5	872	台形 1.2:1	住宅 W2	農家住宅が見られる山間の 住宅地域	北西7.5m 県道	水道	浜村駅 12km	都計外	
鳥取(県) -29	鳥取市鹿野町今市字村東側 上758番外	10,700	11,000	△ 2.7	754	1:1.5	住宅 W2	農家住宅が多い古くからの 住宅地域	南西4m 市道	水道 下水	浜村駅 5km	(都) (70,400)	
鳥取(県) -30	鳥取市鹿野町鹿野字出合 1153番8	16,200	16,500	△ 1.8	254	台形 1:1.2	住宅 W2	一般住宅のほか公営住宅も 見られる新興住宅地域	北5m 市道	水道 下水	浜村駅 6.2km	(都) (70,400)	
鳥取(県) -31	鳥取市青谷町青谷字口堤谷 2816番21	16,300	17,000	△ 4.1	197	1:1.2	住宅 W2	中規模一般住宅が建ち並ぶ 区画整然とした住宅地域	南西6m 市道	水道 下水	青谷駅 1km	(都) (70,400)	
鳥取(県) -32	鳥取市青谷町山根字掛栗 618番外	7,700	8,000	△ 3.8	394	台形 1:1	住宅 W2	農家住宅が多い山間の既成 住宅地域	南5m 市道	水道 ガス 下水	青谷駅 5.5km	都計外	
鳥取(県) -33	鳥取市青谷町紙屋字河原町 194番外	6,300	6,600	△ 4.5	579	1.2:1	住宅 W2	農家住宅が多い山間の既成 住宅地域	北西5m 市道	水道 下水	青谷駅 6.9km	都計外	
鳥取(県) -34	鳥取市里仁字畑崎村屋敷 295番3外	23,500	24,500	△ 4.1	302	1:1	住宅 W2	農家住宅が多い市街地に近 い住宅地域	北7m 市道	水道 下水	鳥取駅 3.4km	調区 (70,400)	
鳥取(県) -35	鳥取市野坂字村土居244番	13,800	14,000	△ 1.4	561	1:3.5	住宅 W2	農家住宅が多い古くからの 住宅地域	南東3.5m 市道	水道 下水	鳥取駅 6km	調区 (70,400)	
鳥取(県) -36	鳥取市上味野字上り立74番 1外	14,000	14,700	△ 4.8	462	1.2:1	住宅 W2	農家住宅が多い古くからの 住宅地域	西4m 市道	水道 下水	鳥取駅 4.8km	調区 (70,400)	

過 去 の 基 準 地 価 格	年 番 号	平成				摘 要	年 番 号	平成				摘 要
		24	25	26	27			24	25	26	27	
	鳥取(県) -25	16,000	15,400	14,800	14,300		鳥取(県) -31	22,000	20,300	19,300	18,000	
	鳥取(県) -26	10,500	10,100	9,700	9,700		鳥取(県) -32	9,300	8,900	8,600	8,300	
	鳥取(県) -27	19,500	18,500	17,600	17,000		鳥取(県) -33	—	—	—	6,900	H27選定替
	鳥取(県) -28	—	—	—	3,400	H27選定替	鳥取(県) -34	29,500	27,500	26,500	25,500	
	鳥取(県) -29	12,500	11,900	11,500	11,200		鳥取(県) -35	14,800	14,600	14,400	14,200	
	鳥取(県) -30	18,500	18,000	17,500	17,000		鳥取(県) -36	16,500	16,000	15,500	15,000	

鳥取(県)－25

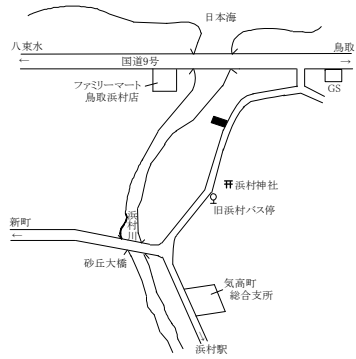

鳥取(県)－26

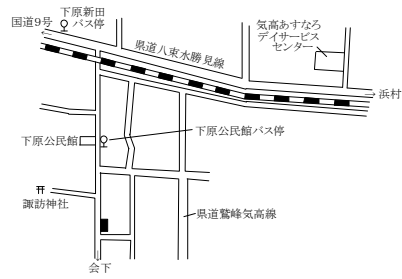

鳥取(県)－27

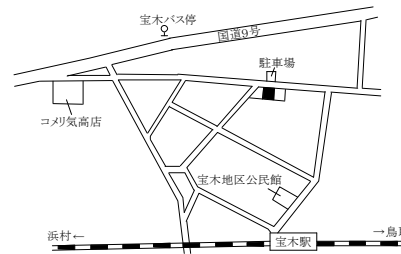

鳥取(県)－28

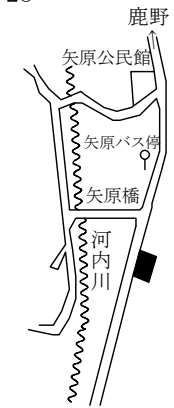

鳥取(県)－29

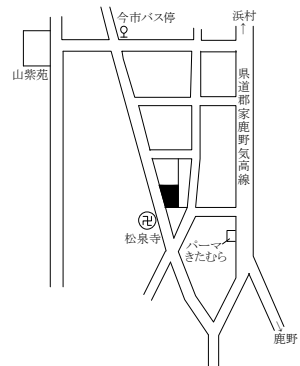

鳥取(県)－30

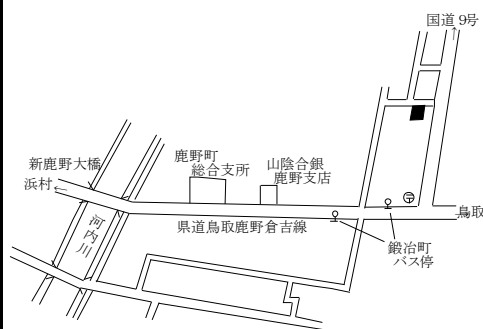

鳥取(県)－31

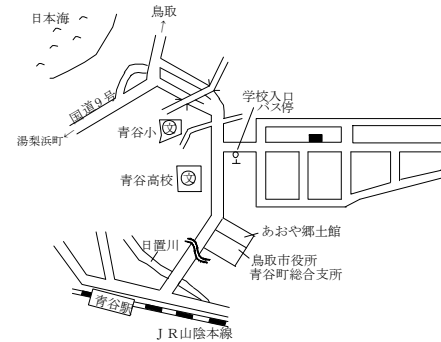

鳥取(県)－32

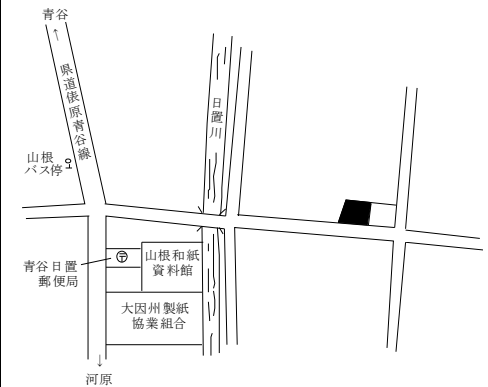

鳥取(県)－33

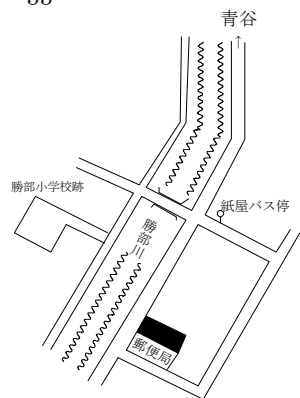

鳥取(県)－34

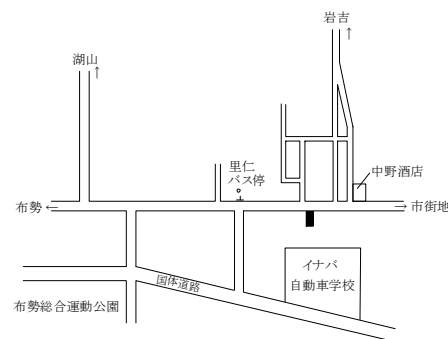

鳥取(県)－35

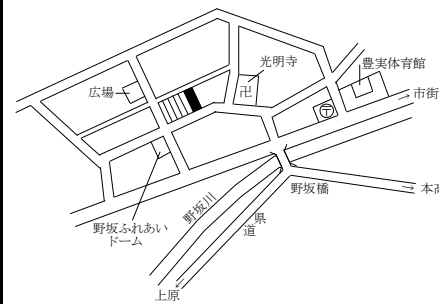

鳥取(県)－36

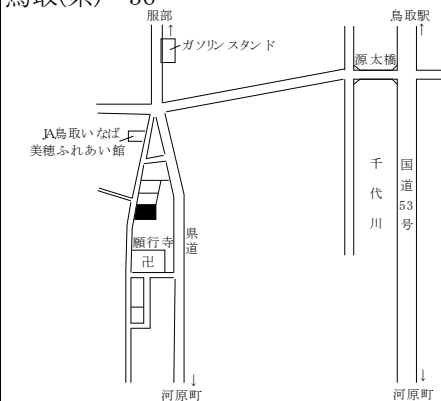

鳥取市(住宅地、商業地)

基準地 番号	所在、地番 「住居表示」	H29標準 価格 (円/㎡)	H28標準 価格 (円/㎡)	変動率 (%)	地積 (㎡)	形状	利用の 現況	周辺の土地利用の現況	前面道路 の状況	水道、ガス、 下水の 整備状況	鉄道駅等 との接近 の状況	公法上の 規制	摘要
鳥取(県) -37	鳥取市久末字東土居217番1 外	17,200	17,600	△ 2.3	781	1.5:1	住宅 W2	農家住宅が多い古くからの 住宅地域	北東4.5m 市道	水道 下水	津ノ井駅 2km	調区 (70,400)	
鳥取(県) -38	鳥取市国府町中郷字南土居 287番4	13,700	14,000	△ 2.1	384	1.2:1	住宅 LS2	中規模一般住宅と農家住宅 が混在する住宅地域	南東5.5m 市道	水道 下水	鳥取駅 5km	調区 (70,400)	
鳥取(県) -39	鳥取市若葉台南3丁目241番 「若葉台南3-15-3」	43,000	43,000	0.0	283	1.2:1	住宅 LS2	中規模一般住宅が建ち並ぶ 住環境の良好な郊外の住宅 地域	西6m 市道	水道 ガス 下水	津ノ井駅 3km	1低専 (50,80)	
鳥取(県) 5-1	鳥取市青葉町2丁目206番3 外	71,000	71,500	△ 0.7	262	台形 1:2	店舗 S2	店舗、事業所のほか、住宅、 マンション等も混在する国道 沿いの商業地域	南西14m 国道	水道 ガス 下水	鳥取駅 2.6km	近商 (80,200) 準防	
鳥取(県) 5-2	鳥取市末広温泉町606番	77,000	78,000	△ 1.3	297	1:4	事務所 S2	低層の店舗、事務所のほか、 病院も見られる商業地域	北東18m 県道	水道 ガス 下水	鳥取駅 600m	商業 (80,400) 準防	
鳥取(県) 5-3	鳥取市扇町128番1外	98,000	101,000	△ 3.0	613	台形 1:2	店舗 W2	中層の事務所ビル、店舗等 が建ち並ぶ商業地域	南東17.5m 県道	水道 ガス 下水	鳥取駅 250m	商業 (80,400)	
鳥取(県) ※ 5-4	鳥取市末広温泉町129番	97,000	99,000	△ 2.0	163	1:5	店舗兼 住宅 RC2	小売店舗が建ち並ぶ市街地 中心部の商業地域	北西22m 国道	水道 ガス 下水	鳥取駅 400m	商業 (80,500) 防火	
鳥取(県) 5-5	鳥取市栄町609番	122,000	124,000	△ 1.6	272	1:2.5	店舗兼 事務所 S6	中層の店舗ビルが建ち並ぶ 駅近くの商業地域	南東27m 県道	水道 ガス 下水	鳥取駅 200m	商業 (80,600) 防火	
鳥取(県) ※ 5-6	鳥取市瓦町605番	63,000	65,000	△ 3.1	165	1:4.5	旅館 S4	小規模店舗を中心とした既 成商業地域	南東15m 市道	水道 ガス 下水	鳥取駅 500m	商業 (80,400) 準防	
鳥取(県) 5-7	鳥取市湖山町北1丁目557番 外	67,000	67,500	△ 0.7	361	台形 1:1	店舗兼 住宅 W2	小売店舗が建ち並ぶ県道沿 いの商業地域	北15m 県道	水道 下水	鳥取大学 前駅 500m	近商 (80,200) 準防	
鳥取(県) 5-8	鳥取市福部町海士字西ノ野 18番13	21,000	22,000	△ 4.5	363	台形 1.2:1	店舗 W1	店舗、営業所等が見られる国 道沿いの商業地域	北西15m 国道	水道 下水	福部駅 2.2km	(都) (70,400)	
鳥取(県) 5-9	鳥取市用瀬町用瀬字屋敷下 側中380番	22,000	22,500	△ 2.2	284	1:7.5	店舗兼 住宅 S2	小売店舗、一般住宅等が混 在する古くからの商業地域	南東7m 県道	水道 下水	用瀬駅 250m	都計外	

過 去 の 基 準 地 価 格	年 番 号	平成				摘 要	年 番 号	平成				摘 要
		24	25	26	27			24	25	26	27	
	鳥取(県) -37	19,800	19,000	18,400	18,000		鳥取(県) 5-4	124,000	114,000	107,000	102,000	
	鳥取(県) -38	16,500	15,700	15,000	14,500		鳥取(県) 5-5	157,000	144,000	134,000	127,000	
	鳥取(県) -39	-	43,000	43,000	43,000	H25選定替	鳥取(県) 5-6	79,000	74,500	71,000	68,000	
	鳥取(県) 5-1	79,000	75,000	73,000	72,000		鳥取(県) 5-7	77,500	72,000	69,000	68,000	
	鳥取(県) 5-2	91,000	86,000	82,000	80,000		鳥取(県) 5-8	29,500	27,500	25,500	23,500	
	鳥取(県) 5-3	120,000	115,000	110,000	105,000		鳥取(県) 5-9	26,200	25,000	24,000	23,000	

鳥取(県)－37

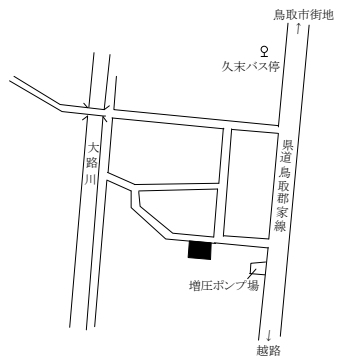

鳥取(県)－38

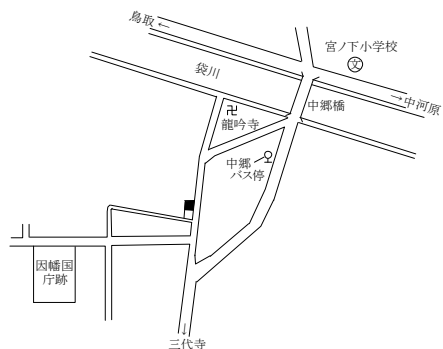

鳥取(県)－39

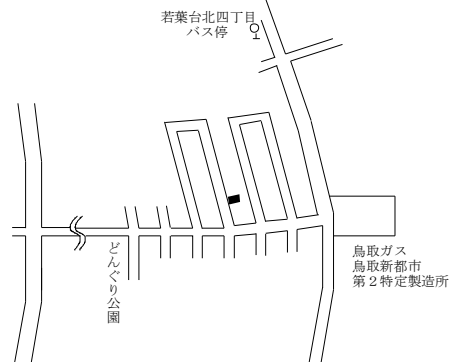

鳥取(県)5－1

ジャイアント商会

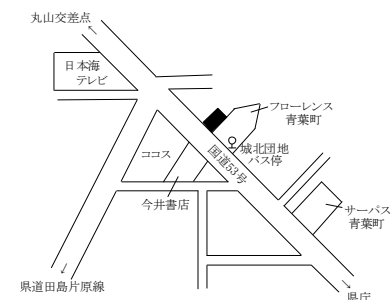

鳥取(県)5－2

山陰不動産センター

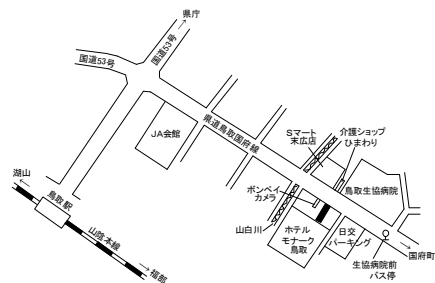

鳥取(県)5－3

軽食喫茶扇

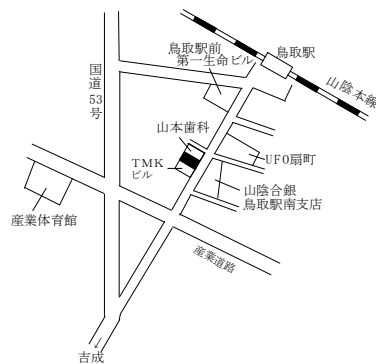

鳥取(県)5－4

七つのレモン

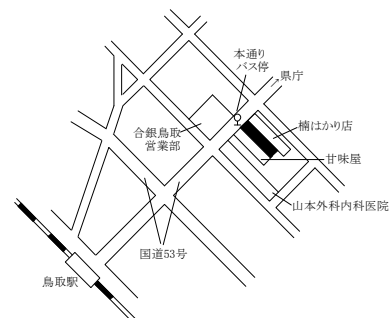

鳥取(県)5－5

加藤紙店



鳥取(県)5－6

ビジネスイン河越

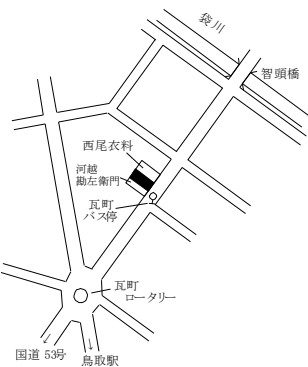

鳥取(県)5－7

まやま釣具

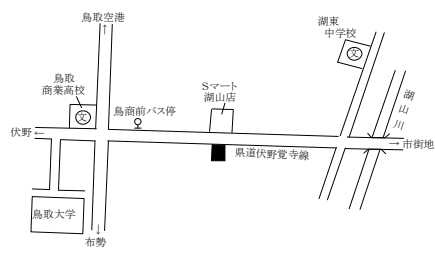

鳥取(県)5－8

ドラッグストアみなと



鳥取(県)5－9

空店舗

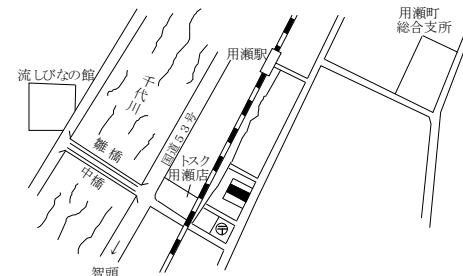

鳥取市(商業地、工業地)、米子市(住宅地)

基準地 番号	所在、地番 「住居表示」	H29標準 価格 (円/㎡)	H28標準 価格 (円/㎡)	変動率 (%)	地積 (㎡)	形状	利用の 現況	周辺の土地利用の現況	前面道路 の状況	水道、ガス、 下水の 整備状況	鉄道駅等 との接近 の状況	公法上の 規制	摘要
鳥取(県) 5-10	鳥取市正蓮寺字法花寺46番 4外	55,500	56,000	△ 0.9	1,710	台形 1:2	店舗 W1	飲食店や事業所等が建ち並ぶ 県道沿いの商業地域	北東12m 県道	水道 下水	鳥取駅 3.4km	準工 (60,200)	
鳥取(県) 5-11	鳥取市興南町95番3	58,000	58,000	0.0	383	1:1.2	事務所 S3	事務所、アパート、小工場等 が混在する地域	東8m 市道	水道 ガス 下水	鳥取駅 1.2km	準工 (60,200)	
鳥取(県) 5-12	鳥取市吉成字大曲り779番39 外	68,000	68,500	△ 0.7	494	1:2	店舗 S2	スーパー、小売店舗等が建ち 並び国道沿いの商業地域	北西15m 国道	水道 下水	鳥取駅 1.7km	準工 (60,200)	
鳥取(県) 5-13	鳥取市伏野字屋敷ノ老1074 番4外	23,000	23,500	△ 2.1	761	1:2	店舗 W2	店舗、住宅等が混在する海 岸近くの国道沿い地域	南11m 国道	水道 下水	末恒駅 800m	調区 (70,400)	
鳥取(県) 9-1	鳥取市北村字恵幾谷95番1 外	13,500	13,700	△ 1.5	6,614	台形 1.5:1	工場 S2	中小規模の工場が建ち並ぶ 小規模工業団地	北10m 市道	水道	鳥取駅 4.5km	工専 (60,200)	
鳥取(県) 9-2	鳥取市古海字東榎田304番1 外	18,200	18,600	△ 2.2	5,839	1.2:1	工場兼 倉庫 S3	中小規模の工場が建ち並ぶ 既成工業団地	南7m 市道	水道	鳥取駅 2.5km	工専 (60,200)	
米子(県) -1	米子市永江352番	28,800	29,000	△ 0.7	289	1:1.5	住宅 W2	一般住宅が建ち並ぶ区画整 然とした住宅地域	南西6m 市道	水道 ガス 下水	米子駅 6.4km	1低専 (50,80)	
米子(県) ※ -2	米子市三本松3丁目4740番 「三本松3-13-25」	38,300	38,300	0.0	341	1:1.5	住宅 W2	中規模一般住宅が多い区画 整然とした住宅地域	東6m 市道	水道 ガス 下水	三本松口 駅 300m	1中専 (60,200)	
米子(県) -3	米子市旗ヶ崎2丁目116番3 「旗ヶ崎2-18-22」	44,500	43,200	3.0	330	1:1.5	住宅 W2	一般住宅等が建ち並ぶ区画 整然とした住宅地域	西6m 市道	水道 ガス 下水	米子駅 2.7km	1住居 (60,200)	
米子(県) -4	米子市西福原9丁目1843番3 「西福原9-14-6」	41,200	40,000	3.0	198	1:1	住宅 W2	一般住宅、アパートが混在す る区画整理済の住宅地域	南6m 市道	水道 ガス 下水	米子駅 4.8km	1中専 (60,200)	
米子(県) -5	米子市車尾2丁目916番 「車尾2-14-47」	32,000	32,500	△ 1.5	463	1:3	住宅 W2	一般住宅の多い既成住宅地 域	南6m 市道	水道 下水	東山公園 駅 500m	1住居 (60,200)	
米子(県) -6	米子市皆生3丁目398番14 「皆生3-9-6」	38,000	39,000	△ 2.6	225	1:2	住宅 W2	中規模一般住宅が建ち並ぶ 区画整然とした住宅地域	北西6.5m 市道	水道 ガス 下水	米子駅 5km	1中専 (60,200)	

過去の 基準 地 価 格	年					摘要	年					摘要
	番号	平成 24	25	26	27		番号	平成 24	25	26	27	
	鳥取(県) 5-10	61,500	59,500	58,000	57,000		米子(県) -1	33,000	31,500	30,000	29,500	
	鳥取(県) 5-11	65,000	61,000	60,000	58,800		米子(県) -2	42,500	40,300	38,300	38,000	
	鳥取(県) 5-12	74,000	70,000	70,000	69,000		米子(県) -3	47,000	45,000	44,000	43,500	
	鳥取(県) 5-13	25,800	25,000	24,500	24,000		米子(県) -4	42,500	40,800	39,500	39,500	
	鳥取(県) 9-1	15,800	15,000	14,400	14,000		米子(県) -5	36,000	34,500	33,500	33,000	
	鳥取(県) 9-2	23,000	21,000	20,000	19,100		米子(県) -6	44,500	43,000	41,000	40,000	

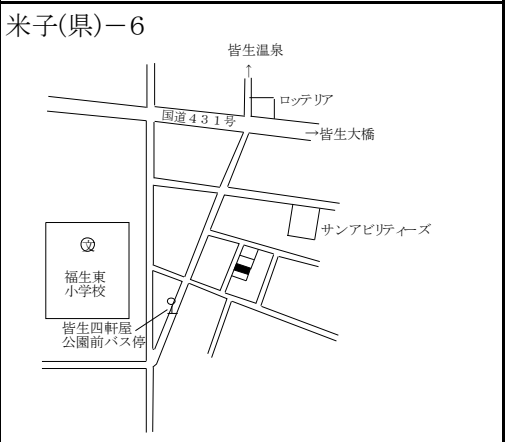
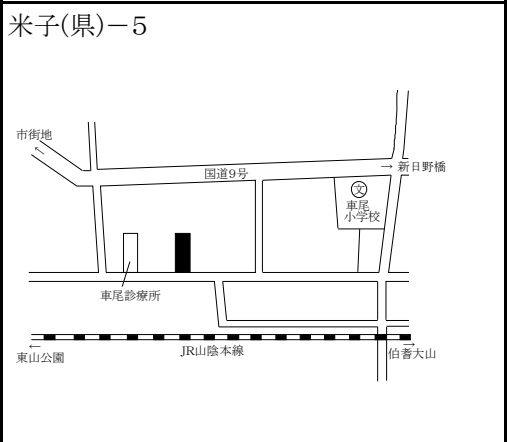
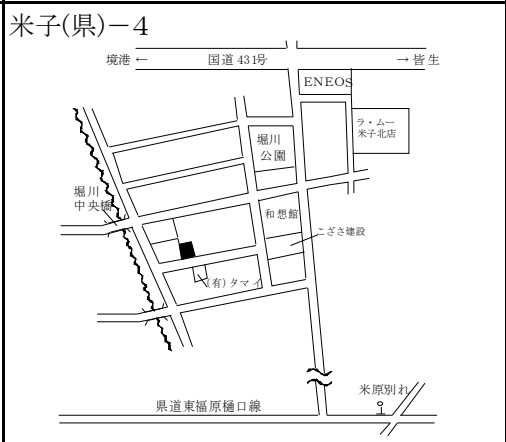
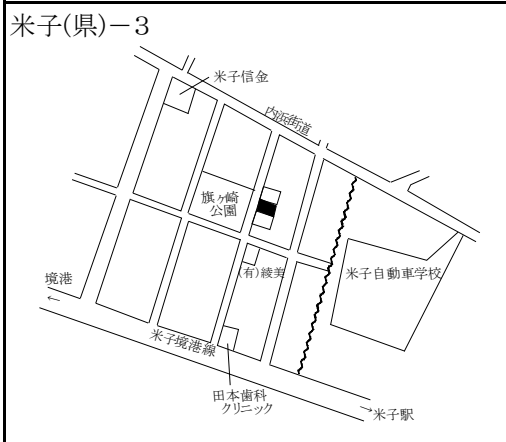
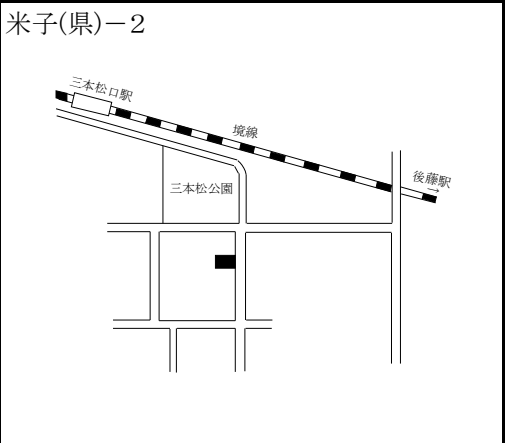
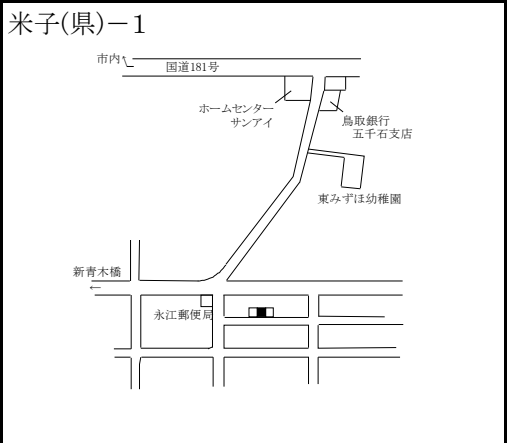
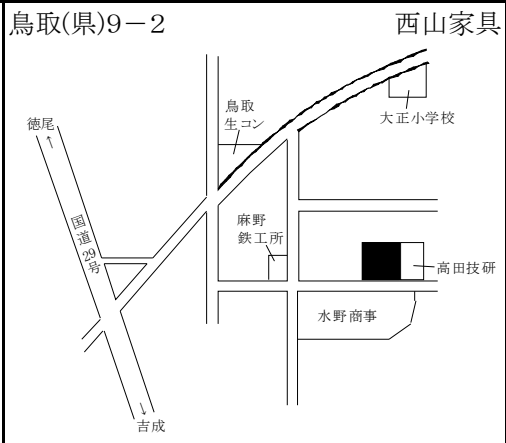
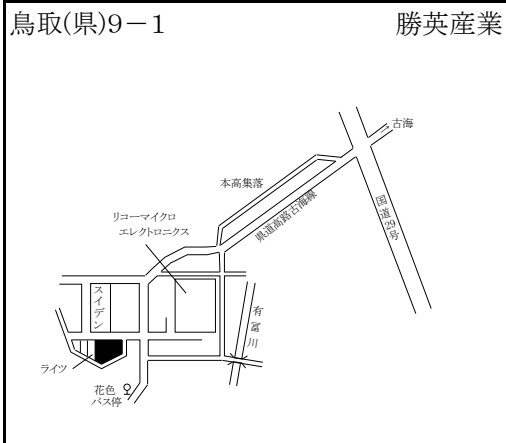
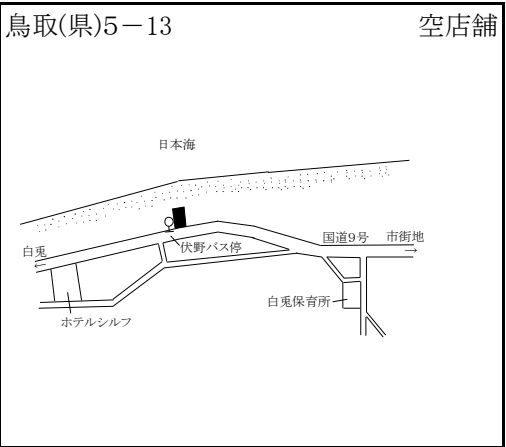
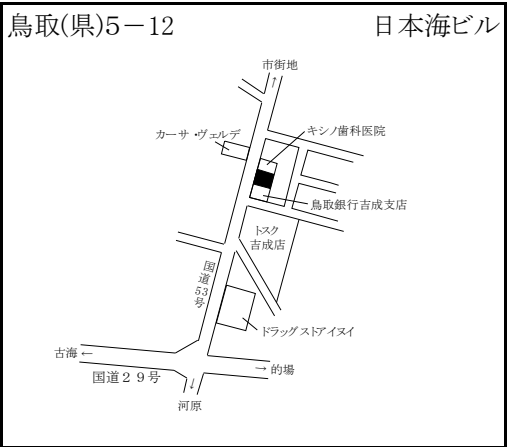
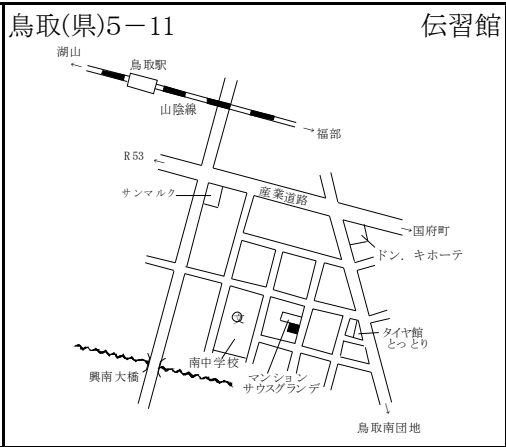
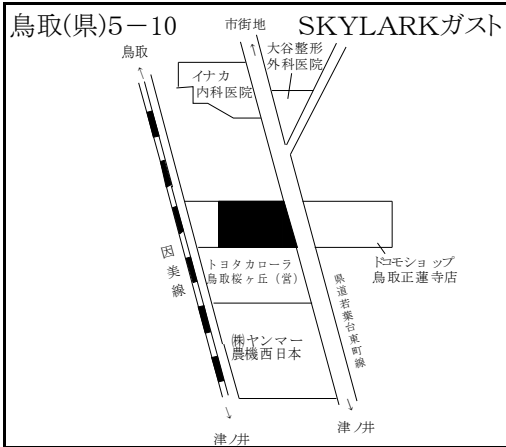

米子市(住宅地、宅地見込地)

基準地 番号	所在、地番 「住居表示」	H29標準 価格 (円/㎡)	H28標準 価格 (円/㎡)	変動率 (%)	地積 (㎡)	形状	利用の 現況	周辺の土地利用の現況	前面道路 の状況	水道、ガス、 下水の 整備状況	鉄道駅等 との接近 の状況	公法上の 規制	摘要
米子(県) -7	米子市両三柳字三保向ヒ 4568番103	33,800	34,500	△ 2.0	316	1:1	住宅 W2	中規模一般住宅が建ち並ぶ 区画整然とした住宅団地	南東4m 市道	水道 ガス 下水	米子駅 6.8km	1中専 (60,200)	
米子(県) -8	米子市目久美町34番9外	43,000	43,000	0.0	198	1:2	住宅 W2	一般住宅、共同住宅のほか 事業所も介在する混在住宅 地域	南東6m 市道	水道 ガス 下水	米子駅 1.5km	1住居 (60,200)	
米子(県) ※ -9	米子市西福原4丁目252番 「西福原4-4-12」	46,500	45,200	2.9	242	1:1.2	住宅 LS2	中規模一般住宅が多い既存 住宅地域	北西8.5m 市道	水道 下水	米子駅 2.8km	1住居 (60,200)	
米子(県) -10	米子市博勞町3丁目37番	36,500	36,700	△ 0.5	330	1:2.5	住宅 W2	一般住宅を中心とした住宅 地域	南東6.5m 市道	水道 ガス 下水	博勞町駅 300m	1住居 (60,200)	
米子(県) -11	米子市尾高字石田尻788番 17	21,100	21,200	△ 0.5	174	1.2:1	住宅 W2	一般住宅が多い郊外の区画 整然とした住宅地域	南東6m 私道	水道 下水	伯耆大山 駅 3.7km	都計外	
米子(県) -12	米子市米原3丁目1705番2 「米原3-12-38」	42,000	41,000	2.4	233	1:2	住宅 LS2	住宅、アパートが混在する利 便性の良い住宅地域	南東6m 市道	水道 下水	後藤駅 250m	1住居 (60,200)	
米子(県) -13	米子市淀江町西原字浜東 333番3	15,800	16,000	△ 1.3	305	1:1	住宅 W2	中規模一般住宅等が建ち並 ぶ住宅地域	北西6.5m 市道	水道 下水	淀江駅 1km	(都) (70,400)	
米子(県) -14	米子市淀江町佐陀字汐除外 浜982番21	23,500	23,500	0.0	201	1:1.2	住宅 W1	一般住宅が建ち並ぶ区画整 然とした住宅地域	北6m 市道	水道 下水	淀江駅 3.8km	(都) (70,400)	
米子(県) -15	米子市富益町字往來東九 564番1外	14,700	15,000	△ 2.0	830	1:1.5	住宅 W2	中規模農家住宅が多い郊外 の既存住宅地域	南西7m 市道	水道	弓ヶ浜駅 1.6km	調区 (70,400)	
米子(県) -16	米子市大崎字作兵衛川北葭 津境1568番5	16,000	16,300	△ 1.8	598	台形 1:1.5	住宅 W2	農家住宅の中に一般住宅も 見られる住宅地域	南西5m 市道	水道	和田浜駅 1.6km	調区 (70,400)	
米子(県) -17	米子市両三柳字荒神前1975 番	23,000	23,500	△ 2.1	349	1:1.5	住宅 W2	農家住宅、一般住宅等が混 在する住宅地域	北東6.5m 市道	水道 ガス 下水	米子駅 4.6km	調区 (70,400)	
米子(県) 3-1	米子市上福原2丁目568番2 外	14,700	14,800	△ 0.7	1,815	1:1.5	畑	住宅地域に隣接する熟成度 の高い宅地見込地地域	北東1.8m 市道	—	米子駅 4.3km	1中専 (60,200)	

過 去 の 基 準 地 価 格	年 番号	平成				摘要	年 番号	平成				摘要
		24	25	26	27			24	25	26	27	
	米子(県) -7	38,000	37,500	36,500	35,200		米子(県) -13	18,200	16,800	16,300	16,200	
	米子(県) -8	-	-	43,500	43,000	H26選定替	米子(県) -14	25,800	24,900	24,000	23,700	
	米子(県) -9	49,500	47,000	45,000	44,500		米子(県) -15	19,500	18,000	16,500	15,500	
	米子(県) -10	41,500	39,000	37,500	37,000		米子(県) -16	17,700	17,200	16,700	16,500	
	米子(県) -11	25,300	24,000	22,500	21,500		米子(県) -17	28,000	26,800	25,800	24,500	
	米子(県) -12	46,000	44,000	42,000	41,000		米子(県) 3-1	17,000	16,200	15,500	15,000	

米子(県)－7

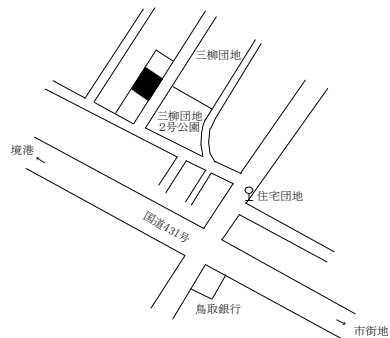

米子(県)－8

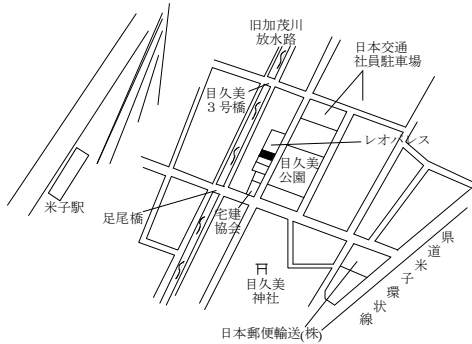

米子(県)－9

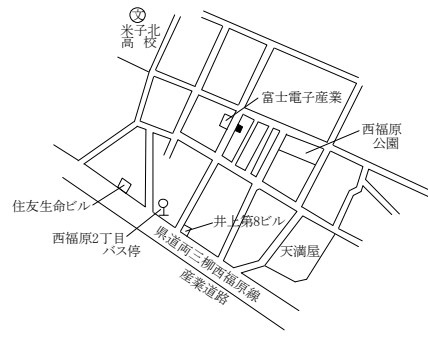

米子(県)－10

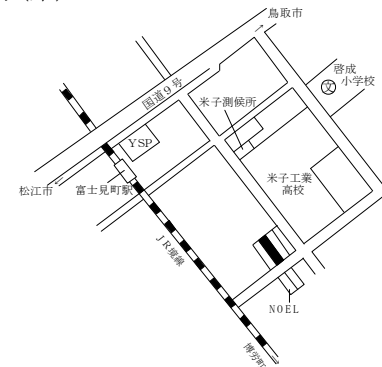

米子(県)－11

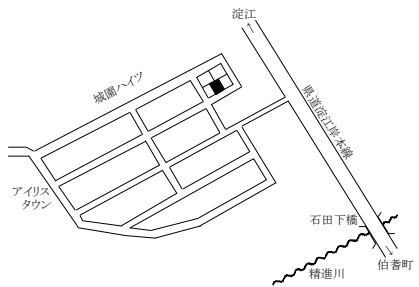

米子(県)－12

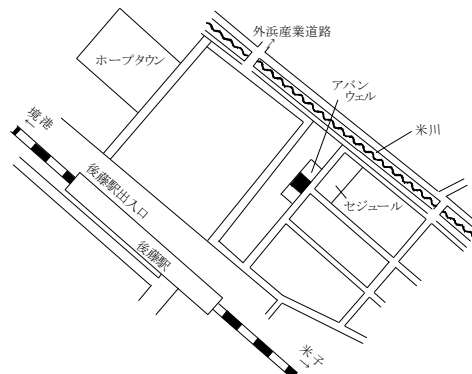

米子(県)－13



米子(県)－14

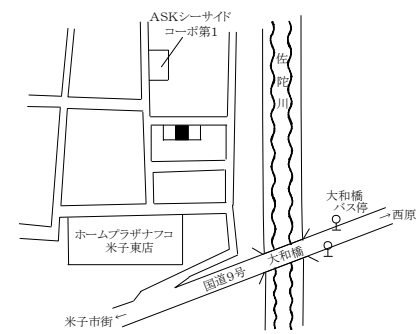

米子(県)－15

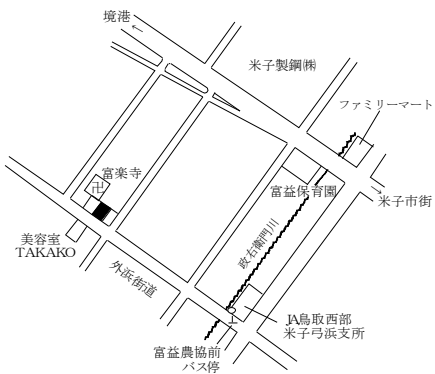

米子(県)－16

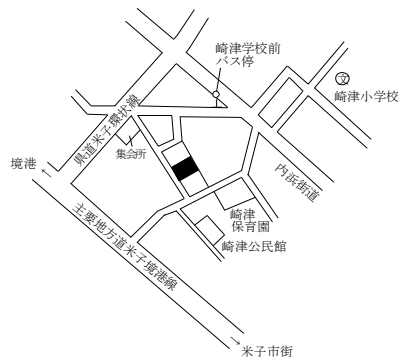

米子(県)－17

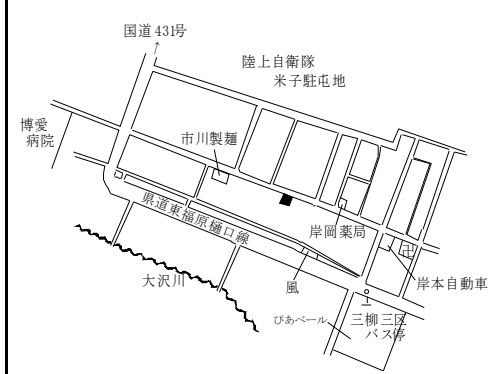

米子(県)3-1

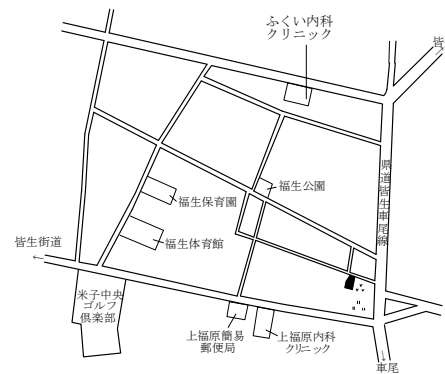

米子市(商業地、工業地)、倉吉市(住宅地)

基準地 番号	所在、地番 「住居表示」	H29標準 価格 (円/㎡)	H28標準 価格 (円/㎡)	変動率 (%)	地積 (㎡)	形状	利用の 現況	周辺の土地利用の現況	前面道路 の状況	水道、ガス、 下水の 整備状況	鉄道駅等 との接近 の状況	公法上の 規制	摘要
米子(県) 5-1	米子市明治町197番	113,000	113,000	0.0	228	1:2	ホテル RC7	店舗、事務所ビル、ホテル等 が建ち並ぶ駅前商業地域	北東25m 県道	水道 ガス 下水	米子駅 200m	商業 (80,500) 準防	
米子(県) ※ 5-2	米子市加茂町1丁目25番8外	83,000	83,200	△ 0.2	446	1:2.5	事務所 S2	中規模の事務所ビル、銀行 等が建ち並ぶ商業地域	南東24m 国道	水道 ガス 下水	米子駅 850m	商業 (80,500) 準防	
米子(県) ※ 5-3	米子市東福原5丁目588番16 外 「東福原5-1-45」	51,700	51,000	1.4	517	台形 1:1.5	事務所 S2	中小規模の店舗、事務所の 多い路線商業地域	南東20m 県道	水道 ガス 下水	米子駅 3km	近商 (80,200)	
米子(県) 5-4	米子市紺屋町44番	38,100	38,200	△ 0.3	299	1:8	店舗兼 住宅 W2	各種専門店が建ち並ぶアー ケード商業地域	南西6m 市道	水道 ガス	米子駅 900m	商業 (80,400) 準防	
米子(県) 5-5	米子市花園町119番5外	40,000	40,700	△ 1.7	615	1.2:1	店舗 S1	店舗のほか、事務所、一般 住宅も見られる商業地域	北西18m 県道	水道 下水	米子駅 2.3km	近商 (80,300)	
米子(県) 5-6	米子市皆生5丁目1620番1外 「皆生5-20-17」	48,700	49,000	△ 0.6	956	1.5:1	店舗 S2	郊外型店舗等が建ち並ぶ国 道沿いの路線商業地域	北東24m 国道	水道 ガス 下水	米子駅 4.6km	近商 (80,200)	
米子(県) 5-7	米子市米原5丁目453番1外 「米原5-3-20」	53,000	52,500	1.0	1,509	1:3.5	店舗兼 事務所 S2	郊外型店舗、事務所等が多 い路線商業地域	北東25m 県道 背面道	水道 ガス 下水	米子駅 3.7km	準工 (60,200)	
米子(県) 5-8	米子市車尾4丁目1262番3外	36,000	36,000	0.0	1,806	2:1	店舗 W1	沿道サービス施設、事務所、 住宅等の連たんする路線商 業地域	南西18m 国道	水道 ガス 下水	米子駅 4.1km	準工 (60,200)	
米子(県) 5-9	米子市二本木字浜田1111番 1	27,200	27,300	△ 0.4	977	1.5:1	店舗 S2	店舗、事務所等が見られる郊 外の路線商業地域	西14m 国道	水道	伯耆大山 駅 2km	調区 (70,400)	
米子(県) 9-1	米子市夜見町字新開二2947 番3外	10,800	10,800	0.0	7,358	1.5:1	工場 S2	中小規模の工場、運送会社 等が建ち並ぶ工業地域	南西12m 市道 南東側道	水道 ガス	米子駅 6.6km	工業 (60,200)	
米子(県) 9-2	米子市和田町字東美保2038 番1	7,000	7,000	0.0	5,385	2:1	倉庫兼 事務所 S2	中小規模の工場の中に事務 所等が見られる工業団地	南東8m 県道	水道	和田浜駅 800m	工専 (60,200)	
倉吉(県) -1	倉吉市堺町3丁目79番2外	27,900	27,900	0.0	257	1:2	住宅 W2	中規模一般住宅が多い中心 部に近い既成住宅地域	南4.5m 市道	水道 下水	倉吉駅 4km	(都) 1住居(60, 200)準防	

過 去 の 基 準 地 価 格	年 番 号	平成				摘 要	年 番 号	平成				摘 要
		24	25	26	27			24	25	26	27	
	米子(県) 5-1	120,000	117,000	115,000	114,000		米子(県) 5-7	56,000	53,200	52,500	52,000	
	米子(県) 5-2	91,000	87,500	85,500	84,200		米子(県) 5-8	—	—	—	—	H28選定替
	米子(県) 5-3	52,300	51,500	51,000	50,500		米子(県) 5-9	30,800	29,600	28,500	27,500	
	米子(県) 5-4	40,500	39,300	38,500	38,300		米子(県) 9-1	13,200	12,200	11,500	11,000	
	米子(県) 5-5	47,000	44,600	42,800	41,500		米子(県) 9-2	8,100	7,500	7,200	7,000	
	米子(県) 5-6	55,800	52,500	50,500	49,500		倉吉(県) -1	32,000	30,000	28,500	27,900	

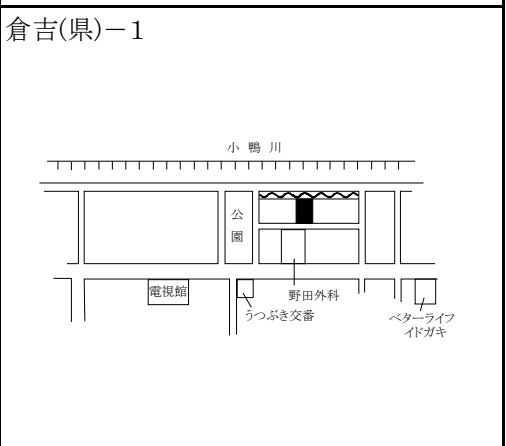
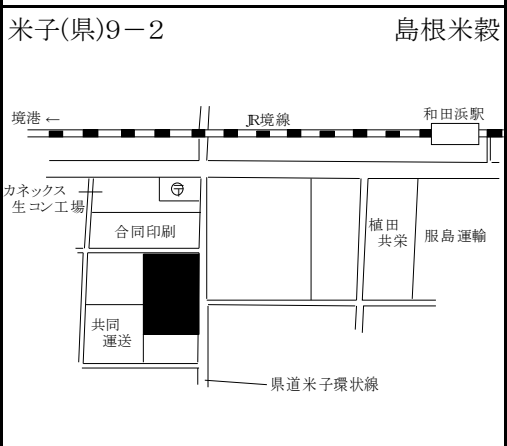
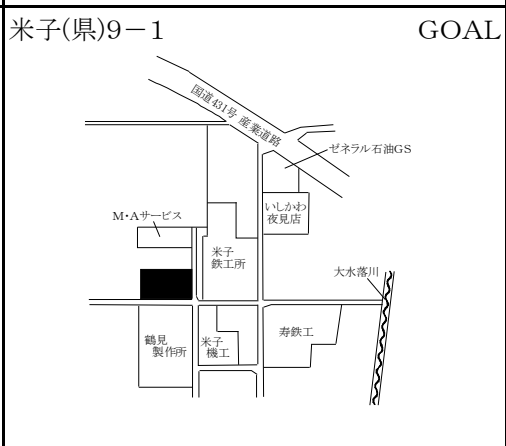
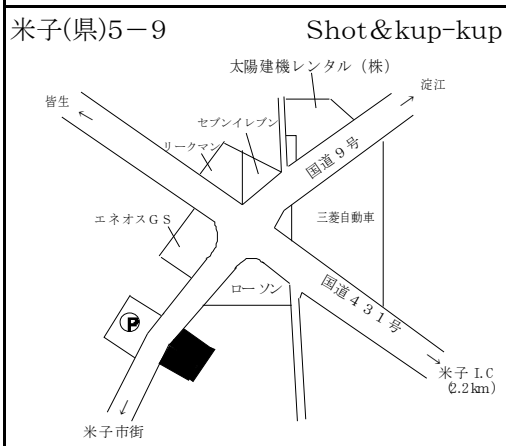
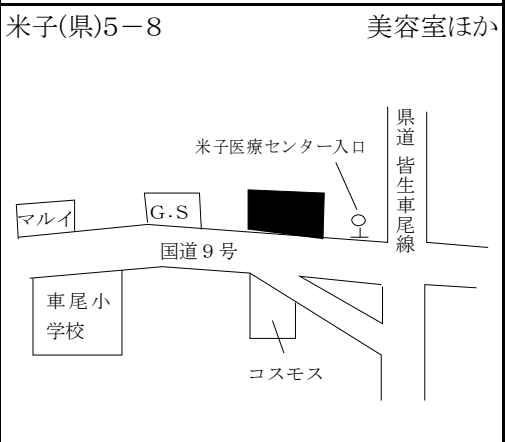
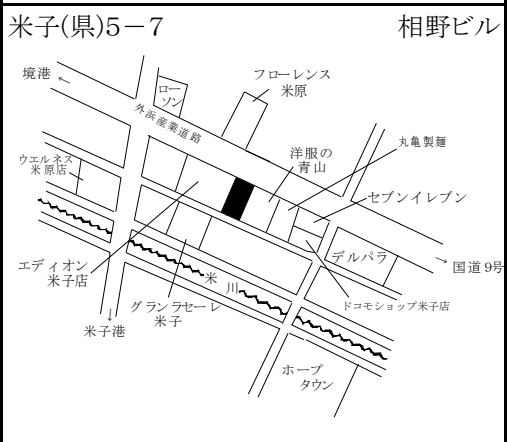
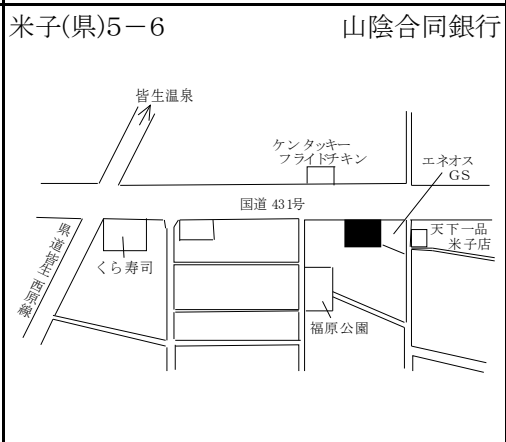
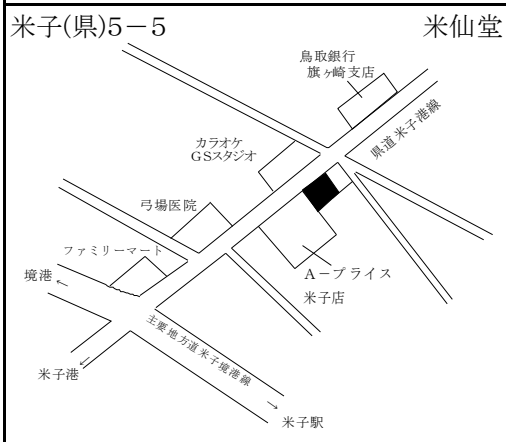
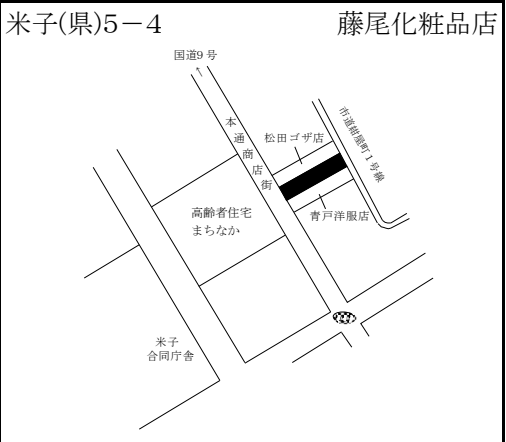
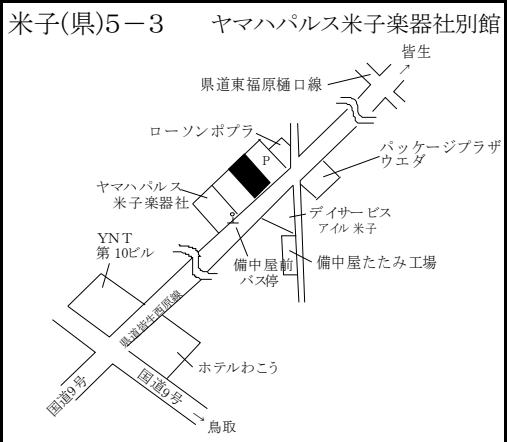
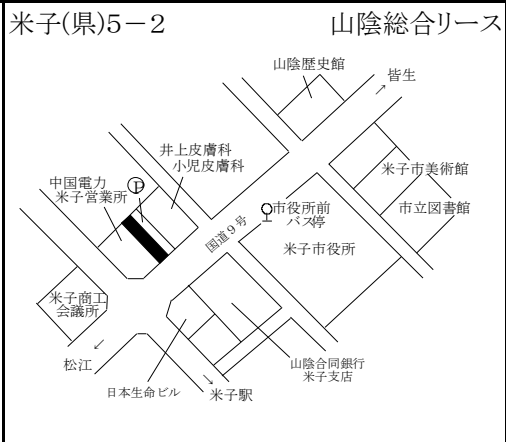
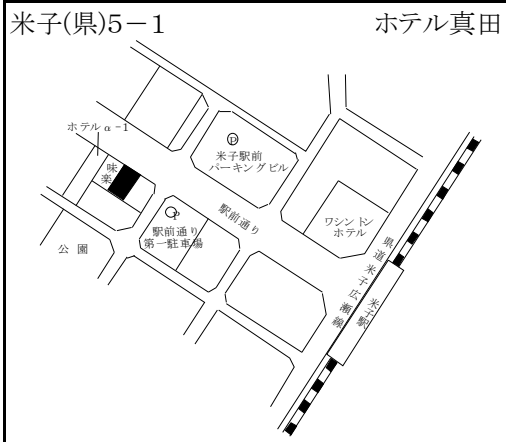

倉吉市(住宅地、宅地見込地、商業地)

基準地 番号	所在、地番 「住居表示」	H29標準 価格 (円/㎡)	H28標準 価格 (円/㎡)	変動率 (%)	地積 (㎡)	形状	利用の 現況	周辺の土地利用の現況	前面道路 の状況	水道、ガス、 下水の 整備状況	鉄道駅等 との接近 の状況	公法上の 規制	摘要
倉吉(県) -2	倉吉市余戸谷町3141番6	27,900	28,300	△ 1.4	257	1:1.5	住宅 W2	中規模一般住宅が多い既成 住宅地域	東4.5m 市道	水道 下水	倉吉駅 5.3km	(都) 1住居 (60,200)	
倉吉(県) -3	倉吉市福山字桜ヶ坪327番3	7,100	7,200	△ 1.4	529	1:1.5	住宅 W2	農家住宅、一般住宅等が混 在する古くからの住宅地域	南5m 市道	水道 下水	倉吉駅 11km	(都) (70,400)	
倉吉(県) -4	倉吉市上灘町143番	39,500	39,500	0.0	234	1:2	住宅 W2	中規模一般住宅が建ち並ぶ 区画整理済の住宅地域	北6m 市道	水道 下水	倉吉駅 3.2km	(都) 1中専 (60,200)	
倉吉(県) -5	倉吉市下余戸字稲岡159番 11	23,000	23,300	△ 1.3	231	1:2	住宅 W2	一般住宅の中に空地等が見 られる郊外の住宅地域	東8.5m 市道	水道 下水	倉吉駅 2km	(都) 1中専 (60,200)	
倉吉(県) -6	倉吉市上井字内中島890番2	36,500	36,500	0.0	370	1:1.5	住宅 W2	中規模一般住宅が多い区画 整然とした住宅地域	南6m 市道	水道 下水	倉吉駅 800m	(都) 1中専 (60,200)	
倉吉(県) -7	倉吉市横田字今橋440番7	10,900	11,000	△ 0.9	283	1:2.5	住宅 LS2	一般住宅、農家住宅等が混 在する古くからの住宅地域	北西7m 市道	水道 下水	倉吉駅 8.8km	(都) (70,400)	
倉吉(県) -8	倉吉市北野字下河原44番17	17,000	17,000	0.0	157	1:1.5	住宅 W2	中規模一般住宅が多い郊外 の住宅地域	南西4m 市道	水道 下水	倉吉駅 7.2km	(都) (70,400)	
倉吉(県) -9	倉吉市中江字藪サ314番15	18,100	18,500	△ 2.2	323	1:2	住宅 W2	中規模一般住宅が多い郊外 の新興住宅地域	東6m 市道	水道 下水	倉吉駅 3km	(都) (70,400)	
倉吉(県) -10	倉吉市関金町松河原字井手 712番3外	6,100	6,200	△ 1.6	1,098	1:2	住宅 W2	農家住宅が多い県道沿いの 古くからの住宅地域	南7m 県道	水道 下水	倉吉駅 17km	都計外	
倉吉(県) -11	倉吉市関金町関金宿字蔵屋 敷1193番2	12,400	12,500	△ 0.8	373	1:4.5	住宅 W2	一般住宅が多い旧温泉街に 近い既成住宅地域	南4.5m 市道	水道 下水	倉吉駅 15.2km	(都) (70,400)	
倉吉(県) 3-1	倉吉市福守町字宮ノ前264 番	6,100	6,200	△ 1.6	1,172	1:2.5	田	住宅地域に隣接する熟成度 中位の宅地見込地地域	—	—	倉吉駅 6.4km	(都) 1中専 (60,200)	
倉吉(県) 5-1	倉吉市堺町2丁目249番1外	29,500	30,000	△ 1.7	224	1:3.5	店舗兼 住宅 S2	中小規模の小売店舗等が建 ち並ぶ商業地域	北9m 県道	水道 下水	倉吉駅 3.7km	(都)商業 (80,400) 準防	

過 去 の 基 準 地 価 格	年 番 号	平成				摘 要	年 番 号	平成				摘 要
		24	25	26	27			24	25	26	27	
	倉吉(県) -2	33,000	31,000	29,500	28,700		倉吉(県) -8	19,500	18,000	17,300	17,000	
	倉吉(県) -3	7,800	7,700	7,600	7,400		倉吉(県) -9	22,000	22,000	19,500	19,000	
	倉吉(県) -4	42,000	41,000	40,000	39,500		倉吉(県) -10	6,500	6,400	6,350	6,300	
	倉吉(県) -5	26,500	25,000	24,000	23,600		倉吉(県) -11	13,200	13,000	12,800	12,600	
	倉吉(県) -6	40,500	38,500	37,500	36,800		倉吉(県) 3-1	7,500	7,100	6,700	6,400	
	倉吉(県) -7	11,700	11,500	11,300	11,100		倉吉(県) 5-1	38,000	35,000	32,000	30,500	

倉吉(県)－2

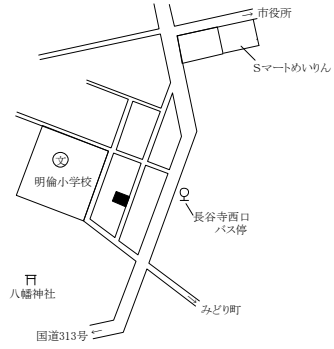

倉吉(県)－3



倉吉(県)－4

This map shows Warehouse District 4 with a street grid. Key features include the Kōdō-ryūkan (合同庁舎), the Kamiyama Elementary School (上灘小学校) marked with a circled '4', and the Sawazumi Animal Hospital (さわづみ動物病院). The area is bounded by National Route 313 (国道313号) and the Kamei (関金) area.

倉吉(県)－5

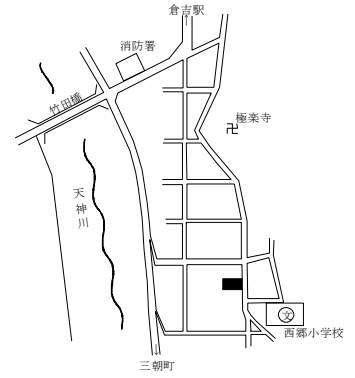

倉吉(県)－6

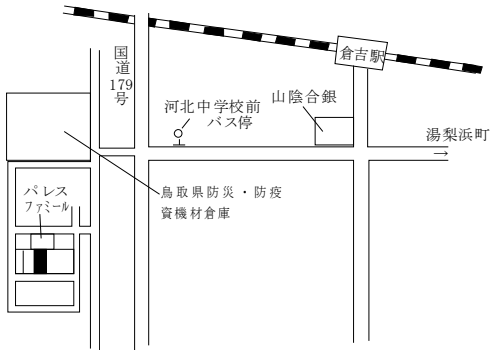

倉吉(県)－7

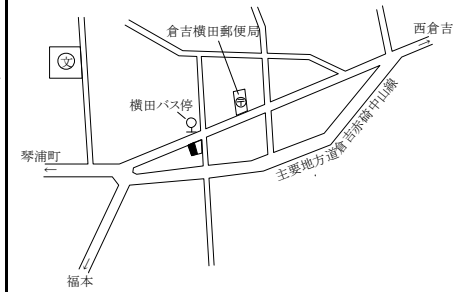

倉吉(県)－8

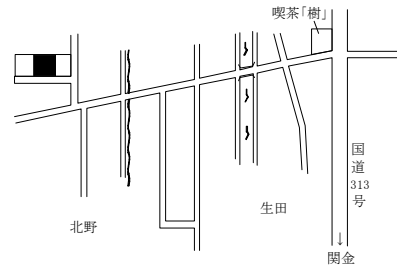

倉吉(県)－9

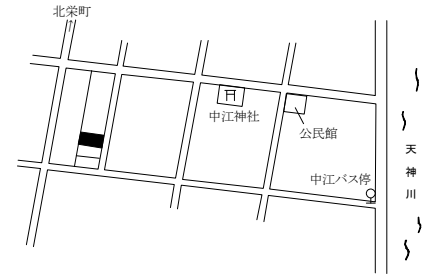

倉吉(県)－10

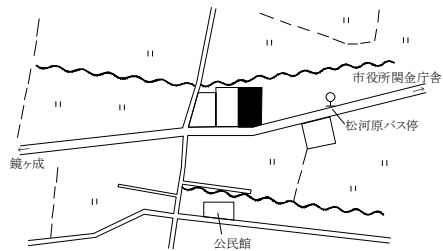

倉吉(県)－11

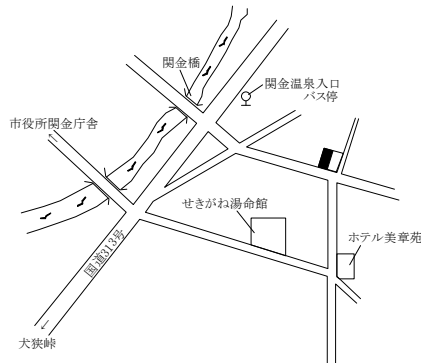

倉吉(県)3－1

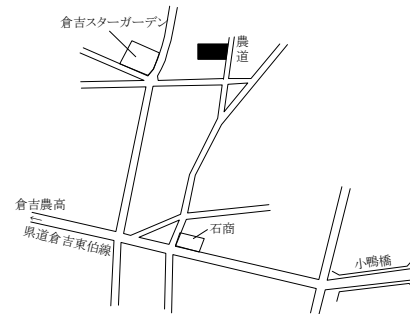

倉吉(県)5－1

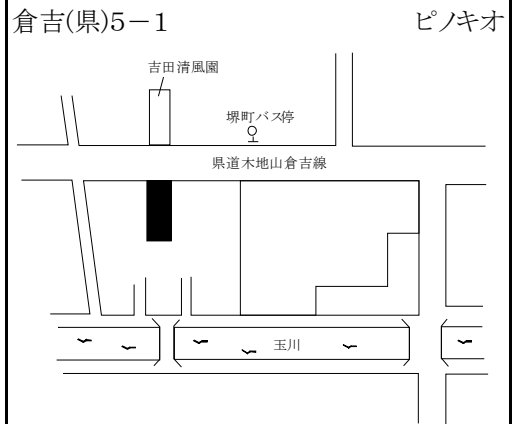

ピノキオ

倉吉市(商業地、工業地)、境港市(住宅地、商業地、工業地)、岩美町

基準地 番号	所在、地番 「住居表示」	H29標準 価格 (円/㎡)	H28標準 価格 (円/㎡)	変動率 (%)	地積 (㎡)	形状	利用の 現況	周辺の土地利用の現況	前面道路 の状況	水道、ガス、 下水の 整備状況	鉄道駅等 との接近 の状況	公法上の 規制	摘要
倉吉(県) 5-2	倉吉市東昭和町310番外	42,500	44,000	△ 3.4	254	1:3	店舗兼 住宅 S2	店舗、事務所、住宅等が混 在する県道沿いの商業地域	南東18m 県道	水道 下水	倉吉駅 2.4km	(都)近商 (80,300) 準防	
倉吉(県) 5-3	倉吉市西町2679番外	27,000	27,000	0.0	337	1:3.5	店舗兼 住宅 S2	店舗兼住宅と一般住宅が混 在する近隣型商業地域	北6m 市道	水道 下水	倉吉駅 4.3km	(都)商業 (80,400) 準防	
倉吉(県) 5-4	倉吉市福庭町2丁目63番1	49,000	49,500	△ 1.0	807	1:1.2	店舗 S1	郊外型店舗等が建ち並ぶ国 道沿いの路線商業地域	西25m 国道	水道 下水	倉吉駅 1.8km	(都) 準工 (60,200)	
倉吉(県) 9-1	倉吉市秋喜字大鼓面257番8 外	14,600	14,800	△ 1.4	5,003	1.5:1	工場 S2	工場、事務所等が建ち並ぶ 街区整然とした工業団地	西10m 市道	水道 下水	倉吉駅 7.2km	(都) 工専 (60,200)	
境港(県) -1	境港市上道町字戎谷677番1	13,200	13,600	△ 2.9	165	台形 1:1.5	住宅 LS2	中規模一般住宅が多い古く からの住宅地域	東3.5m 市道	水道 下水	上道駅 1.4km	1中専 (60,200)	
境港(県) -2	境港市外江町字油田2062番 3	15,000	15,500	△ 3.2	359	1:2	住宅 W1	中規模一般住宅が多い既成 住宅地域	南東6m 市道	水道	境港駅 1.9km	1住居 (60,200)	
境港(県) -3	境港市新屋町字川向灘401 番2外	14,800	15,300	△ 3.3	463	1:1.5	住宅 W1	一般住宅、農家住宅のほか 農地も見られる既成住宅地 域	北西5m 市道	水道 下水	中浜駅 600m	調区 (70,400)	
境港(県) 5-1	境港市元町5番2	23,000	23,700	△ 3.0	220	台形 1:1.5	店舗兼 事務所 S2	店舗、事務所の中に大型店 も見られる近隣商業地域	北東7m 市道	水道 下水	境港駅 1.3km	近商 (80,300) 準防	
境港(県) 5-2	境港市高松町字月見浜1482 番10	15,000	15,200	△ 1.3	1,318	1:1	店舗 S1	低層の飲食店、遊技場等が 見られる路線商業地域	北東25m 国道 三方路	水道 下水	境港駅 5km	準工 (60,200)	
境港(県) 9-1	境港市昭和町34番	5,600	5,500	1.8	10,974	1:2	事務所 兼倉庫 S2	中規模の水産関連工場、倉 庫等の集まる臨海工業地域	南東20m 道路	水道	境港駅 3.1km	工専 (60,200)	
岩美(県) -1	岩美町大字白地字小山前 165番4	6,450	6,500	△ 0.8	302	1.2:1	住宅 W2	農家住宅が多い古くからの 住宅地域	東4m 町道	水道 下水	岩美駅 6.3km	(都) (70,400)	
岩美(県) -2	岩美町大字院内字屋敷247 番外	5,050	5,100	△ 1.0	208	1:1	住宅 W2	農家住宅が建ち並ぶ山間の 住宅地域	南西9m 県道	水道	岩美駅 6.3km	都計外	

過 去 の 基 準 地 価 格	年 番 号	平成				摘 要	年 番 号	平成				摘 要
		24	25	26	27			24	25	26	27	
	倉吉(県) 5-2	53,500	50,500	48,000	46,000		境港(県) -3	17,800	17,000	16,300	15,700	
	倉吉(県) 5-3	29,000	28,000	27,200	27,000		境港(県) 5-1	32,000	29,000	26,500	25,000	
	倉吉(県) 5-4	53,500	51,500	50,500	50,000		境港(県) 5-2	—	—	—	15,500	H27選定替
	倉吉(県) 9-1	16,700	16,000	15,500	15,000		境港(県) 9-1	5,600	5,500	5,500	5,500	
	境港(県) -1	16,800	15,800	14,800	14,000		岩美(県) -1	7,000	6,800	6,700	6,600	
	境港(県) -2	19,000	17,800	16,800	16,000		岩美(県) -2	5,500	5,400	5,300	5,200	

倉吉(県)5-2 洋服のマキタ

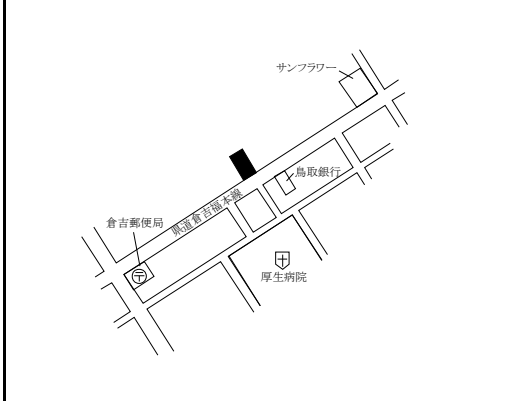

倉吉(県)5-3 安藤花店

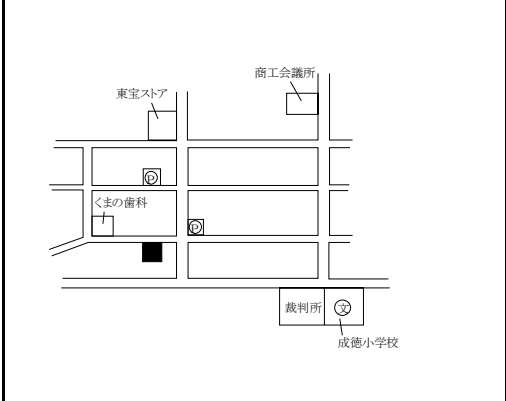

倉吉(県)5-4 カレーハウスCoCo壱番屋

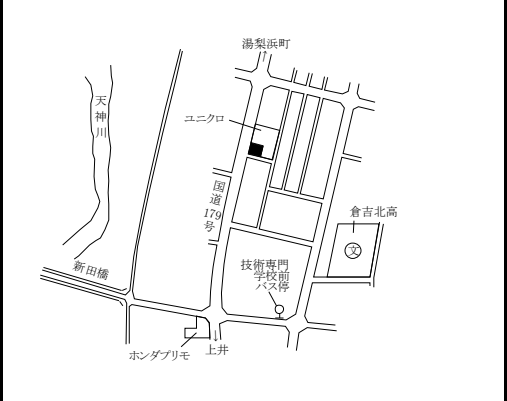

倉吉(県)9-1 鳥取県食

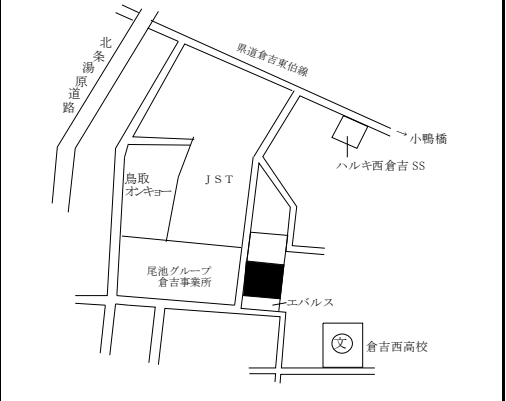

境港(県)-1

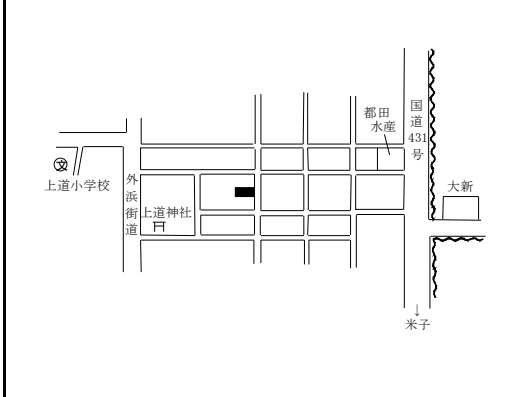

境港(県)-2

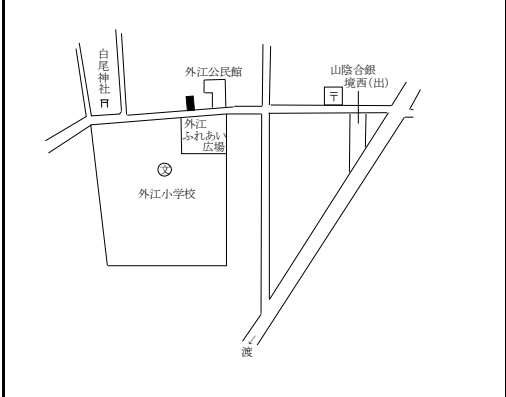

境港(県)-3

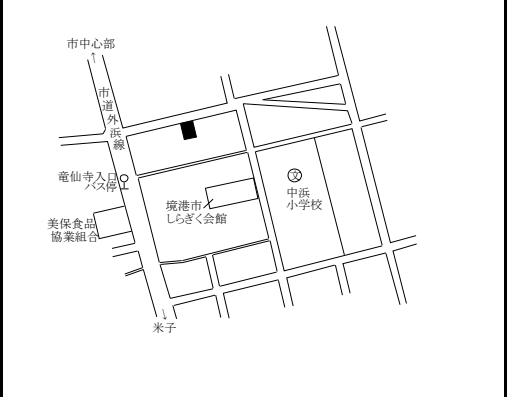

境港(県)5-1 アダチビル



境港(県)5-2 神楽境港店

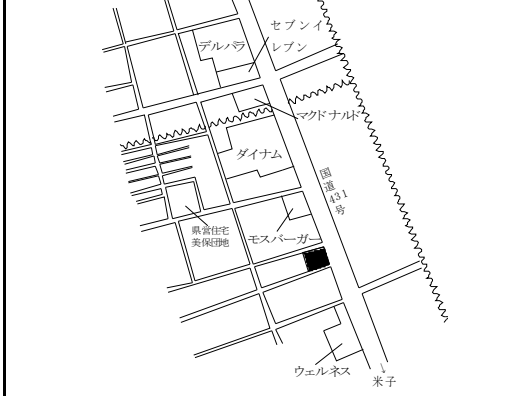

境港(県)9-1 大海通産

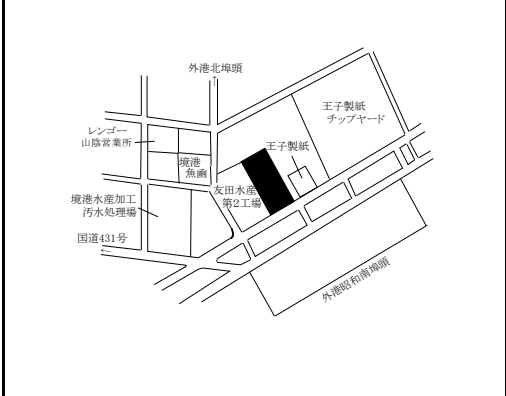

岩美(県)-1

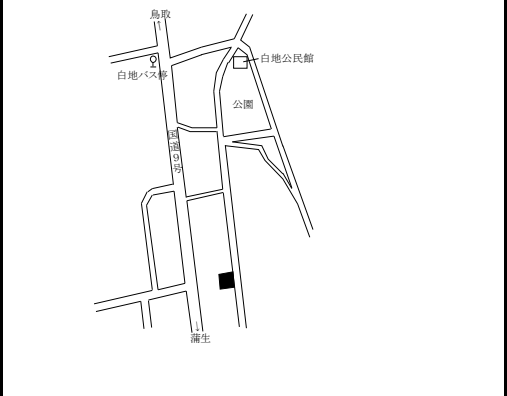

岩美(県)-2

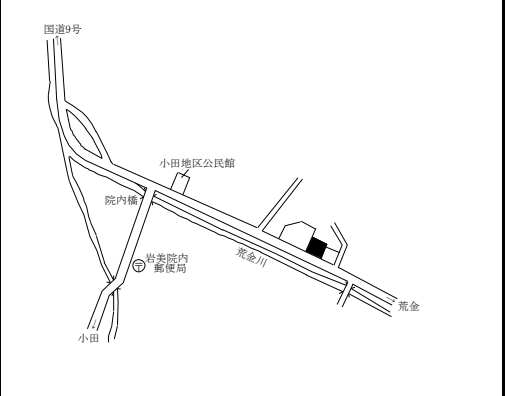

若桜町、智頭町、八頭町

基準地 番号	所在、地番 「住居表示」	H29標準 価格 (円/㎡)	H28標準 価格 (円/㎡)	変動率 (%)	地積 (㎡)	形状	利用の 現況	周辺の土地利用の現況	前面道路 の状況	水道、ガス、 下水の 整備状況	鉄道駅等 との接近 の状況	公法上の 規制	摘 要
若桜(県) -1	若桜町大字岩屋堂字屋敷廻 199番2外	4,300	4,500	△ 4.4	194	台形 1.5:1	住宅 W2	農家住宅が多い山間の住宅 地域	北西5m 県道	水道 下水	若桜駅 6.4km	都計外	
若桜(県) -2	若桜町大字若桜字古海橋ノ 本1111番32	12,000	12,500	△ 4.0	303	1:1.5	住宅 W2	一般住宅が多い小規模に開 発された住宅地域	南西6m 町道	水道 下水	若桜駅 600m	(都) (70,400)	
智頭(県) -1	智頭町大字智頭字道ノ下 1636番8	26,000	27,500	△ 5.5	109	1:2.5	住宅 W2	中小規模の一般住宅が建ち 並ぶ既成住宅地域	西5m 町道	水道 下水	智頭駅 250m	(都) (70,400)	
智頭(県) -2	智頭町大字中原字餘小路 114番1	8,600	8,800	△ 2.3	441	1:2	住宅 W2	農家住宅が多い山間の既成 住宅地域	南西15m 国道	水道 下水	山郷駅 150m	都計外	
智頭(県) -3	智頭町大字埴師字石田674 番2外	11,200	11,400	△ 1.8	355	1.5:1	住宅 W2	農家住宅の中に事業所も見 られる国道沿いの住宅地域	東10m 国道	水道 下水	土師駅 400m	都計外	
八頭(県) -1	八頭町下門尾字沖向198番 47	29,800	29,800	0.0	180	1.2:1	住宅 W2	中規模一般住宅が建ち並ぶ 区画整然とした新興住宅地 域	北西6m 町道	水道 下水	郡家駅 650m	(都) (70,400)	
八頭(県) -2	八頭町大坪字四十八495番2 外	11,400	11,700	△ 2.6	419	台形 2:1	住宅 W2	農家住宅が多い古くからの 住宅地域	東6m 町道	水道 下水	東郡家駅 2.8km	都計外	
八頭(県) -3	八頭町国中字森谷前596番 25外	15,000	15,300	△ 2.0	783	1:1.5	住宅 W2	一般住宅の中に店舗等が見 られる県道沿いの住宅地域	南7.5m 県道	水道 下水	河原駅 200m	(都) (70,400)	
八頭(県) -4	八頭町日田字向田426番3	5,600	5,700	△ 1.8	641	台形 1.5:1	住宅 W2	農家住宅が多い古くからの 住宅地域	南東8m 県道	水道 下水	丹比駅 1.3km	都計外	
八頭(県) -5	八頭町下野字上野土居518 番1外	3,900	4,000	△ 2.5	393	台形 1:1	住宅 W2	農家住宅が多い山間の住宅 地域	南西10m 県道	水道 下水	因幡船岡 駅 6.9km	都計外	
八頭(県) -6	八頭町新興寺字門田72番2 外	7,500	7,700	△ 2.6	831	1.2:1	住宅 W2	農家住宅が多い国道背後の 既成住宅地域	北東4.5m 町道	水道 下水	安部駅 1.9km	都計外	
八頭(県) 5-1	八頭町郡家字河井中分55番 3	34,500	35,000	△ 1.4	295	台形 1:1	店舗 W2	店舗、事務所等が建ち並ぶ 国道沿いの商業地域	東13m 国道	水道 下水	郡家駅 400m	(都) (70,400)	

過 去 の 基 準 地 価 格	年 番 号	平成				摘 要	年 番 号	平成				摘 要
		24	25	26	27			24	25	26	27	
	若桜(県) -1	5,200	5,000	4,800	4,600		八頭(県) -2	12,500	12,300	12,100	11,900	
	若桜(県) -2	15,000	14,200	13,500	12,800		八頭(県) -3	18,200	17,000	16,200	15,700	
	智頭(県) -1	34,700	32,000	30,000	29,000		八頭(県) -4	6,100	6,000	5,900	5,800	
	智頭(県) -2	9,300	9,100	9,000	8,900		八頭(県) -5	4,300	4,240	4,200	4,100	
	智頭(県) -3	12,300	12,000	11,800	11,600		八頭(県) -6	8,200	8,100	8,000	7,900	
	八頭(県) -1	32,000	31,000	30,000	29,800		八頭(県) 5-1	40,000	38,500	37,000	35,500	

若桜(県)－1

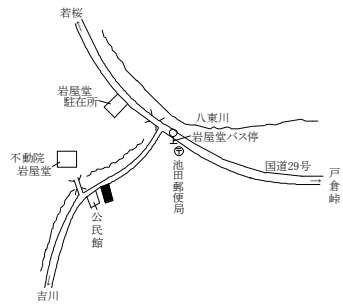

若桜(県)－2

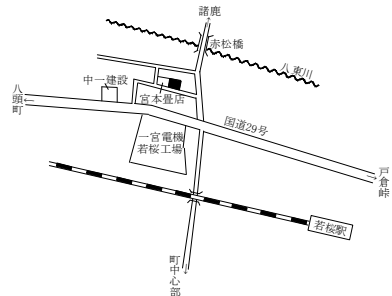

智頭(県)－1

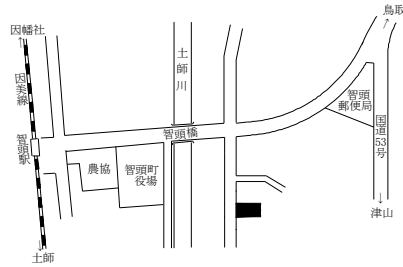

智頭(県)－2

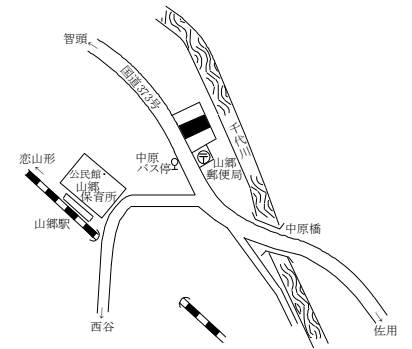

智頭(県)－3

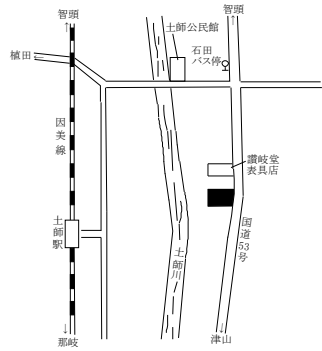

八頭(県)－1



八頭(県)－2

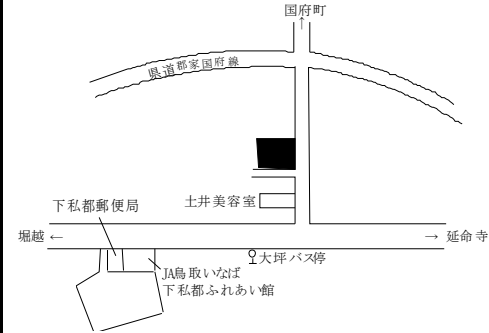

八頭(県)－3

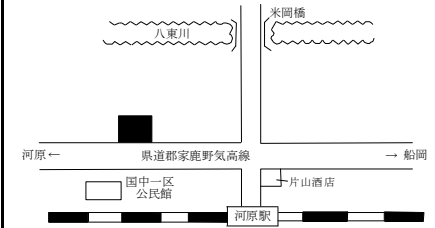

八頭(県)－4

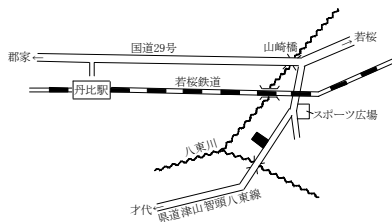

八頭(県)－5

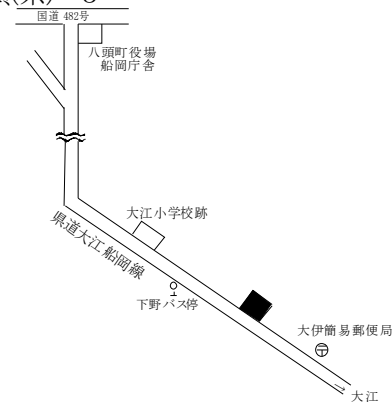

八頭(県)－6

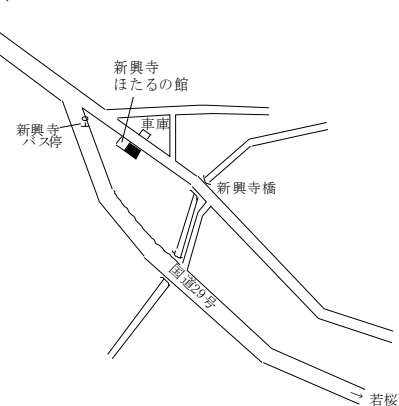

八頭(県)5-1

デトウール

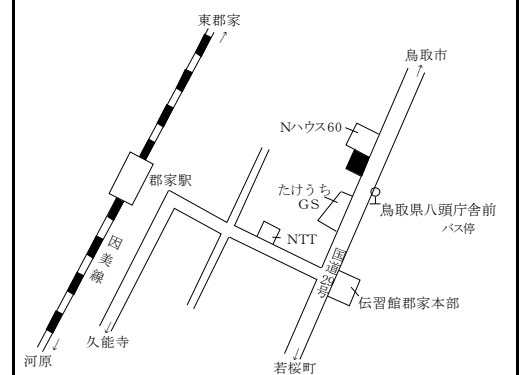

八頭町、三朝町、湯梨浜町

基準地 番号	所在、地番 「住居表示」	H29標準 価格 (円/㎡)	H28標準 価格 (円/㎡)	変動率 (%)	地積 (㎡)	形状	利用の 現況	周辺の土地利用の現況	前面道路 の状況	水道、ガス、 下水の 整備状況	鉄道駅等 との接近 の状況	公法上の 規制	摘 要
八頭(県) 5-2	八頭町北山字下柳縄手60番8	13,000	13,500	△ 3.7	207	1:3	店舗兼 住宅 W2	一般住宅、小売店舗等の混在する地域	東10.5m 町道	水道 下水	丹比駅 150m	都計外	
三朝(県) -1	三朝町大字大瀬字福天964番4	19,500	20,200	△ 3.5	178	台形 1:2.5	住宅 W2	中規模一般住宅の中に空地等が見られる住宅地域	北西5m 町道	水道 下水	倉吉駅 6.1km	(都) (70,400)	
三朝(県) -2	三朝町大字三朝字石田625番3	18,700	19,300	△ 3.1	167	1:2	住宅 W2	一般住宅が多い温泉街に近い既成住宅地域	北東3.5m 町道	水道 下水	倉吉駅 9.4km	(都) (70,400)	
三朝(県) -3	三朝町大字穴鴨字浅田215番1	4,500	4,600	△ 2.2	549	台形 1.5:1	住宅 W2	小学校、郵便局等も見られる山間の農家集落	東6.5m 町道	水道 下水	倉吉駅 16km	都計外	
湯梨浜(県) -1	湯梨浜町大字田後字大工給600番3外	19,000	19,200	△ 1.0	139	1.2:1	住宅 W2	一般住宅の中に農家住宅等が見られる住宅地域	北西4m 町道	水道 下水	倉吉駅 3.7km	(都) (70,400)	
湯梨浜(県) -2	湯梨浜町大字上浅津字堂ノ本115番11外	15,300	15,500	△ 1.3	325	1:2	住宅 W2	一般住宅の中に農家住宅等が見られる住宅地域	西6m 町道	水道 下水	松崎駅 4.4km	(都) (70,400)	
湯梨浜(県) -3	湯梨浜町大字田後字宮ヶ坪77番22	25,400	24,700	2.8	203	1:1.5	住宅 W2	中規模一般住宅が多い区画整然とした新興住宅地域	東6m 町道	水道 下水	倉吉駅 4.4km	(都) (70,400)	
湯梨浜(県) -4	湯梨浜町大字門田字鯉1271番6	22,000	22,000	0.0	204	1:1.5	住宅 W2	中規模住宅が多い郊外の分譲住宅地域	南西6m 町道	水道 下水	倉吉駅 2.4km	(都) (70,400)	
湯梨浜(県) -5	湯梨浜町大字泊字屋敷783番	11,800	12,200	△ 3.3	181	1:1	住宅 W2	一般住宅が多い旧泊村の中心部の住宅地域	西6m 県道	水道 下水	泊駅 800m	都計外	
湯梨浜(県) -6	湯梨浜町大字原字船渡466番2	6,400	6,600	△ 3.0	759	1:2.5	住宅 W2	農家住宅が多い古くからの住宅地域	北西9m 町道	水道 下水	泊駅 1.8km	都計外	
湯梨浜(県) -7	湯梨浜町大字門田字屋敷426番	9,100	9,300	△ 2.2	976	台形 1.2:1	住宅 W2	農家住宅が多い古くからの住宅地域	北東3m 町道	水道 下水	松崎駅 3.4km	(都) (70,400)	
湯梨浜(県) -8	湯梨浜町大字松崎字仲町414番	15,400	15,700	△ 1.9	350	1:5	住宅 W2	一般住宅の中に店舗等が見られる既成住宅地域	南東5.5m 町道	水道 下水	松崎駅 400m	(都) (70,400)	

過去の 基準地 価格	年					摘 要	年					摘 要
	番号	平成 24	25	26	27		番号	平成 24	25	26	27	
	八頭(県) 5-2	16,000	15,200	14,500	14,000		湯梨浜(県) -3	26,500	25,500	25,000	24,700	
	三朝(県) -1	23,500	22,500	21,800	21,000		湯梨浜(県) -4	24,000	23,000	22,300	22,000	
	三朝(県) -2	21,500	21,000	20,500	20,000		湯梨浜(県) -5	15,900	14,500	13,500	12,800	
	三朝(県) -3	-	4,900	4,800	4,700	H25選定替	湯梨浜(県) -6	8,300	7,800	7,300	6,900	
	湯梨浜(県) -1	21,000	20,300	19,700	19,400		湯梨浜(県) -7	-	-	-	9,500	H27選定替
	湯梨浜(県) -2	17,500	16,800	16,200	15,800		湯梨浜(県) -8	20,500	19,000	17,500	16,500	

八頭(県)5-2 坂本商店

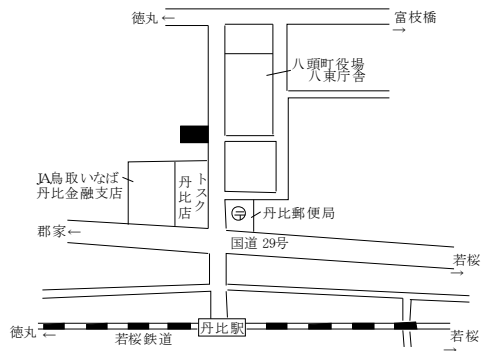

三朝(県)-1

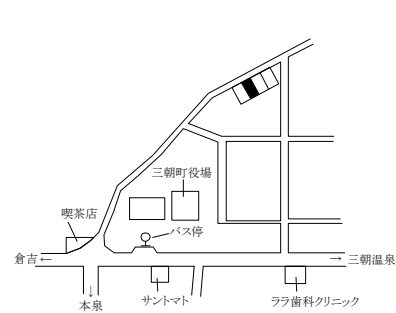

三朝(県)-2

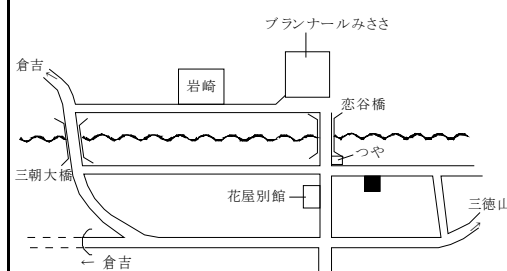

三朝(県)-3

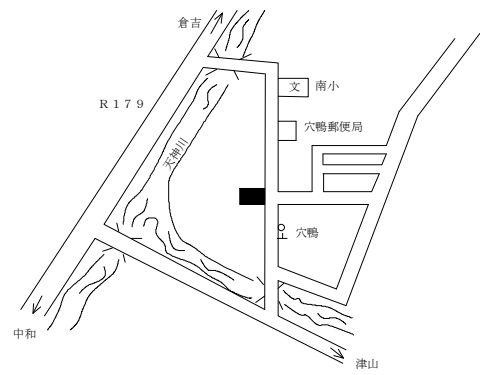

湯梨浜(県)-1

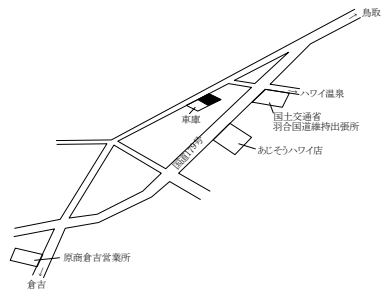

湯梨浜(県)-2

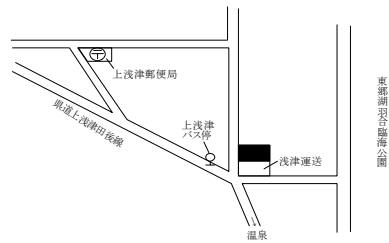

湯梨浜(県)-3



湯梨浜(県)-4

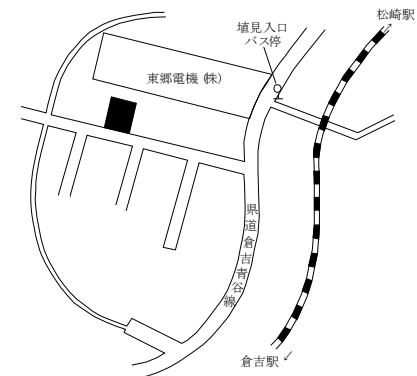

湯梨浜(県)-5

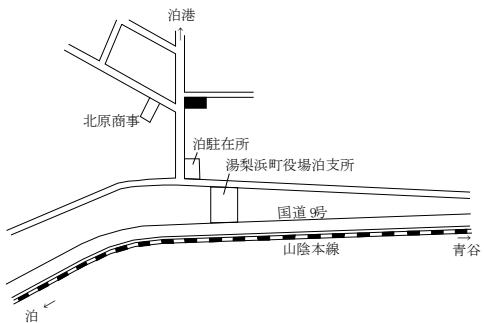

湯梨浜(県)-6

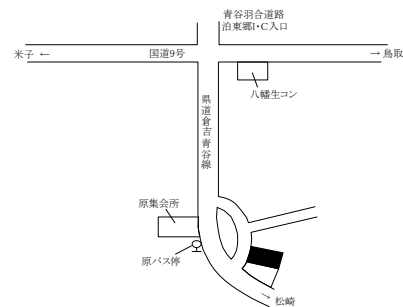

湯梨浜(県)-7

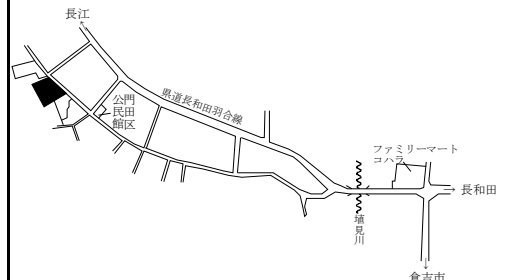

湯梨浜(県)-8

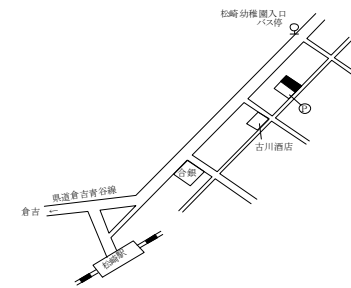

琴浦町、北栄町

基準地 番号	所在、地番 「住居表示」	H29標準 価格 (円/㎡)	H28標準 価格 (円/㎡)	変動率 (%)	地積 (㎡)	形状	利用の 現況	周辺の土地利用の現況	前面道路 の状況	水道、ガス、 下水の 整備状況	鉄道駅等 との接近 の状況	公法上の 規制	摘要
琴浦(県) -1	琴浦町大字保字字づ塚8番2	19,800	20,500	△ 3.4	336	1:1.5	住宅 W2	一般住宅を主とし、事業所等 も見られる既成住宅地域	西6m 町道	水道 下水	浦安駅 600m	(都) (70,400)	
琴浦(県) -2	琴浦町大字八橋字仲町南側 1756番	15,300	15,600	△ 1.9	265	1:4	住宅 W2	中規模一般住宅が建ち並ぶ 既成住宅地域	北6.5m 県道	水道 下水	八橋駅 400m	(都) (70,400)	
琴浦(県) -3	琴浦町大字三保字家ノ下 139番	11,400	11,700	△ 2.6	184	2.5:1	住宅 W2	農家住宅、一般住宅等が混 在する古くからの住宅地域	西7m 町道	水道 下水	浦安駅 2.3km	(都) (70,400)	
琴浦(県) -4	琴浦町大字赤碕字東條1519 番	15,200	15,500	△ 1.9	312	1:4.5	住宅 W2	中規模一般住宅が多い海岸 沿いの既成住宅地域	北6m 県道	水道 下水	赤碕駅 1.5km	(都) (70,400)	
琴浦(県) -5	琴浦町大字八幡字馬場ノ西 761番5	10,800	11,200	△ 3.6	496	1:1.5	住宅 W2	農家住宅が多い県道沿いの 古くからの住宅地域	北5m 県道	水道 下水	赤碕駅 1km	(都) (70,400)	
琴浦(県) -6	琴浦町大字宮木字屋敷314 番1	5,400	5,500	△ 1.8	251	1:1.2	住宅 W2	農家住宅が多い古くからの 住宅地域	東7.5m 町道	水道 下水	赤碕駅 6.3km	都計外	
北栄(県) -1	北栄町田井字屋敷257番	11,800	12,200	△ 3.3	411	台形 1:1.2	住宅 W2	農家住宅の中に一般住宅等 が見られる既成住宅地域	南4m 町道	水道 下水	下北条駅 1.1km	(都) (70,400)	
北栄(県) -2	北栄町北条島字城ノ内597 番1	7,100	7,200	△ 1.4	407	1:1.2	住宅 W2	農家住宅が多い古くからの 住宅地域	北4m 町道	水道 下水	下北条駅 1.4km	(都) (70,400)	
北栄(県) -3	北栄町下神字トウ立732番4	11,000	11,200	△ 1.8	462	1:2	住宅 W2	農家住宅の中に一般住宅等 が見られる既成住宅地域	南5m 町道	水道 下水	下北条駅 700m	(都) (70,400)	
北栄(県) -4	北栄町西園字稲場845番3	19,300	19,700	△ 2.0	357	1.2:1	住宅 W2	中規模一般住宅が建ちつつ ある新興住宅地域	北10m 町道	水道 下水	由良駅 950m	(都) (70,400)	
北栄(県) -5	北栄町瀬戸字壺町田45番5	10,200	10,400	△ 1.9	500	1:2	住宅 W2	中規模一般住宅の中に農地 等が見られる既成住宅地域	南5.5m 町道	水道 下水	由良駅 2.3km	(都) (70,400)	
北栄(県) -6	北栄町下種字天神前577番2	5,900	6,000	△ 1.7	618	1.2:1	住宅 W2	農家住宅が多い県道沿いの 古くからの住宅地域	南東11m 県道	水道 下水	由良駅 4.5km	都計外	

過 去 の 基 準 地 価 格	年 番 号	平成				摘 要	年 番 号	平成				摘 要
		24	25	26	27			24	25	26	27	
	琴浦(県) -1	24,500	23,000	22,000	21,300		北栄(県) -1	14,000	13,500	13,000	12,600	
	琴浦(県) -2	18,500	17,500	16,800	16,200		北栄(県) -2	7,800	7,700	7,500	7,300	
	琴浦(県) -3	13,500	13,100	12,600	12,100		北栄(県) -3	12,500	12,000	11,600	11,400	
	琴浦(県) -4	18,300	17,300	16,700	16,100		北栄(県) -4	21,500	21,000	20,500	20,100	
	琴浦(県) -5	12,800	12,400	12,000	11,600		北栄(県) -5	11,200	11,000	10,800	10,600	
	琴浦(県) -6	6,000	5,900	5,700	5,600		北栄(県) -6	6,700	6,600	6,400	6,200	

琴浦(県)－1

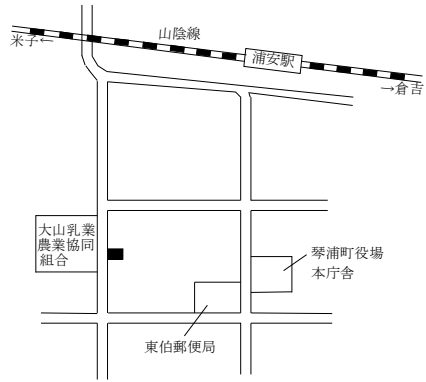

琴浦(県)－2

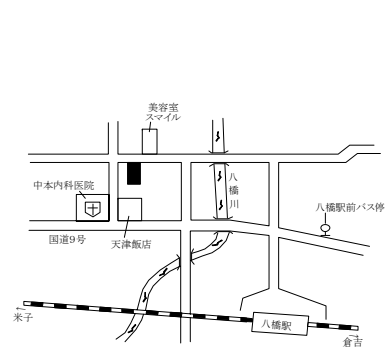

琴浦(県)－3

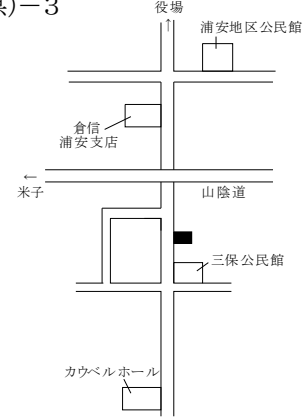

琴浦(県)－4



琴浦(県)－5

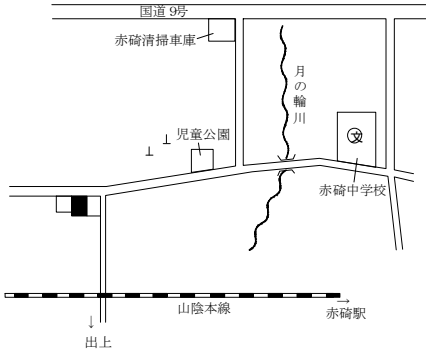

琴浦(県)－6

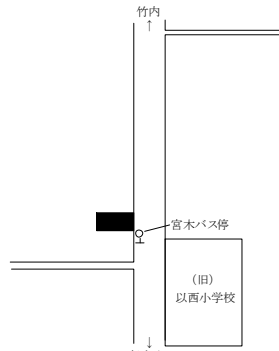

北栄(県)－1

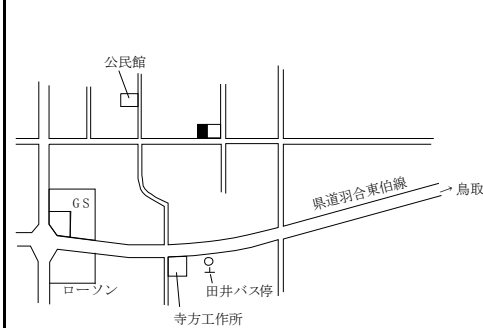

北栄(県)－2

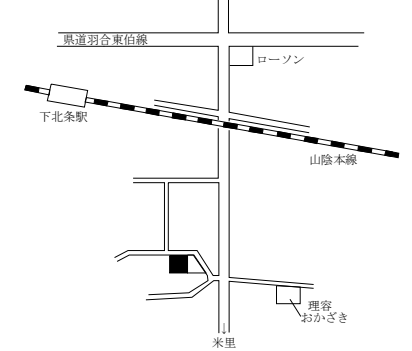

北栄(県)－3

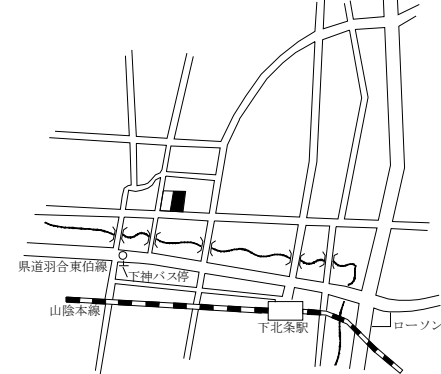

北栄(県)－4

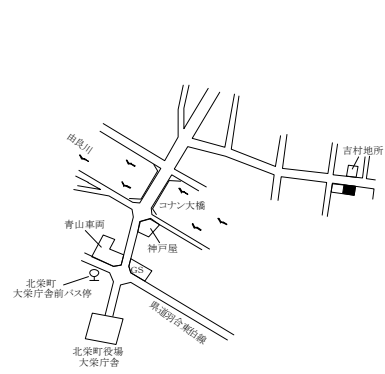

北栄(県)－5

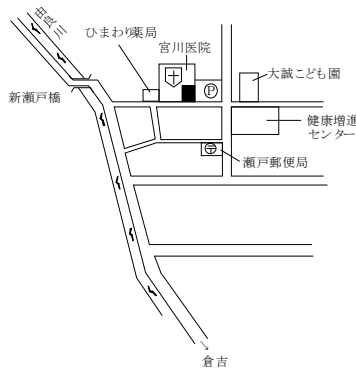

北栄(県)－6

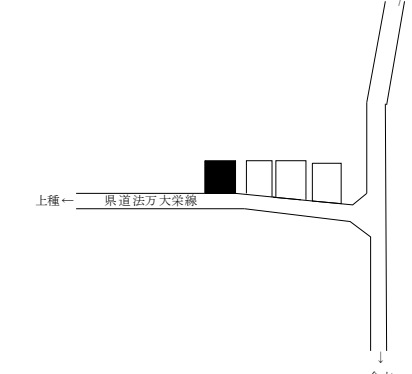

日吉津村、大山町、南部町

基準地 番号	所在、地番 「住居表示」	H29標準 価格 (円/㎡)	H28標準 価格 (円/㎡)	変動率 (%)	地積 (㎡)	形状	利用の 現況	周辺の土地利用の現況	前面道路 の状況	水道、ガス、 下水の 整備状況	鉄道駅等 との接近 の状況	公法上の 規制	摘要
日吉津(県) -1	日吉津村大字日吉津481番8	24,300	23,500	3.4	138	1:1	住宅 W2	中規模一般住宅が建ち並ぶ 住宅地域	北4m 村道	水道 下水	伯耆大山 駅 1.1km	1住居 (60,200)	
日吉津(県) 5-1	日吉津村大字日吉津1370番 2外	46,300	46,500	△ 0.4	1,577	1:1.5	店舗 S2	店舗、事業所等が建ち並ぶ 国道沿いの路線商業地域	南25m 国道	水道 下水	伯耆大山 駅 2.3km	調区 (70,400)	
大山(県) -1	大山町上萬字村418番	8,800	9,000	△ 2.2	323	台形 1.5:1	住宅 W2	農家住宅と一般住宅が混在 する古くからの住宅地域	西4.5m 町道	水道 ガス 下水	大山口駅 2.3km	都計外	
大山(県) -2	大山町坊領字下松本302番	4,600	4,700	△ 2.1	645	1:1.5	住宅 W2	農家住宅が多い古くからの 住宅地域	東5.5m 町道	水道 下水	大山口駅 5km	都計外	
大山(県) -3	大山町名和字岡山530番1	12,800	13,000	△ 1.5	377	1:1.2	住宅 W1	中規模一般住宅が多い町道 沿いの住宅地域	北東12.5m 町道	水道 下水	名和駅 450m	都計外	
大山(県) -4	大山町高田字京田149番	4,400	4,500	△ 2.2	931	1:1.2	住宅 W2	農家住宅が建ち並ぶ県道背 後の住宅地域	東3.5m 町道	水道 下水	大山口駅 3.5km	都計外	
大山(県) -5	大山町赤坂字六反田348番1	11,200	11,500	△ 2.6	195	1:1.5	住宅 W2	一般住宅の多い国道背後の 既成住宅地域	北6m 町道	水道 下水	中山口駅 1.3km	都計外	
大山(県) -6	大山町退休寺字屋敷上通 211番1外	3,600	3,650	△ 1.4	751	台形 1:1	住宅 W2	農家住宅が建ち並ぶ中山間 の住宅地域	西5m 町道	水道 下水	下市駅 2.8km	都計外	
大山(県) -7	大山町松河原字中条屋敷 278番	4,900	5,000	△ 2.0	787	1.2:1	住宅 W2	農家住宅が多い海岸部に近 い住宅地域	西3.5m 町道 北側道	水道 下水	下市駅 1.5km	都計外	
大山(県) 5-1	大山町国信字笠原543番6外	19,000	19,500	△ 2.6	152	1:1.5	店舗兼 住宅 W2	店舗併用住宅、一般住宅が 多い駅前の既成商業地域	北東14m 県道	水道 下水	大山口駅 50m	都計外	
南部(県) -1	南部町東町93番	15,900	16,200	△ 1.9	250	1:1.5	住宅 W2	中規模一般住宅が多い区画 整然とした住宅地域	西5m 町道	水道 下水	米子駅 6.2km	都計外	
南部(県) -2	南部町倭字堂ノ脇337番外	13,900	14,000	△ 0.7	369	台形 2:1	住宅 W2	中規模一般住宅が建ち並ぶ 国道沿いの住宅地域	東11m 国道	水道 下水	米子駅 9km	都計外	

過 去 の 基 準 地 価 格	年					摘要	年					摘要
	番号	平成 24	25	26	27		番号	平成 24	25	26	27	
	日吉津(県) -1	27,500	26,000	24,700	23,500		大山(県) -5	13,500	13,000	12,600	12,100	
	日吉津(県) 5-1	50,500	49,000	47,600	46,800		大山(県) -6	3,900	3,800	3,750	3,700	
	大山(県) -1	10,400	10,000	9,700	9,200		大山(県) -7	5,600	5,300	5,200	5,100	
	大山(県) -2	5,700	5,300	5,000	4,800		大山(県) 5-1	23,000	22,000	21,000	20,000	
	大山(県) -3	14,500	14,000	13,600	13,200		南部(県) -1	18,900	18,000	17,200	16,500	
	大山(県) -4	5,300	5,100	4,900	4,700		南部(県) -2	16,700	15,700	14,800	14,300	

南部町、伯耆町、日南町

基準地 番号	所在、地番 「住居表示」	H29標準 価格 (円/㎡)	H28標準 価格 (円/㎡)	変動率 (%)	地積 (㎡)	形状	利用の 現況	周辺の土地利用の現況	前面道路 の状況	水道、ガス、 下水の 整備状況	鉄道駅等 との接近 の状況	公法上の 規制	摘 要
南部(県) -3	南部町法勝寺字大王堂322番2	14,700	14,900	△ 1.3	200	1:1.2	住宅 W2	一般住宅の中に店舗兼住宅も見られる既成住宅地域	南8m 県道	水道 下水	米子駅 10.5km	都計外	
南部(県) -4	南部町上中谷字堂ノ前1129番4外	2,250	2,250	0.0	680	台形 1.2:1	住宅 W2	農家住宅が見られる国道沿いの住宅地域	南西10.5m 国道	水道	米子駅 16.5km	都計外	
南部(県) -5	南部町天萬字雲見屋570番1	11,500	11,700	△ 1.7	485	1:1.5	住宅 W2	一般住宅が建ち並ぶ既成住宅地域	西4.5m 町道	水道 下水	米子駅 7.5km	都計外	
南部(県) -6	南部町市山字中屋敷414番	6,500	6,800	△ 4.4	284	1:1.5	住宅 W2	中規模一般住宅が多い古からの住宅地域	北5.5m 町道	水道 下水	米子駅 9km	都計外	
伯耆(県) -1	伯耆町大原字ウト口579番1	6,500	6,700	△ 3.0	791	台形 1:1.2	住宅 W2	農家住宅が建ち並ぶ県道沿いの住宅地域	東6m 県道	水道 下水	岸本駅 4.7km	都計外	
伯耆(県) -2	伯耆町吉長字上島ノ三46番7外	20,400	21,000	△ 2.9	264	1:2	住宅 W2	一般住宅の中に事業所が見られる住宅地域	東5.5m 町道	水道 下水	岸本駅 250m	都計外	
伯耆(県) -3	伯耆町小林字南原上691番7	5,200	5,200	0.0	610	台形 1:1.2	別荘 W1	中規模の別荘、ペンションが多い高原の別荘地域	南東6m 私道	水道 下水	岸本駅 8km	都計外	
伯耆(県) -4	伯耆町大殿字寺ノ上1218番24	15,400	15,700	△ 1.9	296	1:1	住宅 W2	一般住宅が多い高台の区画整然とした住宅地域	南5m 町道	水道 ガス 下水	岸本駅 1.3km	都計外	
伯耆(県) -5	伯耆町古市字下東屋敷395番1	3,800	3,900	△ 2.6	705	台形 1:1.5	住宅 W2	農家住宅が多い古からの住宅地域	北西4m 町道	水道 下水	伯耆溝口 駅 2.9km	都計外	
伯耆(県) 5-1	伯耆町大殿字石佛984番2	25,800	(新規)	—	623	台形 1:2	店舗 W2	中小規模の物販店舗、パチンコ店等が連たんする路線商業地域	北東12m 国道	水道 下水	岸本駅 1.4km	都計外	H29選定替
日南(県) -1	日南町生山字樋ノ口406番6	11,800	11,800	0.0	344	台形 4:1	住宅 W2	一般住宅、店舗等が混在する県道沿いの住宅地域	北西14m 県道	水道 下水	生山駅 2km	都計外	
日南(県) -2	日南町上石見字製札場ノ下モ776番5外	3,400	3,500	△ 2.9	450	台形 1:3	住宅 W2	農家住宅と一般住宅が混在する既成住宅地域	南東4m 町道	水道 下水	上石見駅 550m	都計外	

過去の 基準 地 価格	年 番号	平成				摘 要	年 番号	平成				摘 要
		24	25	26	27			24	25	26	27	
	南部(県) -3	16,500	16,000	15,600	15,200		伯耆(県) -3	5,500	5,200	5,100	5,100	
	南部(県) -4	2,500	2,400	2,350	2,300		伯耆(県) -4	20,000	18,600	17,500	16,500	
	南部(県) -5	14,000	13,200	12,500	12,000		伯耆(県) -5	4,500	4,300	4,200	4,000	
	南部(県) -6	7,600	7,400	7,200	7,000		伯耆(県) 5-1	—	—	—	—	H29選定替
	伯耆(県) -1	8,000	7,400	7,200	6,900		日南(県) -1	12,100	11,800	11,800	11,800	
	伯耆(県) -2	26,000	23,600	22,500	21,500		日南(県) -2	3,900	3,800	3,700	3,600	

南部(県)－3



南部(県)－4

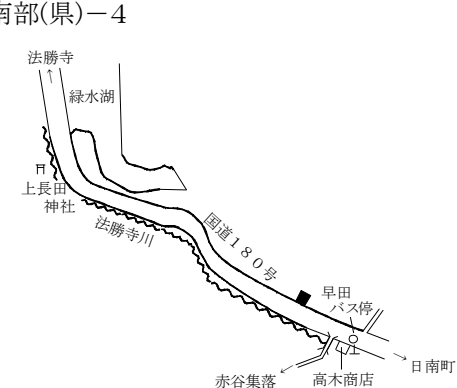

南部(県)－5

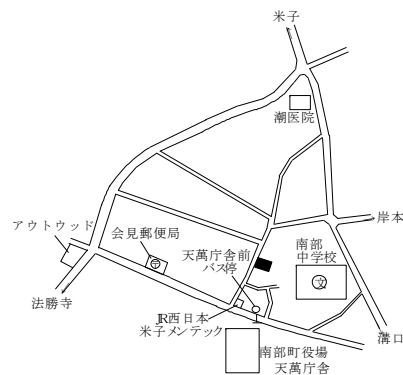

南部(県)－6

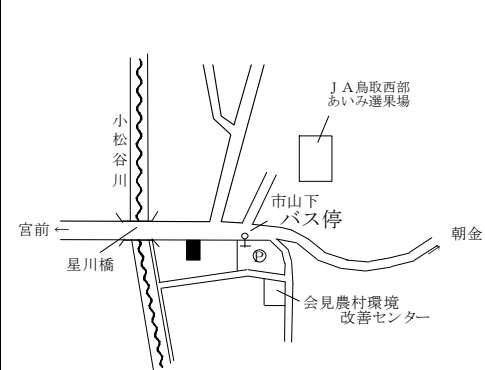

伯耆(県)－1

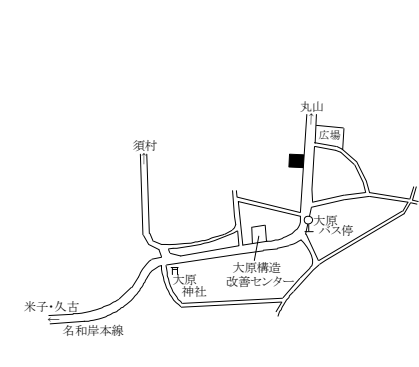

伯耆(県)－2

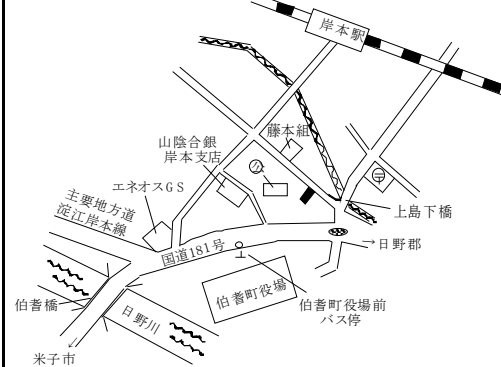

伯耆(県)－3

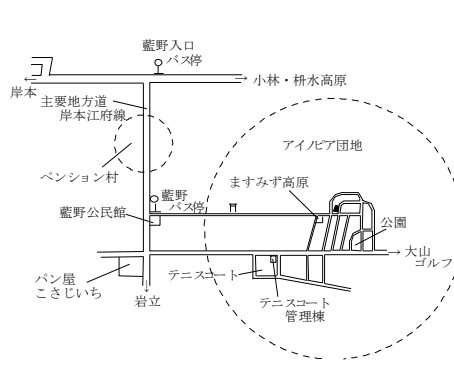

伯耆(県)－4



伯耆(県)－5

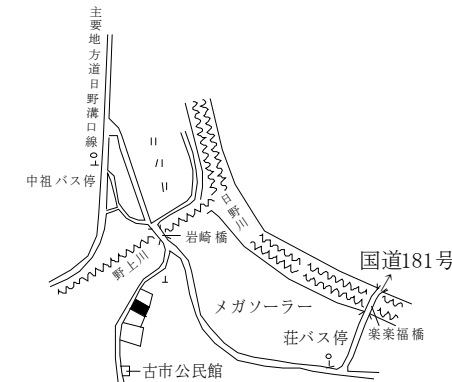

伯耆(県)5-1

ひの木家

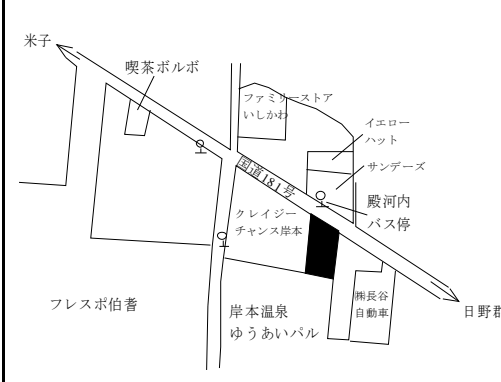

日南(県)－1

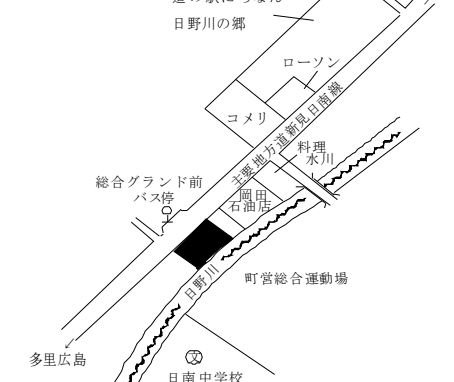

日南(県)－2

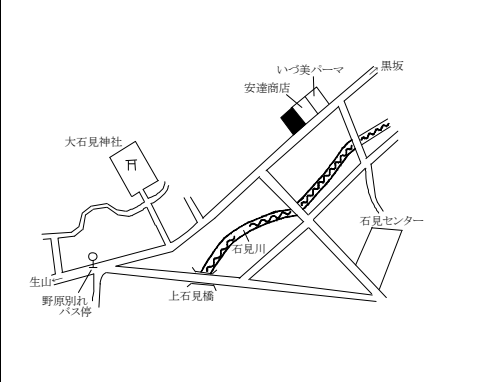

日野町、江府町

基準地 番号	所在、地番 「住居表示」	H29標準 価格 (円/㎡)	H28標準 価格 (円/㎡)	変動率 (%)	地積 (㎡)	形状	利用の 現況	周辺の土地利用の現況	前面道路 の状況	水道、ガス、 下水の 整備状況	鉄道駅等 との接近 の状況	公法上の 規制	摘 要
日野(県) -1	日野町黒坂字榎町西裏1195番	7,300	7,400	△ 1.4	191	1:5.5	住宅 W2	小規模一般住宅が建ち並ぶ古くからの住宅地域	東5.5m 県道	水道 下水	黒坂駅 450m	都計外	
日野(県) 5-1	日野町根雨字上ミ郷ノ木297番2	11,800	12,200	△ 3.3	100	1:1.2	店舗兼 住宅 W2	店舗併用住宅が建ち並ぶ古くからの中心的商業地域	東5m 町道	水道 下水	根雨駅 200m	都計外	
江府(県) -1	江府町大字宮市字中屋敷366番1外	3,900	4,000	△ 2.5	300	1:2.5	住宅 W2	農家住宅と農地が混在する国道沿いの住宅地域	南10m 国道 西側道	水道 下水	江尾駅 1.8km	都計外	
江府(県) 5-1	江府町大字江尾字中西屋敷2072番	11,100	11,500	△ 3.5	201	1:2.5	店舗兼 住宅 W2	店舗併用住宅が多い駅前の商業地域	東5m 町道	水道 下水	江尾駅 80m	都計外	

過去の 基準 地 価格	年		平成				摘 要						
	番号		24	25	26	27							
	日野(県)	-1	7,800	7,700	7,600	7,500							
	日野(県)	5-1	14,200	13,700	13,200	12,700							
	江府(県)	-1	4,400	4,300	4,200	4,100							
	江府(県)	5-1	13,800	13,000	12,300	11,900							

日野(県)ー1



日野(県)5ー1

柴原時計店

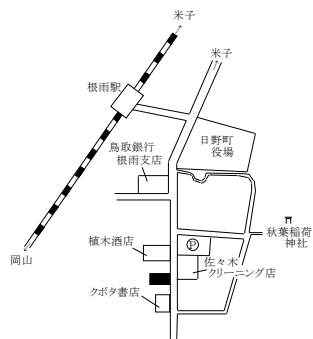

江府(県)ー1

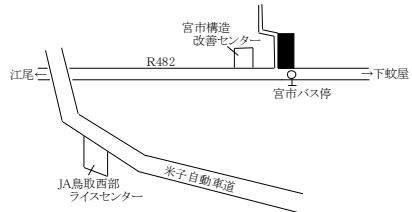

江府(県)5ー1

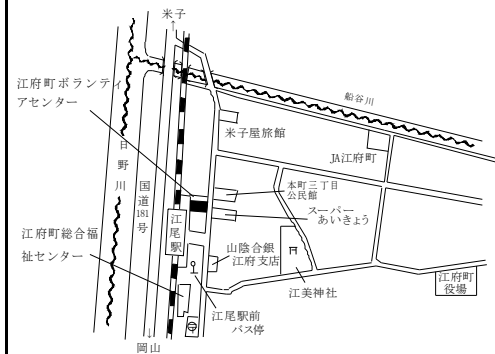

林地

基準地 番号	所在・地番	H29標準 価格 (円/10a)	H28標準 価格 (円/10a)	対前年 変動率 (%)	地積 (㎡)	利用の 現況	周辺の土地利用の現況	搬出 方法	道路の 状況	最寄駅	最寄 集落	地域の 特性	公法上 の規制	摘 要
鳥取(林) 20-1	若桜町大字吉川字大サコ 1054番	28,000	28,500	△ 1.8	7,497	用材林地 (杉)	標高500m、約30度の東向傾 斜の優良林に指定された杉 の人工林地域	集材機 100m	県道 7m	若桜駅 10km	吉川 400m	林業本 場林地	都計外 地森計	
鳥取(林) 20-2	鳥取市河原町長瀬字樟山 685番	194,000	197,000	△ 1.5	16,423	雑木林地 (松)	標高150m、約30度の東向傾 斜、雑木と赤松が混在する自 然林地域	隣接	市道 6m	河原駅 4km	長瀬 200m	農村林 地	(都) 地森計	
鳥取(林) 20-3	琴浦町大字大杉字妙見平ラ 850番	46,000	48,000	△ 4.2	3,679	用材林地 (檜)	標高130m、約35度の北西向 傾斜、人工林が介在する雑 木林地域	集材機 100m	農道 4m	浦安駅 5.5km	西大杉 200m	農村林 地	都計外 地森計	
鳥取(林) 20-4	大山町加茂字伊屋崎2086番 外	77,000	80,000	△ 3.8	10,784	用材・ 雑木林地 (杉、雑木)	谷間に人工林と自然林が混 在する林地地域	集材機 100m	農道 7m	御来屋 駅 8km	神田 800m	農村林 地	都計外 地森計	
鳥取(林) 20-5	米子市新山字柿ノ内山ノ二 369番	205,000	215,000	△ 4.7	2,823	用材林地 (松)	標高60m、約30度の南向傾 斜、松と雑木が混在する人工 林地域	隣接	県道 11m	米子駅 4.4km	岡 200m	都市近 郊林地	調区 地森計	
鳥取(林) 20-6	日南町福寿実字虫尾山1345 番28	13,800	13,900	△ 0.7	3,761	用材林地 (松)	標高550m、約20～30度の南 西向傾斜、松の人工及び天 然林地域	集材機 100m	県道 7.5m	生山駅 18km	狩屋原 100m	山村奥 地林地	都計外 地森計	

過 去 の 基 準 地 価 格	年		平成				摘 要						
	番号		24	25	26	27							
	鳥取(林)	20-1	33,000	31,000	30,000	29,000							
	鳥取(林)	20-2	230,000	215,000	205,000	200,000							
	鳥取(林)	20-3	63,000	58,000	53,000	50,000							
	鳥取(林)	20-4	110,000	100,000	91,000	85,000							
	鳥取(林)	20-5	280,000	250,000	240,000	225,000							
	鳥取(林)	20-6	14,500	14,300	14,100	14,000							

鳥取(林)20-1

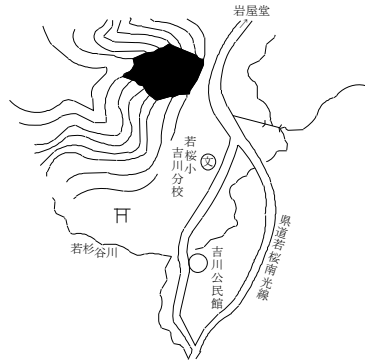

鳥取(林)20-2

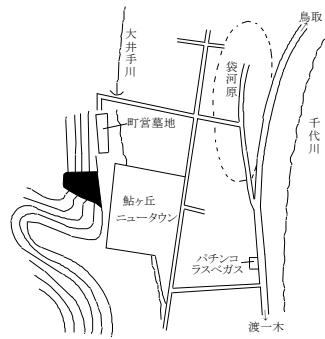

鳥取(林)20-3

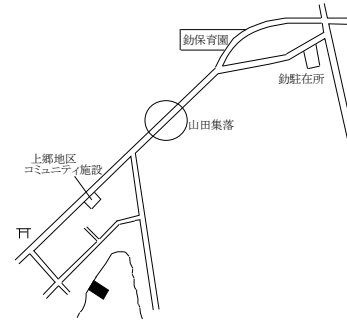

鳥取(林)20-4

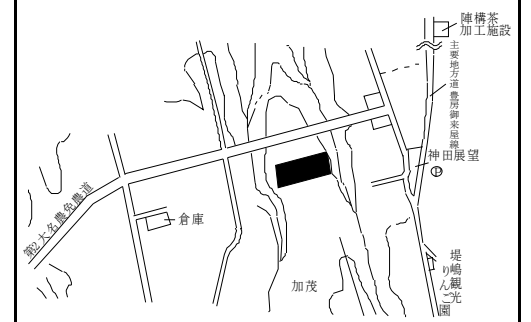

鳥取(林)20-5

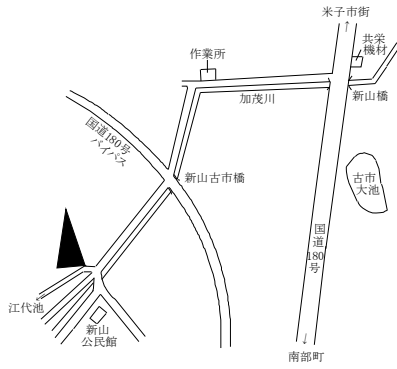

鳥取(林)20-6

