

平成26年地価調査

# 基準地の標準価格

価格時点 平成26年7月1日

## 鳥取市(住宅地)

基準地 番号	所在、地番 「住居表示」	H26標準 価格 (円/㎡)	H25標準 価格 (円/㎡)	変動率 (%)	地積 (㎡)	形状	利用の 現況	周辺の土地利用の現況	前面道路 の状況	水道、ガス、 下水の 整備状況	鉄道駅等 との接近 の状況	公法上の 規制	摘 要
鳥取(県) -1	鳥取市美萩野2丁目152番	32,200	34,000	△ 5.3	316	1 : 1	住宅 W2	一般住宅が建ち並ぶ郊外の 区画整然とした住宅地域	西6m 市道	水道、ガス 下水道	末恒駅 800m	1低専 (50,80)	
鳥取(県) -2	鳥取市青葉町2丁目224番	63,000	66,000	△ 4.5	167	1.2:1	住宅 W2	一般住宅の中にアパート等 が見られる住宅地域	南6.5m 市道	水道、ガス 下水道	鳥取駅 2.5km	1中専 (60,200) 準防	
鳥取(県) ※ -3	鳥取市西町3丁目411番	83,000	84,000	△ 1.2	246	1:1.5	住宅 W2	中規模一般住宅が建ち並ぶ 旧市街の閑静な住宅地域	南西8m 市道	水道、ガス 下水道	鳥取駅 1.7km	1住居 (60,200) 準防	
鳥取(県) -4	鳥取市湖山町南3丁目108番 36	52,500	53,500	△ 1.9	190	1 : 2	住宅 W2	中規模一般住宅が建ち並ぶ 区画整然とした住宅地域	南6m 市道	水道、ガス 下水道	湖山駅 1km	1低専 (50,80)	
鳥取(県) ※ -5	鳥取市立川町3丁目317番	47,000	50,000	△ 6.0	130	1:3.5	住宅 W2	一般住宅の中に小売店舗が 見られる既存住宅地域	北5m 市道	水道、ガス 下水道	鳥取駅 1.9km	1住居 (60,200) 準防	
鳥取(県) -6	鳥取市吉方温泉3丁目423番	60,000	65,000	△ 7.7	121	1:1.2	住宅 W2	中規模一般住宅が建ち並ぶ 既存住宅地域	南6m 市道	水道、ガス 下水道	鳥取駅 1.1km	1住居 (60,200) 準防	
鳥取(県) -7	鳥取市滝山744番2外	42,000	43,500	△ 3.4	347	1 : 2	住宅 W2	一般住宅の中に空地が見ら れる区画整理済の住宅地域	南東6m 市道	水道、 下水道	鳥取駅 3.2km	1中専 (60,200)	
鳥取(県) -8	鳥取市吉成南町1丁目545番 外 「吉成南町1-20-4」	57,000	57,000	0.0	256	1 : 1	住宅 W2	中規模一般住宅が建ち並ぶ 区画整然とした住宅地域	東7m 市道	水道、ガス 下水道	鳥取駅 1.8km	1中専 (60,200)	
鳥取(県) -9	鳥取市二階町3丁目218番3	60,500	62,500	△ 3.2	313	1 : 4	住宅 LS2	住宅、店舗等が混在する市 街地中心部の住宅地域	北東8m 市道	水道、ガス 下水道	鳥取駅 1.1km	商業 (80,400) 準防	H25選定替
鳥取(県) ※ -10	鳥取市吉成字下池田1022番	62,500	63,000	△ 0.8	224	1 : 2	住宅 W2	中規模一般住宅が建ち並ぶ 利便性の良い住宅地域	南東6m 市道	水道、ガス 下水道	鳥取駅 1.2km	1住居 (60,200)	
鳥取(県) -11	鳥取市桜谷字西ノ前652番	54,000	55,000	△ 1.8	172	1:1.5	住宅 W2	中規模一般住宅が建ち並ぶ 区画整然とした住宅地域	西6m 市道	水道、ガス 下水道	鳥取駅 3.2km	1住居 (60,200)	
鳥取(県) -12	鳥取市寺町40番4外	62,000	65,000	△ 4.6	212	1 : 3	住宅 W2	一般住宅の中にアパート等 が見られる既存住宅地域	北西7m 市道	水道、ガス 下水道	鳥取駅 1km	1住居 (60,200) 準防	

過 去 の 基 準 地 価 格	番 号	年		23	24	摘 要	年		21	22	23	24	摘 要
		平成	年				平成	年					
		21							21				
	鳥取(県)	-1	45,000	39,000	36,000		鳥取(県)	-7	58,000	54,500	50,500	47,000	
	鳥取(県)	-2	82,000	73,000	69,000		鳥取(県)	-8	73,000	67,000	64,000	60,000	
	鳥取(県)	-3	107,000	96,000	90,000		鳥取(県)	-9	-	-	-	-	
	鳥取(県)	-4	59,000	56,000	55,000		鳥取(県)	-10	79,500	73,000	70,000	66,000	
	鳥取(県)	-5	64,800	57,000	54,000		鳥取(県)	-11	70,000	65,000	61,500	57,000	
	鳥取(県)	-6	86,000	80,000	69,500		鳥取(県)	-12	86,000	79,500	74,500	69,000	

鳥取(県)ー1

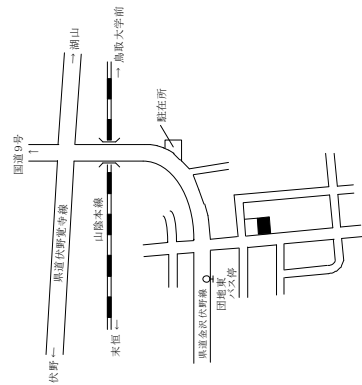

鳥取(県)ー2

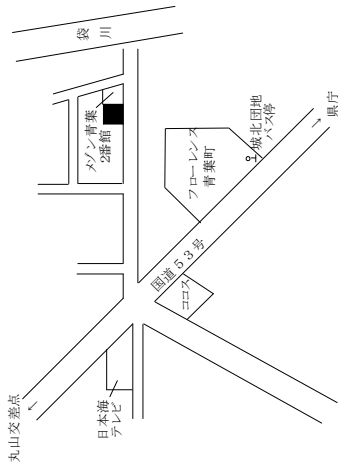

鳥取(県)ー3

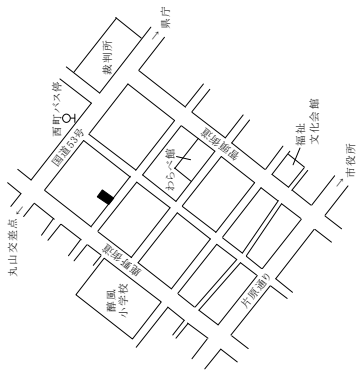

鳥取(県)ー4

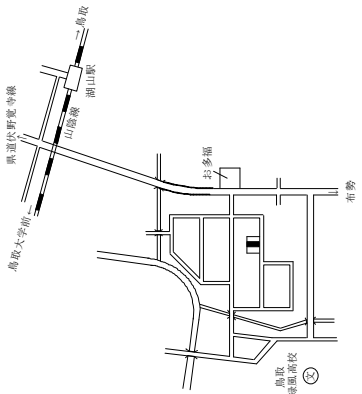

鳥取(県)ー5

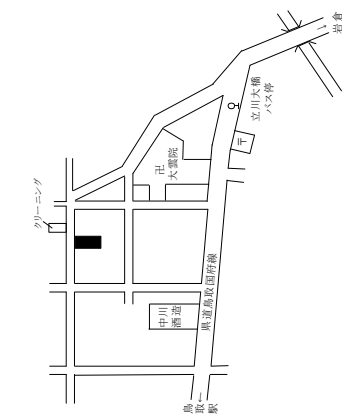

鳥取(県)ー6

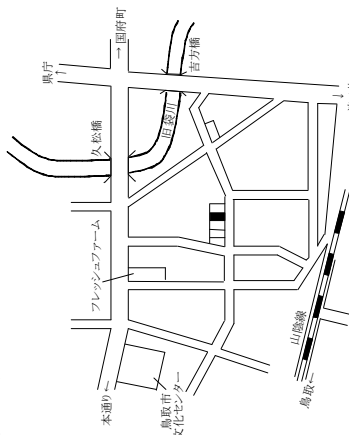

鳥取(県)ー7

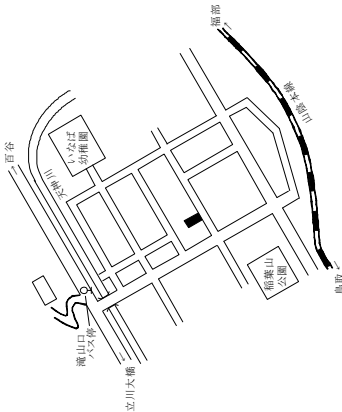

鳥取(県)ー8

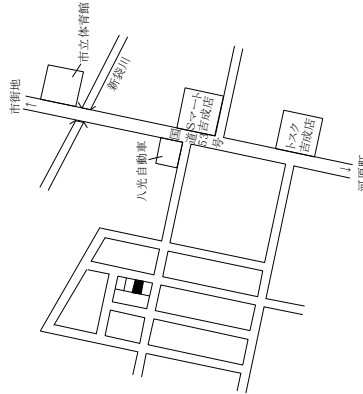

鳥取(県)ー9

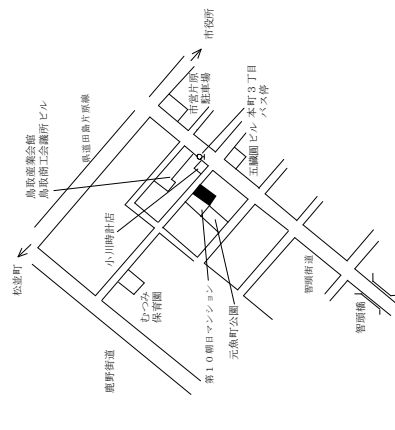

鳥取(県)ー10

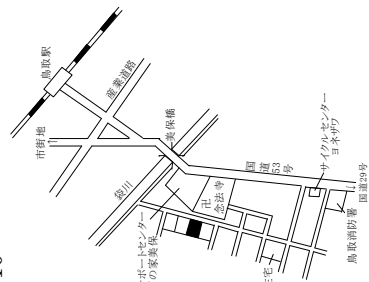

鳥取(県)ー11

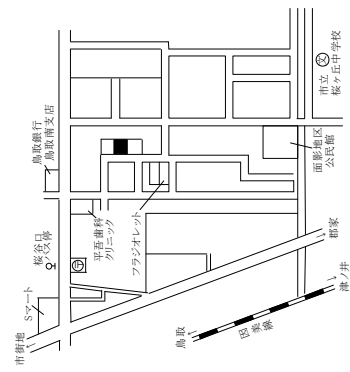

鳥取(県)ー12

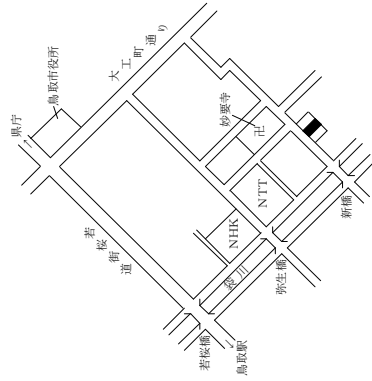

## 鳥取市(住宅地)

基準地 番号	所在、地番 〔住居表示〕	H26標準 価格 (円/㎡)	H25標準 価格 (円/㎡)	変動率 (%)	地積 (㎡)	形状	利用の 現況	周辺の土地利用の現況	前面道路 の状況	水道、ガス、 下水の 整備状況	鉄道駅等 との接近 の状況	公法上の 規制	摘要
鳥取(県) -13	鳥取市晩稲字東土居236番3 外	38,500	39,500	△ 2.5	588	1.5:1	住宅 W2	農家住宅が多い都市化の影 響のある住宅地域	北6.5m 市道 東側道	水道 下水道	湖山駅 3km	1住居 (60,200)	
鳥取(県) -14	鳥取市国府町稲葉丘2丁目 220番外	32,000	35,500	△ 9.9	255	1: 1.2	住宅 W1	中規模一般住宅が多い区画 整然とした住宅地域	南6m 市道	水道 ガス 下水道	鳥取駅 3.8km	1中専 (60,200)	
鳥取(県) -15	鳥取市国府町中河原字屋敷 島93番5外	7,800	7,900	△ 1.3	313	1.5: 1	住宅 W2	農家住宅が多い県道沿いの 住宅地域	南9m 県道	水道 下水道	鳥取駅 12km	都計外	
鳥取(県) -16	鳥取市福部町八重原字堂ノ 前437番	5,500	5,600	△ 1.8	950	台形 1.5:1	住宅 W2	農家住宅が多い山間の住宅 地域	北東11m 県道	水道 下水道	福部駅 2.6km	都計外	
鳥取(県) -17	鳥取市福部町湯山字土居11 番	15,300	15,800	△ 3.2	676	1.2:1	住宅 W2	農家住宅のほか民宿も混 在する砂丘近くの住宅地域	東5m 市道	水道 下水道	福部駅 4.4km	(都) (70,400)	
鳥取(県) -18	鳥取市河原町長瀬字大月69 番15	29,000	29,800	△ 2.7	162	1: 2	住宅 LS2	一般住宅が多い小規模に開 発された新興住宅地域	南6m 道路	水道 下水道	河原駅 2.9km	(都) (70,400)	
鳥取(県) -19	鳥取市河原町中井字前田 273番3	8,800	9,000	△ 2.2	290	1:1.2	住宅 W2	農家住宅の中に店舗等が見 られる古くからの住宅地域	北7m 市道	水道 下水道	河原駅 6km	(都) (70,400)	
鳥取(県) -20	鳥取市河原町益口字奥春戸 631番	11,700	12,000	△ 2.5	293	台形 1:1.5	住宅 W2	農家住宅が多い国道背後の 既成住宅地域	南西5m 市道	水道 下水道	国英駅 750m	(都) (70,400)	
鳥取(県) -21	鳥取市用瀬町安藏字塚ノ原 屋敷918番4外	7,400	7,500	△ 1.3	859	台形 1.5:1	住宅 W2	農家住宅が多い県道沿いの 住宅地域	南東10m 県道	水道 下水道	因幡社駅 900m	都計外	
鳥取(県) -22	鳥取市用瀬町別府字垣ノ内 43番6	17,300	18,000	△ 3.9	263	1: 2	住宅 W2	農家住宅と一般住宅が混在 する国道近くの住宅地域	南東3m 市道	水道 下水道	用瀬駅 700m	都計外	
鳥取(県) -23	鳥取市佐治町加瀬木字中河 原1310番1	5,700	5,900	△ 3.4	302	1:1.5	住宅 W2	一般住宅の中に店舗も介在 する既成住宅地域	南5m 市道	水道 下水道	用瀬駅 8.8km	都計外	
鳥取(県) -24	鳥取市佐治町刈地字小ムカ ヒ193番外	4,100	4,200	△ 2.4	303	2: 1	住宅 W2	農家住宅が多い緩傾斜地の 既成住宅地域	北西3m 市道	水道 下水道	用瀬駅 4.2km	都計外	

過去 の基 準地 価 格	年		平成 21	平成 22	平成 23	平成 24	摘要
	番号	年					
鳥取(県) -13	48,000	-13	48,000	46,500	45,000	41,500	
鳥取(県) -14	55,000	-14	55,000	49,500	45,000	40,000	
鳥取(県) -15	9,100	-15	9,100	8,700	8,500	8,200	
鳥取(県) -16	5,900	-16	5,900	5,900	5,800	5,700	
鳥取(県) -17	17,800	-17	17,800	17,400	17,000	16,400	
鳥取(県) -18	36,000	-18	36,000	34,500	32,500	31,000	
鳥取(県) -19				10,200	10,000	9,700	
鳥取(県) -20				14,000	13,500	13,000	
鳥取(県) -21				8,300	8,000	7,800	
鳥取(県) -22				23,000	21,500	20,300	
鳥取(県) -23				7,700	7,200	6,800	
鳥取(県) -24				4,900	4,700	4,600	

鳥取(県)―13

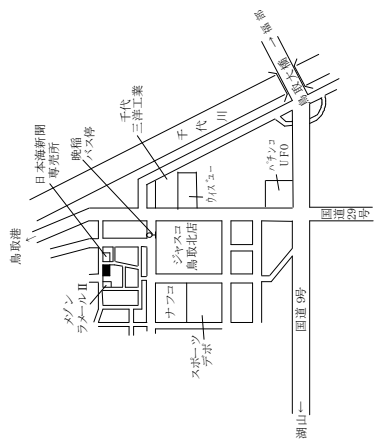

鳥取(県)―14

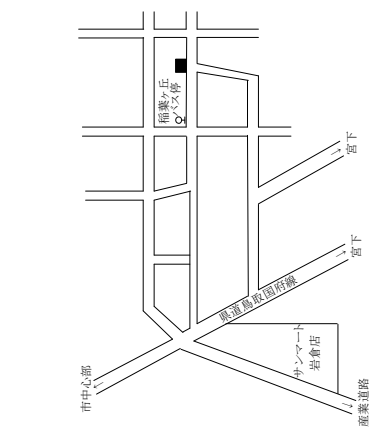

鳥取(県)―15

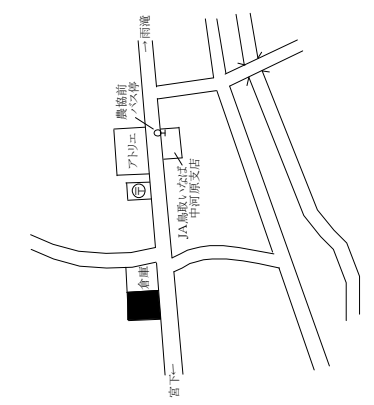

鳥取(県)―16

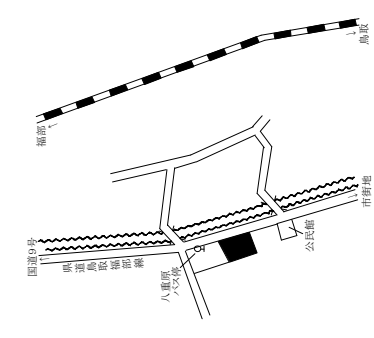

鳥取(県)―17

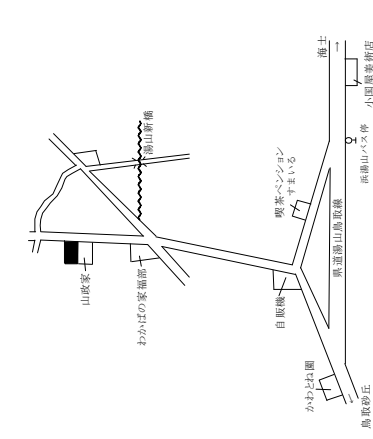

鳥取(県)―18

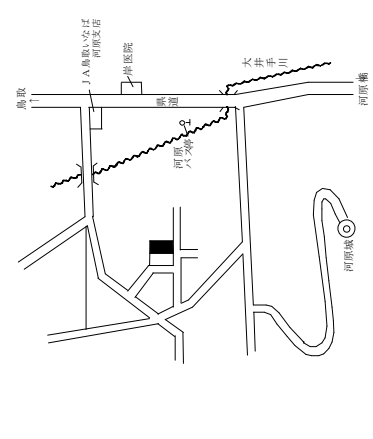

鳥取(県)―19

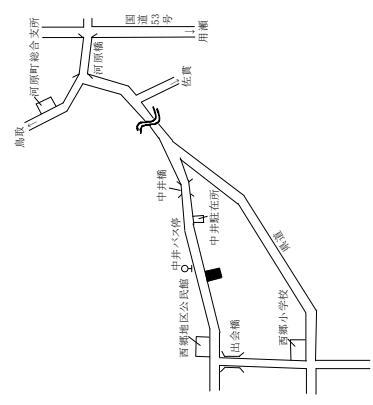

鳥取(県)―20

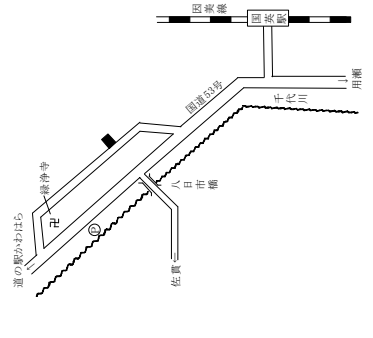

鳥取(県)―21

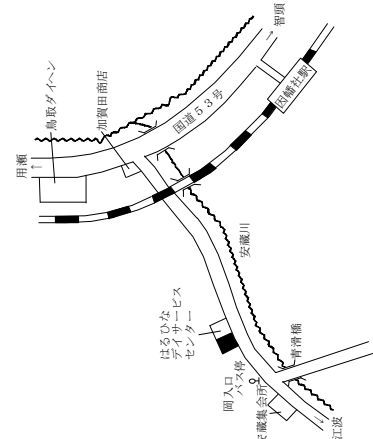

鳥取(県)―22

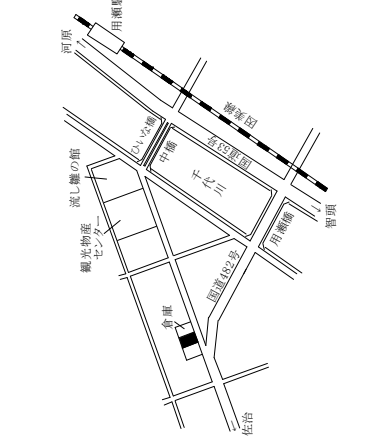

鳥取(県)―23

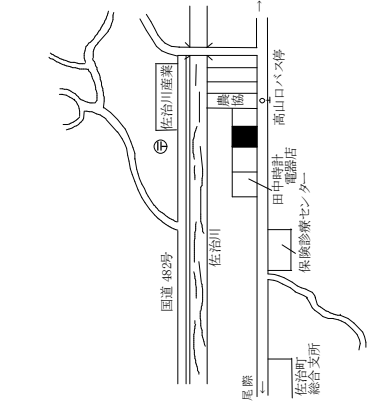

鳥取(県)―24

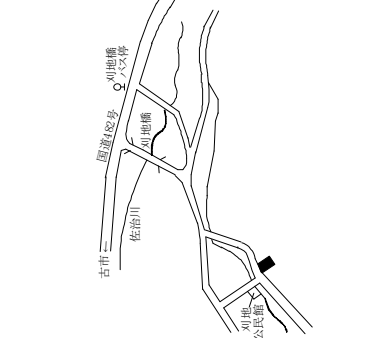

## 鳥取市(住宅地)

基準地 番号	所在、地番 〔住居表示〕	H26標準 価格 (円/㎡)	H25標準 価格 (円/㎡)	変動率 (%)	地積 (㎡)	形状	利用の 現況	周辺の土地利用の現況	前面道路 の状況	水道、ガス、 下水の 整備状況	鉄道駅等 との接近 の状況	公法上の 規制	摘要
鳥取(県) -25	鳥取市気高町浜村字家廻り 下371番	14,800	15,400	△ 3.9	386	1:1.5	住宅 W2	農家住宅が多い古くからの 住宅地域	東5m 市道	水道 下水道	浜村駅 1.3km	(都) (70,400)	
鳥取(県) -26	鳥取市気高町下原字家ノ前 126番外	9,700	10,100	△ 4.0	590	1.5:1	住宅 W2	農家住宅が多い古くからの 住宅地域	西5.5m 市道	水道 下水道	浜村駅 2km	(都) (70,400)	
鳥取(県) -27	鳥取市気高町宝木字新町 754番外	17,600	18,500	△ 4.9	399	1:3	住宅 W2	一般住宅が建ち並ぶ古くか らの住宅地域	北5.5m 市道	水道 下水道	宝木駅 500m	都計外	
鳥取(県) -28	鳥取市鹿野町河内字外尾谷 河原169番1外	3,500	3,600	△ 2.8	289	台形 1:1.5	住宅 W2	農家住宅が見られる山間の 住宅地域	西7.5m 県道	水道 下水道	浜村駅 12km	都計外	
鳥取(県) -29	鳥取市鹿野町今市字村東側 上758番外	11,500	11,900	△ 3.4	754	1:1.5	住宅 W2	農家住宅が多い古くからの 住宅地域	南西4m 市道	水道 下水道	浜村駅 5km	(都) (70,400)	
鳥取(県) -30	鳥取市鹿野町鹿野字出合 1153番8	17,500	18,000	△ 2.8	254	台形 1:1.2	住宅 W2	一般住宅のほか公営住宅も 見られる新興住宅地域	北5m 市道	水道 下水道	浜村駅 6.2km	(都) (70,400)	
鳥取(県) -31	鳥取市青谷町青谷字口堤谷 2816番21	19,300	20,300	△ 4.9	197	1:1.2	住宅 W2	中規模一般住宅が建ち並ぶ 区画整然とした住宅地域	南西6m 市道	水道 下水道	青谷駅 1km	(都) (70,400)	
鳥取(県) -32	鳥取市青谷町山根字掛栗 618番外	8,600	8,900	△ 3.4	394	台形 1:1	住宅 W2	農家住宅が多い山間の既成 住宅地域	南5m 市道	水道 ガス 下水道	青谷駅 5.5km	都計外	
鳥取(県) -33	鳥取市青谷町紙屋字河原町 195番5外	7,100	7,300	△ 2.7	255	1.5:1	住宅 W2	農家住宅が多い山間の既成 住宅地域	北西5m 県道	水道 下水道	青谷駅 6.8km	都計外	
鳥取(県) -34	鳥取市里仁字畑崎村屋敷 295番3外	26,500	27,500	△ 3.6	302	1:1	住宅 W2	農家住宅が多い市街地に近 い住宅地域	北7m 市道	水道 下水道	鳥取駅 3.4km	調区 (70,400)	
鳥取(県) -35	鳥取市野坂字村土居244番 1外	14,400	14,600	△ 1.4	561	1:3.5	住宅 W2	農家住宅が多い古くからの 住宅地域	南東3.5m 市道	水道 下水道	鳥取駅 6km	調区 (70,400)	
鳥取(県) -36	鳥取市上味野字上り立74番 1外	15,500	16,000	△ 3.1	462	1.2:1	住宅 W2	農家住宅が多い古くからの 住宅地域	西4m 市道	水道 下水道	鳥取駅 4.8km	調区 (70,400)	

過去 の 基 準 地 価 格	年	平成 21	22	23	24	摘要	年	平成 21	22	23	24	摘要
鳥取(県)	-25	20,100	18,500	17,000	16,000		鳥取(県)	-31	27,500	25,500	23,500	22,000
鳥取(県)	-26	12,600	11,700	11,200	10,500		鳥取(県)	-32	10,700	10,200	9,700	9,300
鳥取(県)	-27	23,000	21,800	20,500	19,500		鳥取(県)	-33	8,600	8,200	7,800	7,500
鳥取(県)	-28	4,100	4,000	3,900	3,800		鳥取(県)	-34	36,500	34,000	32,000	29,500
鳥取(県)	-29	14,600	14,000	13,200	12,500		鳥取(県)	-35	15,500	15,200	15,000	14,800
鳥取(県)	-30	20,000	19,500	19,000	18,500		鳥取(県)	-36	18,800	18,400	17,500	16,500

鳥取(県)―25

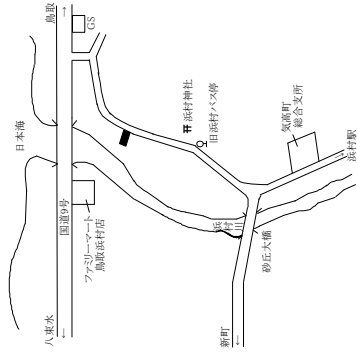

鳥取(県)―26

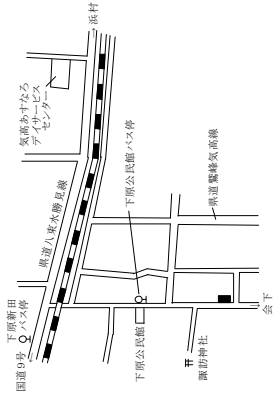

鳥取(県)―27

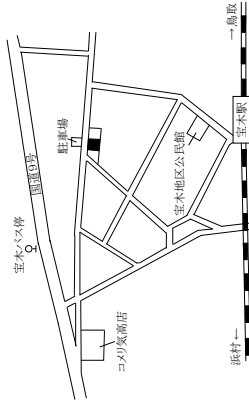

鳥取(県)―28

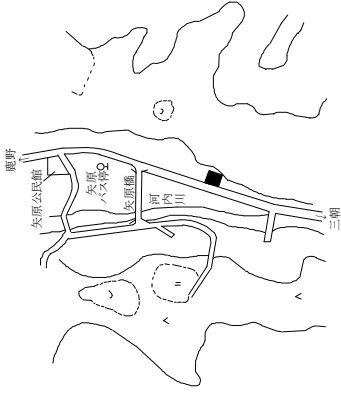

鳥取(県)―29

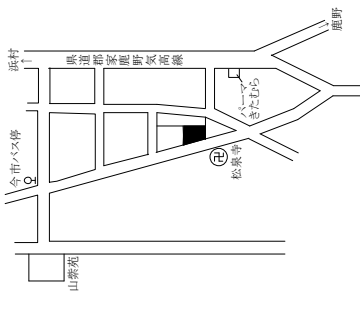

鳥取(県)―30

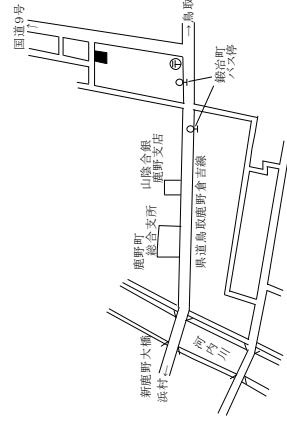

鳥取(県)―31

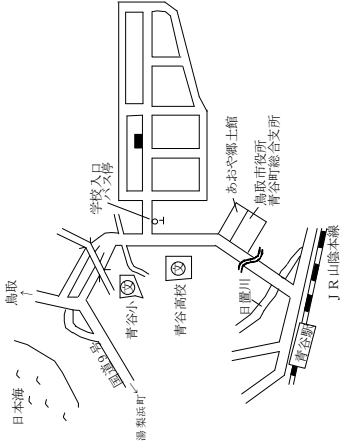

鳥取(県)―32

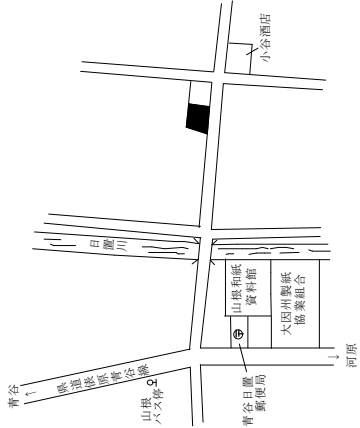

鳥取(県)―33

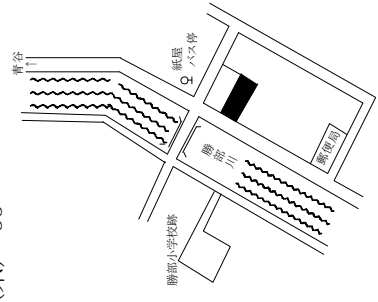

鳥取(県)―34

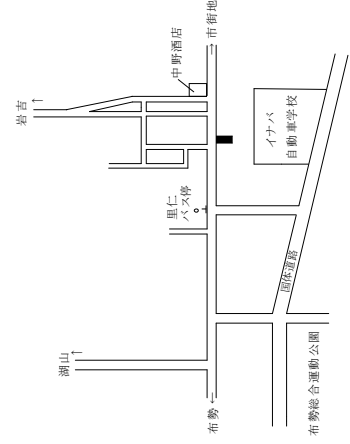

鳥取(県)―35

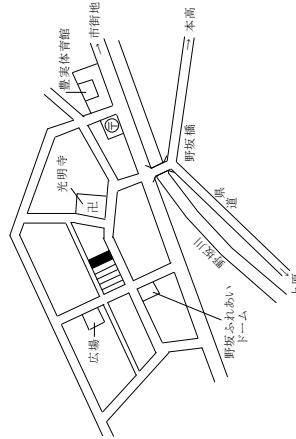

鳥取(県)―36

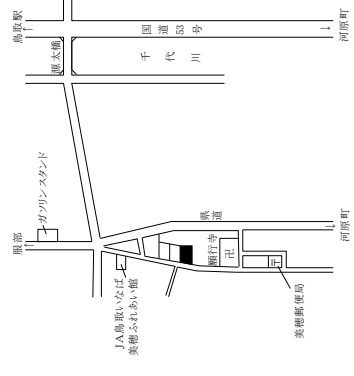

鳥取市(住宅地、商業地)

基準地 番号	所在、地番 〔住居表示〕	H26標準 価格 (円/㎡)	H25標準 価格 (円/㎡)	変動率 (%)	地積 (㎡)	形状	利用の 現況	周辺の土地利用の現況	前面道路 の状況	水道、ガス、 下水の 整備状況	鉄道駅等 との接近 の状況	公法上の 規制	摘要
鳥取(県) -37	鳥取市久末字東土居217番1 外	18,400	19,000	△ 3.2	781	1.5:1	住宅 W2	農家住宅が多い古くからの 住宅地域	北東4.5m 市道	水道 下水道	津ノ井駅 2km	調区 (70,400)	
鳥取(県) -38	鳥取市府府町中郷字南土居 287番4	15,000	15,700	△ 4.5	384	1.2:1	住宅 LS2	中規模一般住宅と農家住宅 が混在する住宅地域	南東5.5m 市道	水道 下水道	鳥取駅 5km	調区 (70,400)	
鳥取(県) -39	鳥取市若葉台南3丁目241番 〔若葉台南3-15-3〕	43,000	43,000	0.0	283	1.2:1	住宅 LS2	中規模一般住宅が建ち並ぶ 住環境の良好な郊外の住宅 地域	西6m 市道	水道 ガス 下水道	津ノ井駅 3km	1低専 (50,80)	H25選定替
鳥取(県) 5-1	鳥取市青葉町2丁目206番3 外	73,000	75,000	△ 2.7	262	台形 1:2	店舗 S2	店舗、事業所のほか、住宅、 マンション等も混在する国道 沿いの商業地域	南西14m 国道	水道 ガス 下水道	鳥取駅 2.6km	近商 (80,200) 準防	
鳥取(県) 5-2	鳥取市末広温泉町606番	82,000	86,000	△ 4.7	297	1:4	事務所 S2	低層の店舗、事務所のほか、 病院も見られる商業地域	北東18m 県道	水道 ガス 下水道	鳥取駅 600m	商業 (80,400) 準防	
鳥取(県) 5-3	鳥取市扇町128番1外	110,000	115,000	△ 4.3	613	台形 1:2	店舗 W2	中層の事務所ビル、店舗等 が建ち並ぶ商業地域	南東16m 県道	水道 ガス 下水道	鳥取駅 250m	商業 (80,400) 準防	
鳥取(県) ※ 5-4	鳥取市末広温泉町129番	107,000	114,000	△ 6.1	163	1:5	店舗兼 住宅 RC2	小売店舗が建ち並ぶ市街地 中心部の商業地域	北西22m 国道	水道 ガス 下水道	鳥取駅 400m	商業 (80,500) 防火	
鳥取(県) 5-5	鳥取市栄町609番	134,000	144,000	△ 6.9	272	1:2.5	店舗兼 事務所 S6	中層の店舗ビルが建ち並ぶ 駅近くの商業地域	南東27m 県道	水道 ガス 下水道	鳥取駅 200m	商業 (80,600) 防火	
鳥取(県) ※ 5-6	鳥取市瓦町605番	71,000	74,500	△ 4.7	165	1:4.5	旅館 S4	小規模店舗を中心とした既 成商業地域	南東15m 市道	水道 ガス 下水道	鳥取駅 500m	商業 (80,400) 準防	
鳥取(県) 5-7	鳥取市湖山町北1丁目557番 外	69,000	72,000	△ 4.2	361	台形 1:1	店舗兼 住宅 W2	小売店舗が建ち並ぶ県道沿 いの商業地域	北15m 県道	水道 下水道	鳥取大字 前駅 500m	近商 (80,200) 準防	
鳥取(県) 5-8	鳥取市福部町海土字西ノ野 18番13	25,500	27,500	△ 7.3	363	台形 1.2:1	店舗 W1	店舗、営業所等が見られる国 道沿いの商業地域	北西15m 国道	水道 下水道	福部駅 2.2km	(都) (70,400) 準防	
鳥取(県) 5-9	鳥取市用瀬町用瀬字屋敷下 側中380番	24,000	25,000	△ 4.0	284	1:7.5	店舗兼 住宅 S2	小売店舗、一般住宅等が混 在する古くからの商業地域	南東7m 県道	水道 下水道	用瀬駅 250m	都計外	

過去 の基 準地 価 格	年	平成 21	22	23	24	平成 21	22	23	24	摘要	摘要
鳥取(県)	-37	21,000	20,600	20,200	19,800	5-4	159,000	147,000	135,000	124,000	
鳥取(県)	-38	18,800	18,000	17,500	16,500	5-5	198,000	184,000	170,000	157,000	
鳥取(県)	-39	-	-	-	-	5-6	104,000	96,000	87,000	79,000	
鳥取(県)	5-1	95,000	89,000	82,500	79,000	5-7	94,500	90,000	83,000	77,500	
鳥取(県)	5-2	-	105,000	97,000	91,000	5-8	35,000	33,500	31,500	29,500	
鳥取(県)	5-3	155,000	140,000	128,000	120,000	5-9	32,000	30,000	28,000	26,200	



鳥取(県)5-37

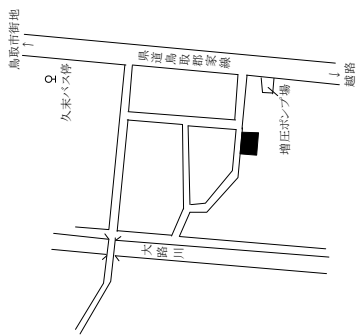

鳥取(県)5-38

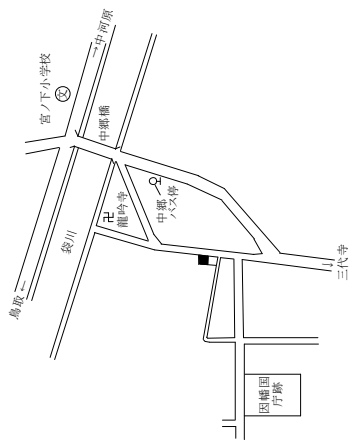

鳥取(県)5-39

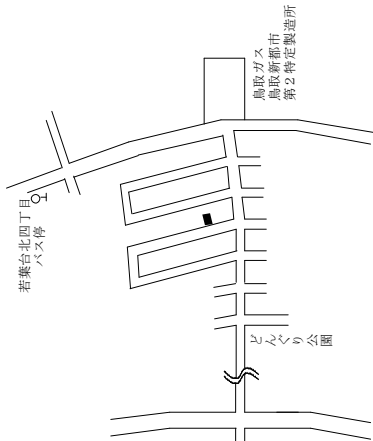

鳥取(県)5-1

ジャイアント商会

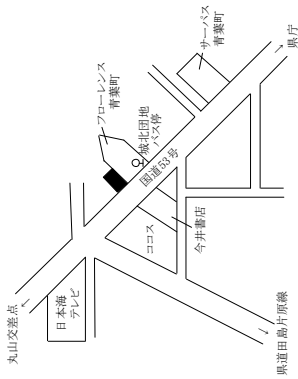

鳥取(県)5-2

山陰不動産センター

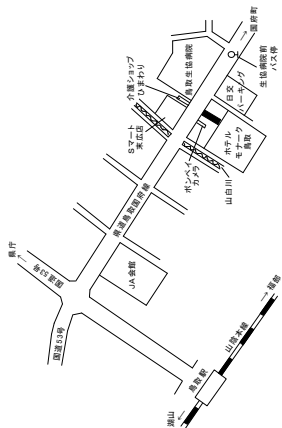

鳥取(県)5-3

軽食喫茶所

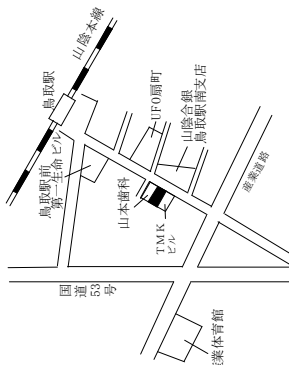

鳥取(県)5-4

七つのレモン

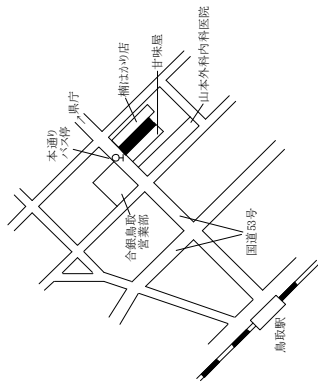

鳥取(県)5-5

加藤紙店

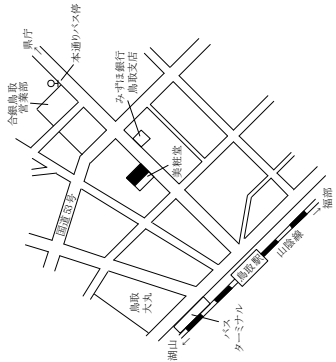

鳥取(県)5-6

ビジネスイン河越

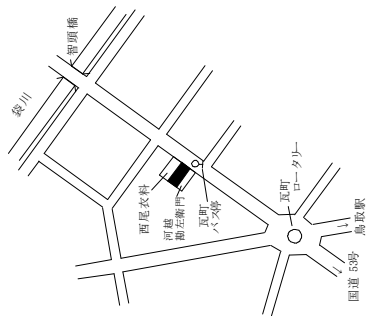

鳥取(県)5-7

まやま釣具

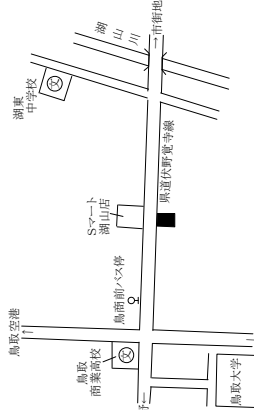

鳥取(県)5-8

ドラッグストアみなど

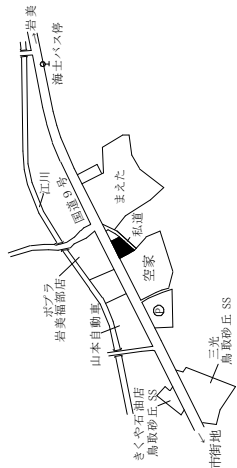

鳥取(県)5-9

空店舗

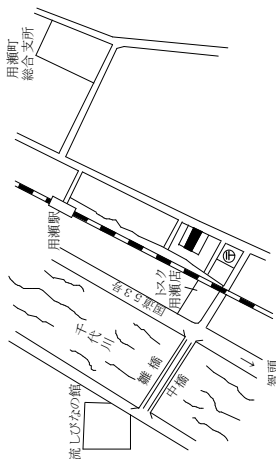

鳥取市(商業地、工業地)、米子市(住宅地)

基準地 番号	所在、地番 〔住居表示〕	H26標準 価格 (円/㎡)	H25標準 価格 (円/㎡)	変動率 (%)	地積 (㎡)	形状	利用の 現況	周辺の土地利用の現況	前面道路 の状況	水道、ガス、 下水の 整備状況	鉄道駅等 との接近 の状況	公法上の 規制	摘要
鳥取(県) 5-10	鳥取市正蓮寺字法花寺46番 4外	58,000	59,500	△ 2.5	1,710	台形 1:2	店舗 W1	飲食店や事業所等が建ち並ぶ 国道沿いの商業地域	北東12m 県道	水道 下水道	鳥取駅 3.6km	準工 (60,200)	
鳥取(県) 5-11	鳥取市興南町95番3	60,000	61,000	△ 1.6	383	1:1.2	事務所 S3	事務所、アパート、小工場等 が混在する地域	東8m 市道	水道 ガス 下水道	鳥取駅 1.2km	準工 (60,200)	
鳥取(県) 5-12	鳥取市吉成字大曲9779番39 外	70,000	70,000	0.0	494	1:2	店舗 S2	スーパー、小売店舗等が建ち 並ぶ国道沿いの商業地域	北西15m 国道	水道	鳥取駅 1.7km	準工 (60,200)	
鳥取(県) 5-13	鳥取市伏野字屋敷ノ巻1074 番4外	24,500	25,000	△ 2.0	761	1:2	店舗 W2	店舗、住宅等が混在する海 岸近くの国道沿い地域	南11m 国道	水道 下水道	未恒駅 800m	調区 (70,400)	
鳥取(県) 9-1	鳥取市北村字恵幾谷95番1 外	14,400	15,000	△ 4.0	6,614	台形 1.5:1	工場 S2	中小規模の工場が建ち並ぶ 小規模工業団地	北10m 市道	水道	鳥取駅 4.5km	工専 (60,200)	
鳥取(県) 9-2	鳥取市古海字東榎田304番1 外	20,000	21,000	△ 4.8	5,839	1:2:1	工場兼 倉庫 S3	中小規模の工場が建ち並ぶ 既成工業団地	南7m 市道	水道	鳥取駅 2.5km	工専 (60,200)	
米子(県) -1	米子市永江352番	30,000	31,500	△ 4.8	289	1:1.5	住宅 W2	一般住宅が建ち並ぶ区画整 然とした住宅地域	南西6m 市道	水道 ガス 下水道	米子駅 6.4km	I低専 (50,80)	
米子(県) -2	米子市三本松3丁目4740番	38,300	40,300	△ 5.0	337	1:1.5	住宅 W2	中規模一般住宅が多い区画 整然とした住宅地域	東6m 市道	水道 ガス 下水道	三本松口 駅 300m	I中専 (60,200)	
米子(県) -3	米子市旗ヶ崎2丁目116番3 〔旗ヶ崎2-18-22〕	44,000	45,000	△ 2.2	330	1:1.5	住宅 W2	一般住宅等が建ち並ぶ区画 整然とした住宅地域	西6m 市道	水道 ガス 下水道	米子駅 2.7km	I住居 (60,200)	
米子(県) -4	米子市西福原9丁目1843番3 〔西福原9-14-6〕	39,500	40,800	△ 3.2	198	1:1	住宅 W2	一般住宅、アパートが混在す る区画整理済の住宅地域	南6m 市道	水道 ガス 下水道	米子駅 4.8km	I中専 (60,200)	
米子(県) -5	米子市車尾2丁目916番 〔車尾2-14-47〕	33,500	34,500	△ 2.9	463	1:3	住宅 W2	一般住宅の多い既成住宅地 域	南6m 市道	水道 下水道	東山公園 駅 500m	I住居 (60,200)	
米子(県) -6	米子市皆生3丁目398番14 〔皆生3-9-6〕	41,000	43,000	△ 4.7	225	1:2	住宅 W2	中規模一般住宅が建ち並ぶ 区画整然とした住宅地域	北西6.5m 市道	水道 ガス 下水道	米子駅 5km	I中専 (60,200)	

過去 の 基 準 地 価 格	年		23	24	摘要	平成		21	22	23	24	摘要
	番号	年				番号	年					
鳥取(県) 5-10	70,000	21	64,000	24		米子(県)	-1	38,600	36,500	34,500	33,000	
鳥取(県) 5-11	75,000	21	68,000	24		米子(県)	-2	50,200	47,700	45,300	42,500	
鳥取(県) 5-12	85,000	21	78,000	24		米子(県)	-3	53,500	50,800	48,500	47,000	
鳥取(県) 5-13	29,000	21	27,000	24		米子(県)	-4	49,400	46,900	44,500	42,500	
鳥取(県) 9-1	18,700	21	16,600	24		米子(県)	-5	43,000	40,700	38,600	36,000	
鳥取(県) 9-2	31,000	21	26,000	24		米子(県)	-6	50,000	47,500	45,700	44,500	

鳥取(県)5-10

SKYLARKガスト

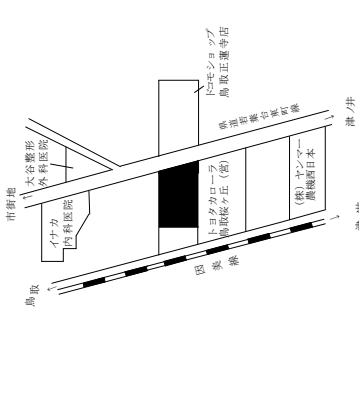

鳥取(県)5-11

伝習館

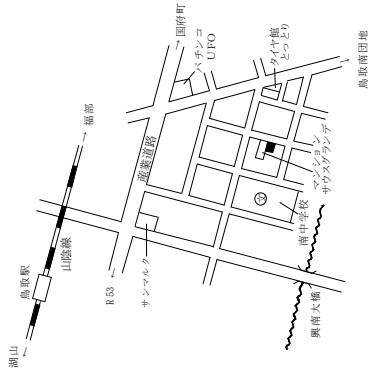

鳥取(県)5-12

日本海ビル

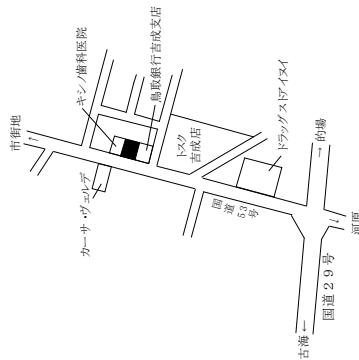

鳥取(県)5-13

サンセットカフェ

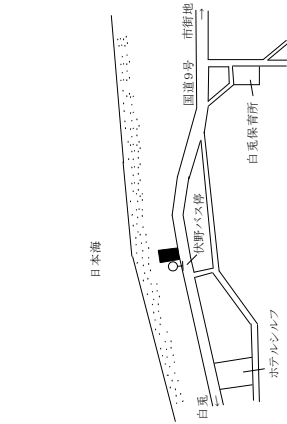

鳥取(県)9-1

勝英産業

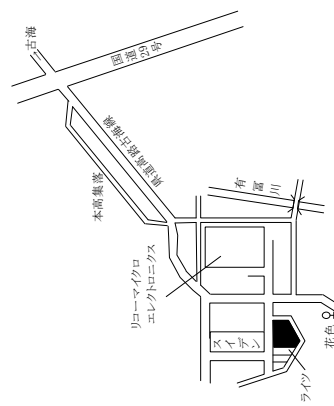

鳥取(県)9-2

西山家具

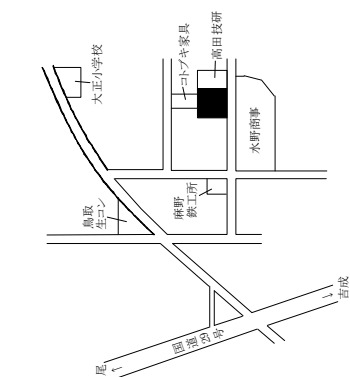

米子(県)1-1

米子(県)1-2

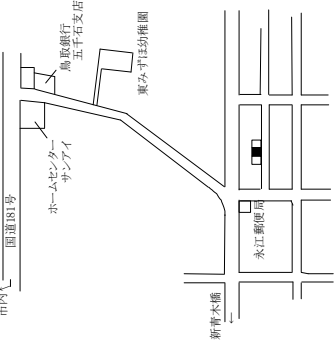

米子(県)3-3

米子(県)3-3

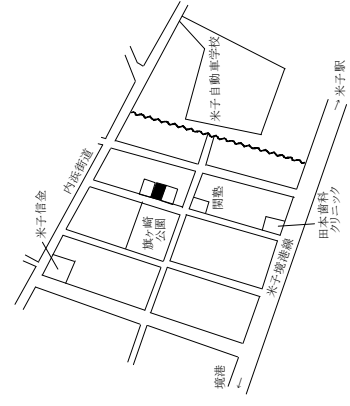

米子(県)4-4

米子(県)4-4

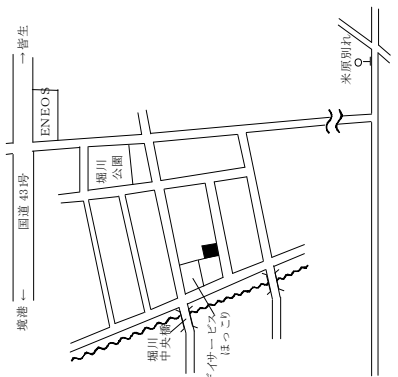

米子(県)5-5

米子(県)5-5

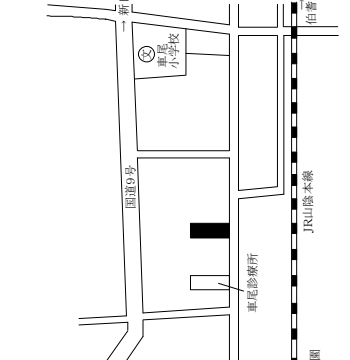

米子(県)6-6

米子(県)6-6

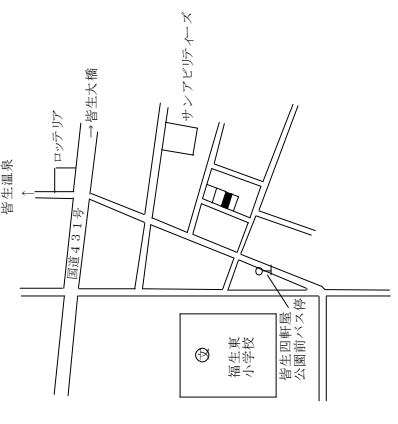

米子市(住宅地、宅地見込地)

基準地 番号	所在、地番 〔住居表示〕	H26標準 価格 (円/㎡)	H25標準 価格 (円/㎡)	変動率 (%)	地積 (㎡)	形状	利用の 現況	周辺の土地利用の現況	前面道路 の状況	水道、ガス、 下水の 整備状況	鉄道駅等 との接近 の状況	公法上の 規制	摘要
米子(県) -7	米子市両三柳字三保向七 4568番103	36,500	37,500	△ 2.7	316	1:1	住宅 W2	中規模一般住宅が建ち並ぶ 区画整然とした住宅団地	南東4m 市道	水道 水道 ガス 下水	米子駅 6.8km	1中専 (60,200)	
米子(県) -8	米子市日久美町34番9外	43,500 (新規)	-	-	198	1:2	住宅 W2	一般住宅、共同住宅のほか 事業所も介在する混在住宅 地域	南東6m 市道	水道 水道 ガス 下水	米子駅 1.5km	1住居 (60,200)	H26選代替
米子(県) ※ -9	米子市西福原4丁目252番 〔西福原4-4-12〕	45,000	47,000	△ 4.3	242	1:1.2	住宅 LS2	中規模一般住宅が多い既成 住宅地域	北西8.5m 市道	水道 水道 下水	米子駅 2.8km	1住居 (60,200)	
米子(県) -10	米子市博労町3丁目37番	37,500	39,000	△ 3.8	330	1:2.5	住宅 W2	一般住宅の中に小売店舗等 が見られる住宅地域	南東6.5m 市道	水道 水道 ガス 下水	博労町駅 300m	1住居 (60,200)	
米子(県) -11	米子市尾高字石田尻788番 17	22,500	24,000	△ 6.3	174	1:2:1	住宅 W2	一般住宅が多い郊外の区画 整然とした住宅地域	南東6m 私道	水道 水道 下水	伯耆大山 駅 4km	都計外	
米子(県) -12	米子市米原3丁目1705番2 〔米原3-12-38〕	42,000	44,000	△ 4.5	233	1:2	住宅 LS2	住宅、アパートが混在する利 便性の良い住宅地域	南東6m 市道	水道 水道 下水	後藤駅 250m	1住居 (60,200)	
米子(県) -13	米子市淀江町西原字浜東 333番3	16,300	16,800	△ 3.0	305	1:1	住宅 W2	中規模一般住宅等が建ち並 ぶ住宅地域	北西6.5m 市道	水道 水道 下水	淀江駅 1km	(都) (70,400)	
米子(県) -14	米子市淀江町佐陀字汐除外 浜982番21	24,000	24,900	△ 3.6	201	1:1.2	住宅 W1	一般住宅が建ち並ぶ区画整 然とした住宅地域	北6m 市道	水道 水道 下水	淀江駅 3.8km	(都) (70,400)	
米子(県) -15	米子市富益町字往来東九 564番1外	16,500	18,000	△ 8.3	830	1:1.5	住宅 W2	中規模農家住宅が多い郊外 の既成住宅地域	南西7m 市道	水道	弓ヶ浜駅 1.6km	調区 (70,400)	
米子(県) -16	米子市大崎字作兵衛川北葎 津境1568番5	16,700	17,200	△ 2.9	598	台形 1:1.5	住宅 W2	農家住宅の中に一般住宅も 見られる住宅地域	南西5m 市道	水道	和田浜駅 1.6km	調区 (70,400)	
米子(県) -17	米子市両三柳字荒神前1975 番	25,800	26,800	△ 3.7	349	1:1.5	住宅 W2	農家住宅、一般住宅等が混 在する住宅地域	北東6.5m 市道	水道 水道 ガス	米子駅 5.1km	調区 (70,400)	
米子(県) 3-1	米子市上福原2丁目568番2 外	15,500	16,200	△ 4.3	1,815	1:1.5	畑	住宅地域に隣接する熟成度 の高い宅地見込地	北東1.8m 市道	-	米子駅 4.3km	1中専 (60,200)	

過去 の基 準地 価 格	年		23	24	21	22	23	24	25	26	27	28	29	30	摘要
	平成	年													
米子(県) -7	42,000	40,000	38,500	38,000	21	22	23	24	25	26	27	28	29	30	摘要
米子(県) -8	-	-	-	-	21	22	23	24	25	26	27	28	29	30	摘要
米子(県) -9	58,000	55,000	52,000	49,500	21	22	23	24	25	26	27	28	29	30	摘要
米子(県) -10	50,000	47,200	44,600	41,500	21	22	23	24	25	26	27	28	29	30	摘要
米子(県) -11	28,000	27,000	26,000	25,300	21	22	23	24	25	26	27	28	29	30	摘要
米子(県) -12	55,000	52,000	49,000	46,000	21	22	23	24	25	26	27	28	29	30	摘要

米子(県)ー7

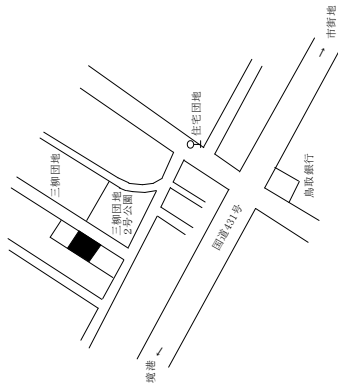

米子(県)ー8

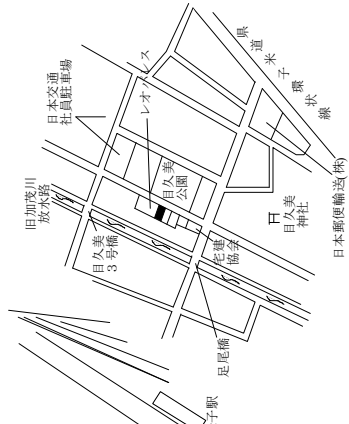

米子(県)ー9

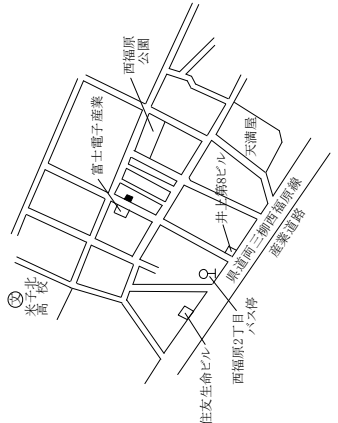

米子(県)ー10

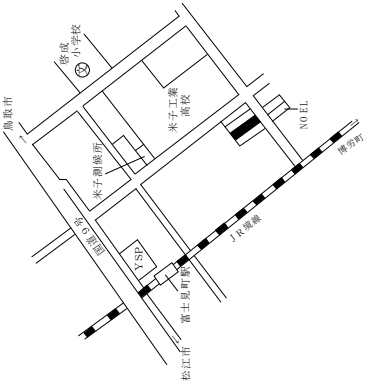

米子(県)ー11

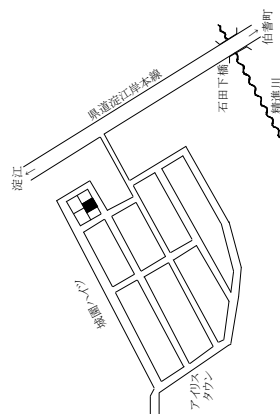

米子(県)ー12

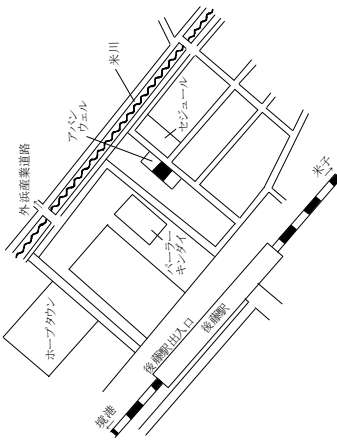

米子(県)ー13

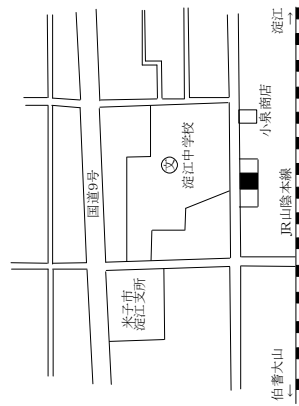

米子(県)ー14

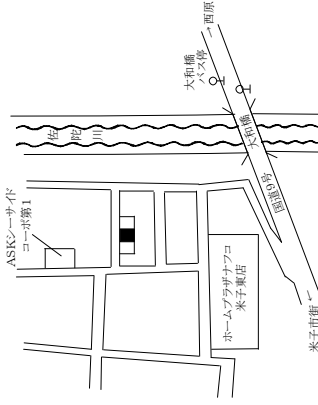

米子(県)ー15

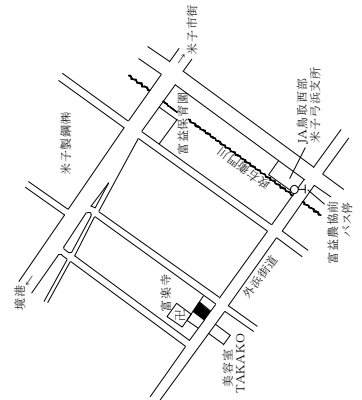

米子(県)ー16

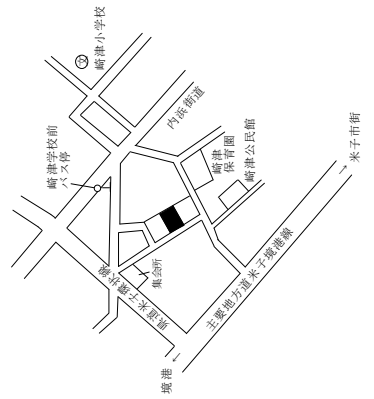

米子(県)ー17

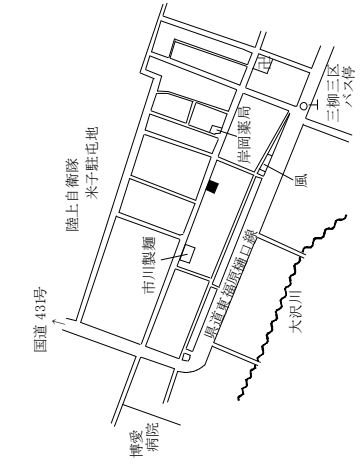

米子(県)3ー1

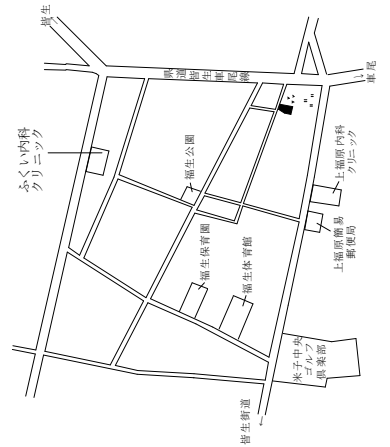

米子市(商業地、工業地)、倉吉市(住宅地)

基準地 番号	所在、地番 〔住居表示〕	H26標準 価格 (円/㎡)	H25標準 価格 (円/㎡)	変動率 (%)	地積 (㎡)	形状	利用の 現況	周辺の土地利用の現況	前面道路 の状況	水道、ガス、 下水の 整備状況	鉄道駅等 との接近 の状況	公法上の 規制	摘要
米子(県) 5-1	米子市明治町197番	115,000	117,000	△ 1.7	228	1:2	ホテル RC7	店舗、事務所ビル、ホテル等 が建ち並ぶ駅前商業地域	北東25m 県道	水道 ガス 下水	米子駅 200m	商業 (80,500) 準防	
米子(県) ※ 5-2	米子市加茂町1丁目25番8外	85,500	87,500	△ 2.3	446	1:2.5	事務所 S2	中規模の事務所ビル、銀行 等が建ち並ぶ商業地域	南東24m 国道	水道 ガス 下水	米子駅 850m	商業 (80,500) 準防	
米子(県) ※ 5-3	米子市東福原5丁目588番16 外 〔東福原5-1-45〕	51,000	51,500	△ 1.0	517	台形 1:1.5	事務所 S2	中小規模の店舗、事務所の 多い路線商業地域	南東20m 県道	水道 ガス 下水	米子駅 3.2km	近商 (80,200)	
米子(県) 5-4	米子市紺屋町44番	38,500	39,300	△ 2.0	299	1:8	店舗兼 住宅 W2	各種専門店が建ち並ぶアー ケード商業地域	南西6m 市道	水道 ガス	米子駅 900m	商業 (80,400) 準防	
米子(県) 5-5	米子市花園町119番5外	42,800	44,600	△ 4.0	615	1:2:1	店舗 S1	店舗のほか、事務所、一般 住宅も見られる商業地域	北西18m 県道	水道 ガス 下水	米子駅 2.3km	近商 (80,300)	
米子(県) 5-6	米子市皆生5丁目1620番1外 〔皆生5-20-17〕	50,500	52,500	△ 3.8	956	1:5:1	店舗 S2	郊外型店舗等が建ち並ぶ国 道沿いの路線商業地域	北東24m 国道	水道 下水	米子駅 4.6km	近商 (80,200)	
米子(県) 5-7	米子市米原5丁目453番1外 〔米原5-3-20〕	52,500	53,200	△ 1.3	1,509	1:3.5	店舗兼 事務所 S2	郊外型店舗、事務所等が多 い路線商業地域	北東25m 県道 背面道	水道 ガス	米子駅 3.7km	準工 (60,200)	
米子(県) 5-8	米子市中島2丁目377番3外 〔中島2-1-58〕	42,500	43,700	△ 2.7	549	台形 1:2.5	店舗兼 共同住 宅W2	国道沿いに店舗、事務所、 工場等が混在する地域	北東18m 国道	水道	米子駅 3.4km	準工 (60,200)	
米子(県) 5-9	米子市二本木字浜田1111番 1	28,500	29,600	△ 3.7	977	1.5:1	店舗 S2	店舗、事務所等が見られる郊 外の路線商業地域	西14m 国道	水道	伯耆大山 駅 2km	調区 (70,400)	
米子(県) 9-1	米子市夜見町字新開二2947 番3外	11,500	12,200	△ 5.7	7,358	1.5:1	工場 S2	中小規模の工場、運送会社 等が建ち並ぶ工業地域	南西12m 市道 南東側道	水道	河崎口駅 1.5km	工業 (60,200)	
米子(県) 9-2	米子市和田町字東東保2038 番1	7,200	7,500	△ 4.0	5,457	2:1	倉庫兼 事務所 S2	中小規模の工場の中に事務 所等が見られる工業団地	南東8m 県道	水道	和田浜駅 800m	工専 (60,200)	
倉吉(県) -1	倉吉市塚町3丁目79番2外	28,500	30,000	△ 5.0	257	1:2	住宅 W2	中規模一般住宅が多い中心 部に近い、既に既成住宅地域	南4.5m 市道	水道 下水	倉吉駅 4km	(都) 1住居(60, 200)準防	

過去 の 基 準 地 価 格	年	平成		23	24	摘要	21	22	23	24	摘要	
		番号	年									
の 基 準 地 価 格	年	米子(県)	5-1	143,000	132,000	124,000	24	22	23	24	摘要	
		米子(県)	5-2	111,000	102,000	95,000	91,000	57,000	54,000	42,500	47,000	H22選定替
		米子(県)	5-3	-	57,000	54,000	52,300	44,500	40,500	40,500	40,500	
		米子(県)	5-4	46,000	44,500	42,500	40,500	40,500	40,500	40,500	40,500	
		米子(県)	5-5	57,500	54,000	50,500	47,000	47,000	47,000	47,000	47,000	
		米子(県)	5-6	64,000	61,000	58,300	55,800	58,300	55,800	55,800	55,800	
の 基 準 地 価 格	年	米子(県)	5-1	143,000	132,000	124,000	24	22	23	24	摘要	
		米子(県)	5-2	111,000	102,000	95,000	91,000	57,000	54,000	42,500	47,000	H22選定替
		米子(県)	5-3	-	57,000	54,000	52,300	44,500	40,500	40,500	40,500	
		米子(県)	5-4	46,000	44,500	42,500	40,500	40,500	40,500	40,500	40,500	
		米子(県)	5-5	57,500	54,000	50,500	47,000	47,000	47,000	47,000	47,000	
		米子(県)	5-6	64,000	61,000	58,300	55,800	58,300	55,800	55,800	55,800	

<p>米子(県)5-1</p> <p>ホテル真田</p>	<p>米子(県)5-2</p> <p>山陰総合リース</p>	<p>米子(県)5-3</p> <p>ヤマハハルス米子楽器社</p>	<p>米子(県)5-4</p> <p>藤尾化粧品店</p>
<p>米子(県)5-5</p> <p>米仙堂</p>	<p>米子(県)5-6</p> <p>山陰合同銀行</p>	<p>米子(県)5-7</p> <p>相野ビル</p>	<p>米子(県)5-8</p> <p>空店舗</p>
<p>米子(県)5-9</p> <p>Shot&amp;kup-kup</p>	<p>米子(県)9-1</p> <p>GOAL</p>	<p>米子(県)9-2</p> <p>高根米穀</p>	<p>倉吉(県)-1</p>

倉吉市(住宅地、宅地見込地、商業地)

基準地 番号	所在、地番 〔住居表示〕	H26標準 価格 (円/㎡)	H25標準 価格 (円/㎡)	変動率 (%)	地積 (㎡)	形状	利用の 現況	周辺の土地利用の現況	前面道路 の状況	水道、ガス、 下水の 整備状況	鉄道駅等 との接近 の状況	公法上の 規制	摘要
倉吉(県) -2	倉吉市余戸谷町3141番6	29,500	31,000	△ 4.8	257	1:1.5	住宅 W2	中規模一般住宅が多い既成 住宅地域	東4.5m 市道	水道 下水道	倉吉駅 5.3km	(都) 1住居 (60,200)	
倉吉(県) -3	倉吉市福山字桜ヶ坪327番3	7,600	7,700	△ 1.3	529	1:1.5	住宅 W2	農家住宅、一般住宅等が混 在する古くからの住宅地域	南5m 市道	水道 下水道	倉吉駅 11km	(都) (70,400)	
倉吉(県) -4	倉吉市上灘町143番	40,000	41,000	△ 2.4	234	1:2	住宅 W2	中規模一般住宅が建ち並ぶ 区画整理済の住宅地域	北6m 市道	水道 下水道	倉吉駅 3.2km	(都) 1中専 (60,200)	
倉吉(県) -5	倉吉市下余戸字稲岡159番 11	24,000	25,000	△ 4.0	231	1:2	住宅 W2	一般住宅の中に空地等が見 られる郊外の住宅地域	東8.5m 市道	水道 下水道	倉吉駅 2km	(都) 1中専 (60,200)	
倉吉(県) -6	倉吉市上井字内中島890番2	37,500	38,500	△ 2.6	370	1:1.5	住宅 W2	中規模一般住宅が多い区画 整然とした住宅地域	南6m 市道	水道 下水道	倉吉駅 800m	(都) 1中専 (60,200)	
倉吉(県) -7	倉吉市横田字今橋440番7	11,300	11,500	△ 1.7	283	1:2.5	住宅 LS2	一般住宅、農家住宅等が混 在する古くからの住宅地域	北西7m 市道	水道 下水道	倉吉駅 8.8km	(都) (70,400)	
倉吉(県) -8	倉吉市北野字下河原44番17	17,300	18,000	△ 3.9	157	1:1.5	住宅 W2	中規模一般住宅が多い郊外 の住宅地域	南西4m 市道	水道 下水道	倉吉駅 7.2km	(都) (70,400)	
倉吉(県) -9	倉吉市中江字藪ヶ314番15	19,500	20,500	△ 4.9	323	1:2	住宅 W2	中規模一般住宅が多い郊外 の新興住宅地域	東6m 市道	水道 下水道	倉吉駅 3km	(都) (70,400)	
倉吉(県) -10	倉吉市関金町松河原字井手 712番3外	6,350	6,400	△ 0.8	1,098	1:2	住宅 W2	農家住宅が多い県道沿いの 古くからの住宅地域	南7m 県道	水道 下水道	倉吉駅 17km	都計外	
倉吉(県) -11	倉吉市関金町関金宿字蔵屋 敷1193番2	12,800	13,000	△ 1.5	373	1:4.5	住宅 W2	一般住宅が多い温泉街に近 い既成住宅地域	南4.5m 市道	水道 下水道	倉吉駅 15.2km	(都) (70,400)	
倉吉(県) 3-1	倉吉市福守町字宮ノ前264 番	6,700	7,100	△ 5.6	1,172	1:2.5	田	住宅地域に隣接する熟成度 中位の宅地見込地	—	—	倉吉駅 6.4km	(都) 1中専 (60,200)	
倉吉(県) 5-1	倉吉市堺町2丁目249番1外	32,000	35,000	△ 8.6	224	1:3.5	店舗兼 住宅 S2	中小規模の小売店舗等が建 ち並ぶ商業地域	北9m 県道	水道 下水道	倉吉駅 3.7km	(都)商業 (80,400) 準防	

過去 の基 準地 価 格	過 去 の 基 準 地 価 格	年		平成 21	平成 22	平成 23	平成 24	摘要	摘要
		番号	年						
		倉吉(県)	-2	40,500	38,000	36,000	33,000	倉吉(県)	-8
		倉吉(県)	-3	8,200	8,100	8,000	7,800	倉吉(県)	-9
		倉吉(県)	-4	51,000	47,500	44,000	42,000	倉吉(県)	-10
		倉吉(県)	-5	33,000	30,500	28,500	26,500	倉吉(県)	-11
		倉吉(県)	-6	49,000	45,500	43,000	40,500	倉吉(県)	3-1
		倉吉(県)	-7	13,000	12,500	12,000	11,700	倉吉(県)	5-1
				21	22	23	24		
				26,500	24,500	22,000	19,500		
				26,500	25,000	23,700	22,000		
				6,800	6,800	6,600	6,500		
				14,300	14,000	13,500	13,200		
				9,000	8,600	8,100	7,500		
				50,000	46,000	42,000	38,000		



倉吉(県)-2

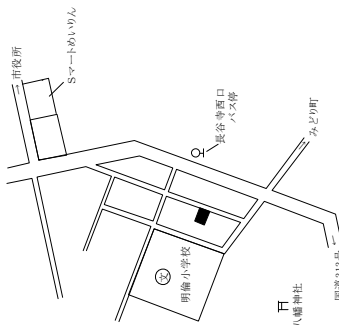

倉吉(県)-3

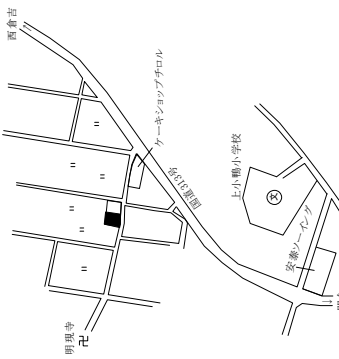

倉吉(県)-4

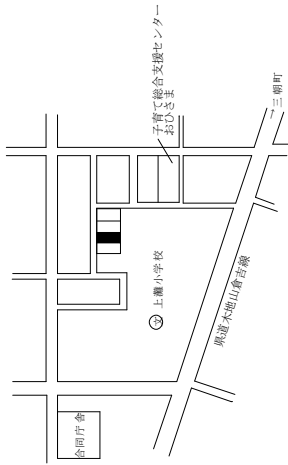

倉吉(県)-5

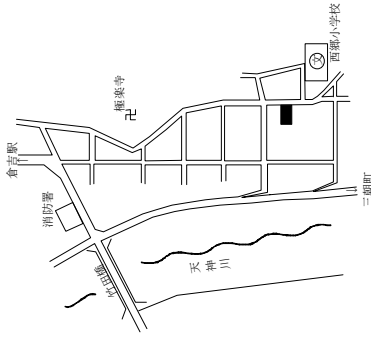

倉吉(県)-6

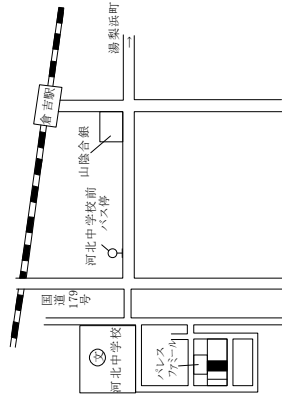

倉吉(県)-7

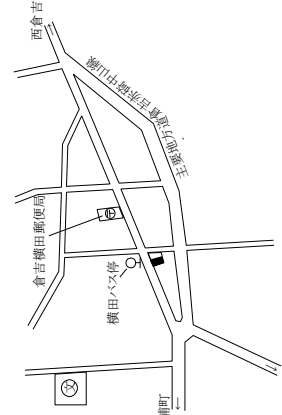

倉吉(県)-8

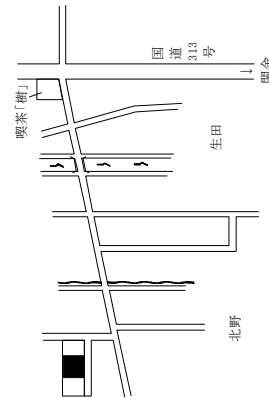

倉吉(県)-9

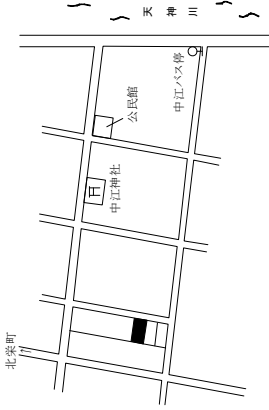

倉吉(県)-10

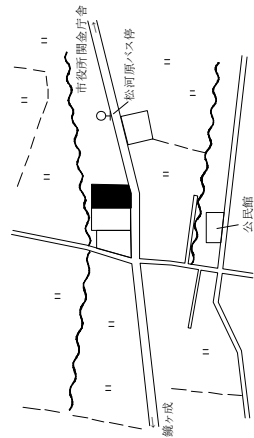

倉吉(県)-11

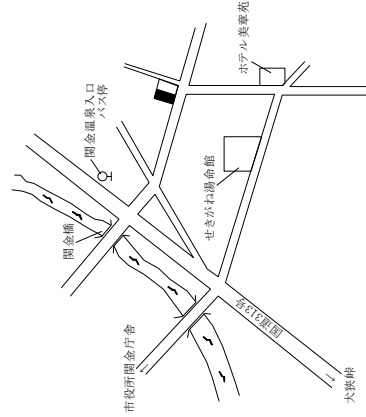

倉吉(県)3-1

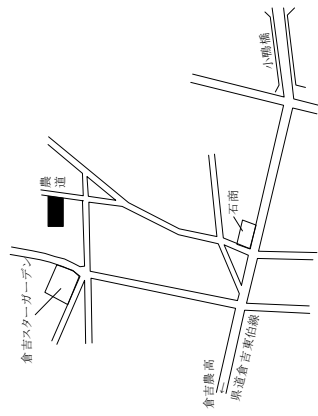

倉吉(県)5-1

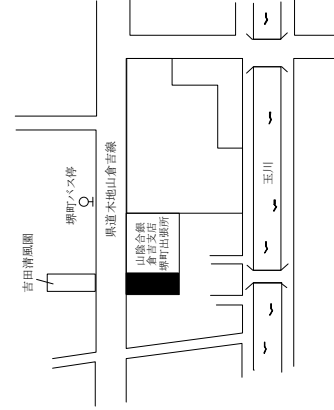

ピノキオ

倉吉市(商業地、工業地)、境港市(住宅地、商業地、工業地)、岩美町

基準地 番号	所在、地番 〔住居表示〕	H26標準 価格 (円/㎡)	H25標準 価格 (円/㎡)	変動率 (%)	地積 (㎡)	形状	利用の 現況	周辺の土地利用の現況	前面道路 の状況	水道、ガス、 下水の 整備状況	鉄道駅等 との接近 の状況	公法上の 規制	摘要
倉吉(県) 5-2	倉吉市東昭和町310番外	48,000	50,500	△ 5.0	254	1 : 3	店舗兼 住宅 S2	店舗、事務所、住宅等が混 在する県道沿いの商業地域	南東18m 県道	水道 下水道	倉吉駅 2.4km	(都)近商 (80,300) 逡防	
倉吉(県) 5-3	倉吉市西町2679番外	27,200	28,000	△ 2.9	337	1:3.5	店舗兼 住宅 S2	店舗兼住宅と一般住宅が混 在する近隣型商業地域	北6m 市道	水道 下水道	倉吉駅 4.3km	(都)商業 (80,400) 逡防	
倉吉(県) 5-4	倉吉市福庭町2丁目63番1	50,500	51,500	△ 1.9	807	1:1.2	店舗 S1	郊外型店舗等が建ち並ぶ国 道沿いの路線商業地域	西25m 国道	水道 下水道	倉吉駅 1.8km	(都) 逡工 (60,200)	
倉吉(県) 9-1	倉吉市秋喜字太鼓面257番8 外	15,500	16,000	△ 3.1	5,003	1.5 : 1	工場 S2	工場、事務所等が建ち並ぶ 街区整然とした工業団地	西10m 市道	水道 下水道	倉吉駅 7.2km	(都) 工専 (60,200)	
境港(県) -1	境港市上道町字戎谷677番1	14,800	15,800	△ 6.3	165	台形 1:1.5	住宅 LS2	中規模一般住宅が多い、古く からの住宅地域	東3.5m 市道	水道 下水道	上道駅 1.4km	I中専 (60,200)	
境港(県) -2	境港市外江町字油田2062番 3	16,800	17,800	△ 5.6	359	1 : 2	住宅 W1	中規模一般住宅が多い、既成 住宅地域	南東6m 市道	水道	境港駅 1.9km	1住居 (60,200)	
境港(県) -3	境港市新屋町字川向灘401 番2外	16,300	17,000	△ 4.1	463	1:1.5	住宅 W1	一般住宅、農家住宅のほか 農地も見られる既成住宅地 域	北西5m 市道	水道 下水道	中浜駅 700m	調区 (70,400)	
境港(県) 5-1	境港市元町5番2	26,500	29,000	△ 8.6	220	台形 1:1.5	店舗兼 事務所 S2	店舗、事務所の中に大型店 も見られる近隣商業地域	北東7m 市道	水道 下水道	境港駅 1.3km	近商 (80,300) 逡防	
境港(県) 9-1	境港市昭和町34番	5,500	5,500	0.0	10,974	1 : 2	事務所 兼倉庫 S2	中規模の水産関連工場、倉 庫等の集まる臨海工業地域	南東20m 道路	水道	境港駅 3.4km	工専 (60,200)	
境港(県) 9-2	境港市上道町字薩摩洋2231 番1外	10,500	11,500	△ 8.7	2,882	1 : 3	工場 W1	水産加工場、倉庫等が建ち 並ぶ沿道の工業地域	東27m 国道	水道 下水道	上道駅 1.5km	準工 (60,200)	
岩美(県) -1	岩美町大字白地字小山前 165番4	6,700	6,800	△ 1.5	302	1.2:1	住宅 W2	農家住宅が多い古くからの 住宅地域	東4m 町道	水道 下水道	岩美駅 6.3km	(都) (70,400)	
岩美(県) -2	岩美町大字院内字屋敷247 番外	5,300	5,400	△ 1.9	208	1 : 1	住宅 W2	農家住宅が建ち並ぶ山間の 住宅地域	南西9m 県道	水道	岩美駅 6km	都計外	

過去 の基 準地 価 格	過 去 の 基 準 地 価 格	年		平成 21	平成 22	平成 23	平成 24	摘要
		番号	年					
		倉吉(県)	5-2	70,000	65,000	59,000	53,500	境港(県)
		倉吉(県)	5-3	37,000	34,000	31,500	29,000	境港(県)
		倉吉(県)	5-4	62,000	59,000	56,000	53,500	境港(県)
		倉吉(県)	9-1	18,000	17,500	17,000	16,700	境港(県)
		境港(県)	-1	21,000	19,500	18,000	16,800	岩美(県)
		境港(県)	-2	21,500	21,000	20,000	19,000	岩美(県)
				20,800	20,000	18,800	17,800	境港(県)
				42,500	38,500	35,000	32,000	境港(県)
				6,100	5,900	5,700	5,600	境港(県)
				17,000	15,500	14,200	12,800	境港(県)
				8,000	7,500	7,200	7,000	岩美(県)
				5,900	5,700	5,600	5,500	岩美(県)

倉吉(県)5-2

洋服のマキタ

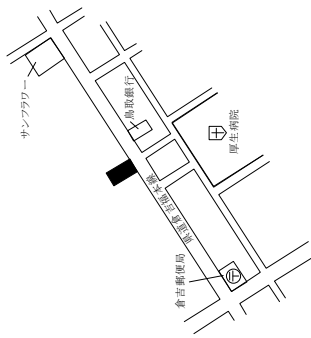

倉吉(県)5-3

安藤花店

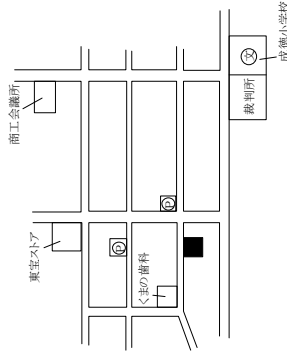

倉吉(県)5-4

カレーハウスCoCo壱番屋

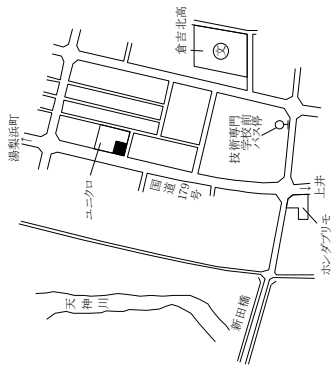

倉吉(県)9-1

鳥取県食

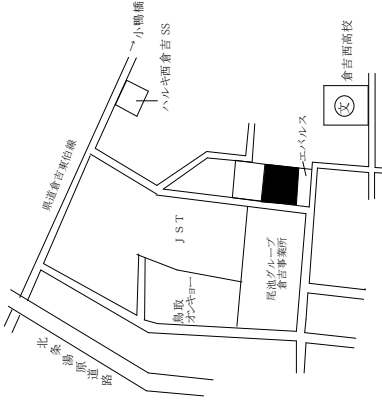

境港(県)-1

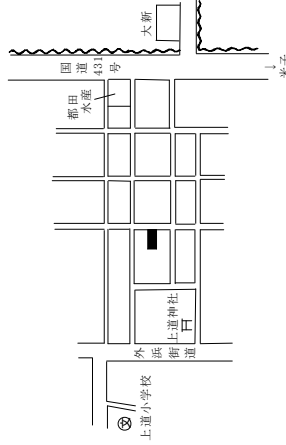

境港(県)-2

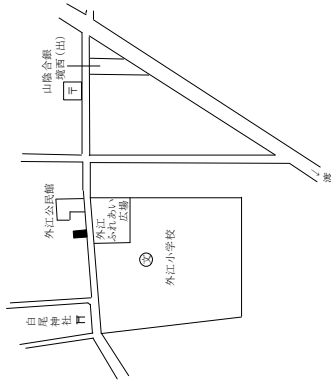

境港(県)-3

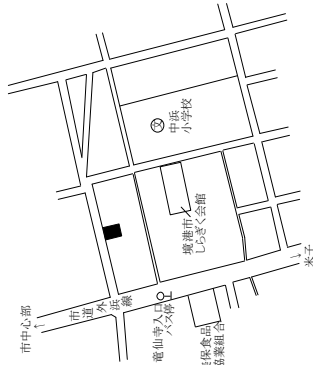

境港(県)5-1

アダチビル

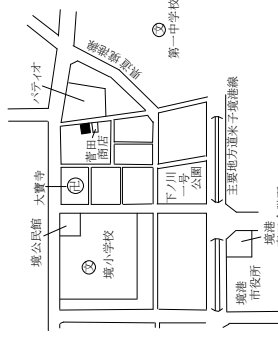

境港(県)9-1

大海通産

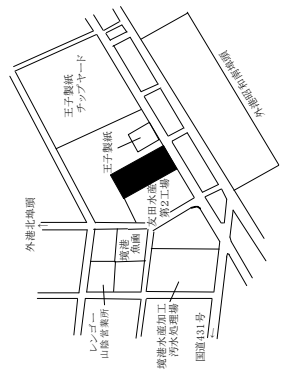

境港(県)9-2

長濱屋商店

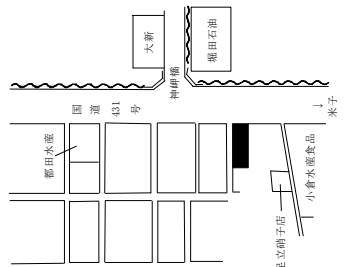

岩美(県)-1

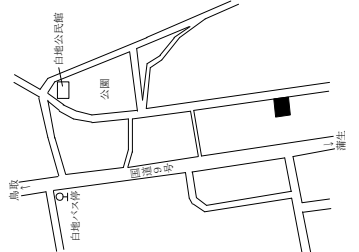

岩美(県)-2

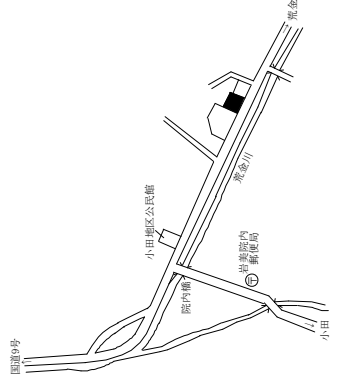

若桜町、智頭町、八頭町

基準地 番号	所在、地番 〔住居表示〕	H26標準 価格 (円/㎡)	H25標準 価格 (円/㎡)	変動率 (%)	地積 (㎡)	形状	利用の 現況	周辺の土地利用の現況	前面道路 の状況	水道、ガス、 下水の 整備状況	鉄道駅等 との接近 の状況	公法上の 規制	摘 要
若桜(県) -1	若桜町大字岩屋堂字屋敷廻 199番2外	4,800	5,000	△ 4.0	194	台形 1.5:1	住宅 W2	農家住宅が多い山間の住宅 地域	北西5m 県道	水道 下水道	若桜駅 6.4km	都計外	
若桜(県) -2	若桜町大字若桜字古海橋ノ 本1111番32	13,500	14,200	△ 4.9	303	1:1.5	住宅 W2	一般住宅が多い小規模に開 発された住宅地域	南西6m 町道	水道 下水道	若桜駅 600m	(都) (70,400)	
智頭(県) -1	智頭町大字智頭字道ノ下 1636番8	30,000	32,000	△ 6.3	109	1:2.5	住宅 W2	中小規模の一般住宅が建ち 並ぶ既成住宅地域	西5m 町道	水道 下水道	智頭駅 250m	(都) (70,400)	
智頭(県) -2	智頭町大字中原字餘小路 114番1	9,000	9,100	△ 1.1	441	1:2	住宅 W2	農家住宅が多い山間の既成 住宅地域	南西15m 国道	水道 下水道	山郷駅 150m	都計外	
智頭(県) -3	智頭町大字埴師字石田674 番2外	11,800	12,000	△ 1.7	355	1.5:1	住宅 W2	農家住宅の中に事業所も見 られる国道沿いの住宅地域	東10m 国道	水道 下水道	土師駅 400m	都計外	
八頭(県) -1	八頭町下門尾字冲向198番 47	30,000	31,000	△ 3.2	180	1.2:1	住宅 W2	中規模一般住宅が建ち並ぶ 区画整然とした新興住宅地 域	北西6m 町道	水道 ガス 下水道	郡家駅 650m	(都) (70,400)	
八頭(県) -2	八頭町大字坪字四十八495番2 外	12,100	12,300	△ 1.6	419	台形 2:1	住宅 W2	農家住宅が多い古くからの 住宅地域	東6m 町道	水道 下水道	東郡家駅 2.8km	都計外	
八頭(県) -3	八頭町国中字森谷前596番 25外	16,200	17,000	△ 4.7	783	1:1.5	住宅 W2	一般住宅の中に店舗等が見 られる県道沿いの住宅地域	南7.5m 県道	水道 下水道	河原駅 200m	(都) (70,400)	
八頭(県) -4	八頭町日田字向田426番3	5,900	6,000	△ 1.7	641	台形 1.5:1	住宅 W2	農家住宅が多い古くからの 住宅地域	南東8m 県道	水道 下水道	丹比駅 1.3km	都計外	
八頭(県) -5	八頭町下野字上野土居518 番1外	4,200	4,240	△ 0.9	393	台形 1:1	住宅 W2	農家住宅が多い山間の住宅 地域	南西10m 県道	水道 下水道	因幡船岡 駅 6.9km	都計外	
八頭(県) -6	八頭町新興寺字門田72番2	8,000	8,100	△ 1.2	782	1.2:1	住宅 W2	農家住宅が多い国道背後の 既成住宅地域	北東4.5m 町道	水道 下水道	安部駅 1.9km	都計外	
八頭(県) 5-1	八頭町郡家字河井中分55番 3	37,000	38,500	△ 3.9	295	台形 1:1	店舗 W2	店舗、事務所等が建ち並ぶ 国道沿いの商業地域	東13m 国道	水道 下水道	郡家駅 400m	(都) (70,400)	

過 去 の 基 準 地 価 格	番 号	年		23	24	摘 要	平 成		21	22	23	24	摘 要
		年	番 号				年	番 号					
	若桜(県)	-1	5,900	5,700	5,500		21	22	23	24	12,500		
	若桜(県)	-2	17,000	16,500	16,000		21	22	23	24	18,200		
	智頭(県)	-1	40,000	38,300	36,500		21	22	23	24	6,100		
	智頭(県)	-2	10,200	9,900	9,600		21	22	23	24	4,300		
	智頭(県)	-3	13,200	12,900	12,600		21	22	23	24	8,200		
	八頭(県)	-1	40,000	38,000	35,000		21	22	23	24	40,000		

若桜(県)ー1

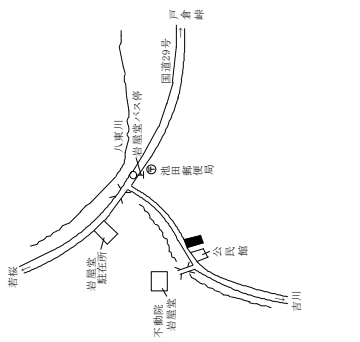

若桜(県)ー2

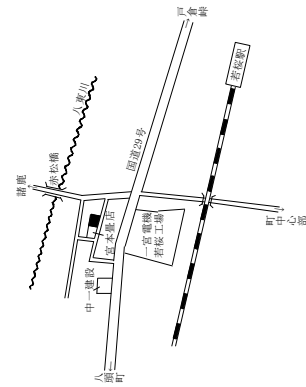

智頭(県)ー1

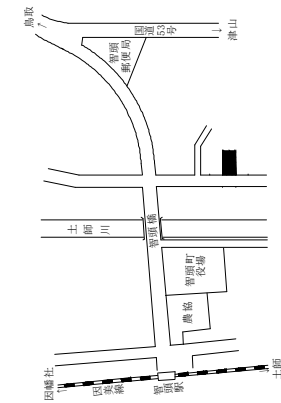

智頭(県)ー2

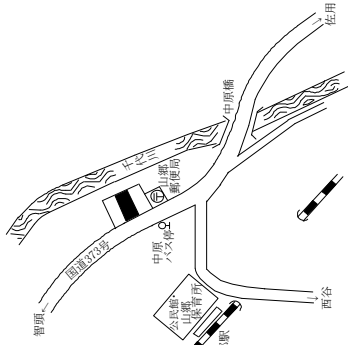

智頭(県)ー3

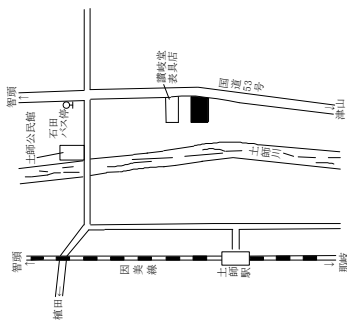

八頭(県)ー1

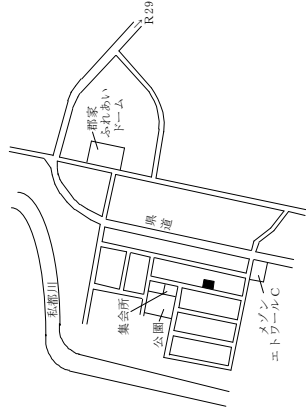

八頭(県)ー2

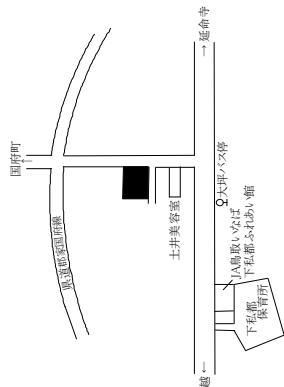

八頭(県)ー3

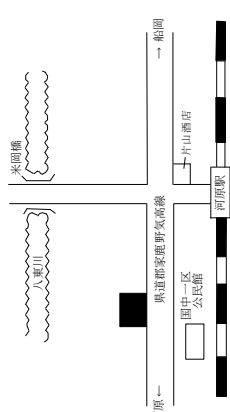

八頭(県)ー4

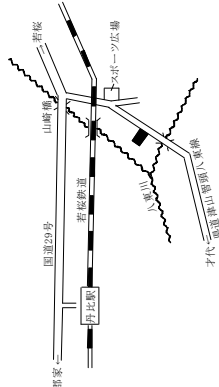

八頭(県)ー5

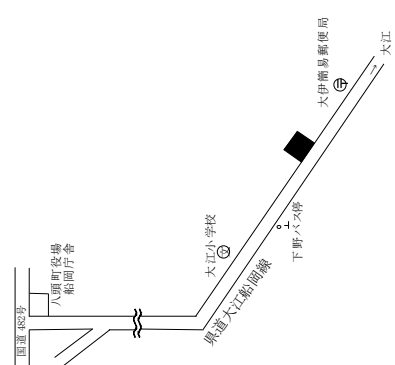

八頭(県)ー6

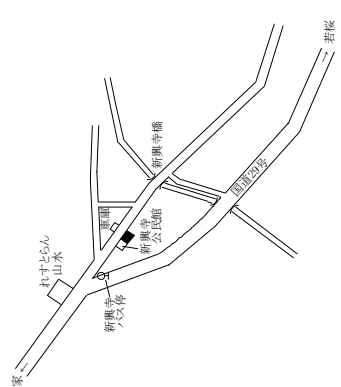

八頭(県)5ー1

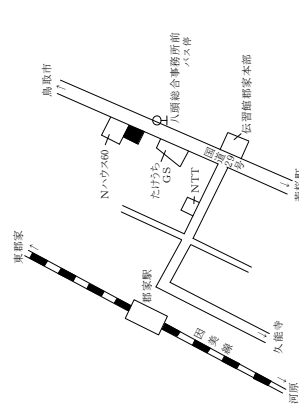

デトウール

八頭町、三朝町、湯梨浜町

基準地 番号	所在、地番 〔住居表示〕	H26標準 価格 (円/㎡)	H25標準 価格 (円/㎡)	変動率 (%)	地積 (㎡)	形状	利用の 現況	周辺の土地利用の現況	前面道路 の状況	水道、ガス、 下水の 整備状況	鉄道駅等 との接近 の状況	公法上の 規制	摘要
八頭(県) 5-2	八頭町北山字下柳縄手60番 8	14,500	15,200	△ 4.6	207	1 : 3	店舗兼 住宅 W2	一般住宅、小売店舗等の混 在する地域	東10.5m 町道	水道 下水	丹比駅 150m	都計外	
三朝(県) -1	三朝町大字大瀬字福天964 番4	21,800	22,500	△ 3.1	179	台形 1:2.5	住宅 W2	中規模一般住宅の中に空地 等が見られる住宅地域	北西5m 町道	水道 下水	倉吉駅 6.1km	(都) (70,400)	
三朝(県) -2	三朝町大字三朝字石田625 番3	20,500	21,000	△ 2.4	167	1 : 2	住宅 W2	一般住宅が多い温泉街に近 い既成住宅地域	北東3.5m 町道	水道 下水	倉吉駅 9.4km	(都) (70,400)	
三朝(県) -3	三朝町大字穴鴨字浅田215 番1	4,800	4,900	△ 2.0	549	台形 1.5:1	住宅 W2	小学校、郵便局等も見られる 山間の農家集落	東6.5m 町道	水道 下水	倉吉駅 16km	都計外	H25選定替
湯梨浜(県) -1	湯梨浜町大字田後字大工給 600番3外	19,700	20,300	△ 3.0	139	1:2:1	住宅 W2	一般住宅の中に農家住宅等 が見られる住宅地域	北西4m 町道	水道 下水	倉吉駅 3.7km	(都) (70,400)	
湯梨浜(県) -2	湯梨浜町大字上浅津字堂ノ 本115番11外	16,200	16,800	△ 3.6	325	1 : 2	住宅 W2	一般住宅の中に農家住宅等 が見られる住宅地域	西6m 町道	水道 下水	松崎駅 4.4km	(都) (70,400)	
湯梨浜(県) -3	湯梨浜町大字田後字宮ヶ坪 77番22	25,000	25,500	△ 2.0	203	1:1.5	住宅 W2	中規模一般住宅が多い区画 整然とした新興住宅地域	東6m 町道	水道 下水	倉吉駅 4.4km	(都) (70,400)	
湯梨浜(県) -4	湯梨浜町大字門田字総1271 番6	22,300	23,000	△ 3.0	204	1:1.5	住宅 W2	中規模住宅が多い郊外の分 譲住宅地域	南西6m 町道	水道 下水	倉吉駅 2.4km	(都) (70,400)	
湯梨浜(県) -5	湯梨浜町大字泊字屋敷783 番	13,500	14,500	△ 6.9	181	1 : 1	住宅 W2	一般住宅が多い旧泊村の中 心部の住宅地域	西6m 県道	水道 下水	泊駅 800m	都計外	
湯梨浜(県) -6	湯梨浜町大字原字船渡466 番2	7,300	7,800	△ 6.4	759	1:2.5	住宅 W2	農家住宅が多い古くからの 住宅地域	北西9m 町道	水道 下水	泊駅 1.8km	都計外	
湯梨浜(県) -7	湯梨浜町大字門田字屋敷 317番	9,800	10,100	△ 3.0	682	1:1.5	住宅 W2	農家住宅が多い古くからの 住宅地域	北3.5m 町道	水道 下水	松崎駅 3.1km	(都) (70,400)	
湯梨浜(県) -8	湯梨浜町大字松崎字仲町 414番	17,500	19,000	△ 7.9	350	1 : 5	住宅 W2	一般住宅の中に店舗等が見 られる既成住宅地域	南東5.5m 町道	水道 下水	松崎駅 400m	(都) (70,400)	

過去の 基準 地価 格	過去 の 基 準 地 価 格	年		平成 21	平成 22	平成 23	平成 24	平成 25	摘要
		番号	年						
		八頭(県)	5-2	20,000	18,500	17,300	16,000	-3	湯梨浜(県)
		三朝(県)	-1	29,000	27,000	25,000	23,500	-4	湯梨浜(県)
		三朝(県)	-2	24,000	23,000	22,000	21,500	-5	湯梨浜(県)
		三朝(県)	-3	-	-	-	-	-6	湯梨浜(県)
		湯梨浜(県)	-1	26,500	24,500	22,500	21,000	-7	湯梨浜(県)
		湯梨浜(県)	-2	21,500	20,000	18,500	17,500	-8	湯梨浜(県)

八頭(県)5-2

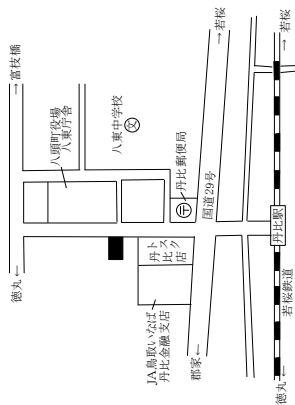

坂本商店

三朝(県)1-1

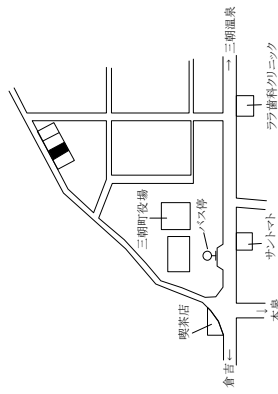

三朝(県)2

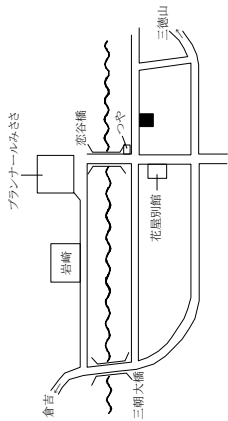

三朝(県)3

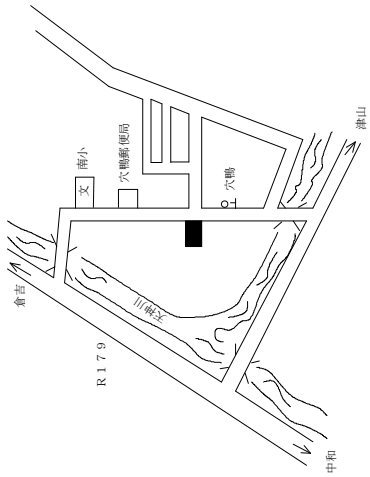

湯梨浜(県)1

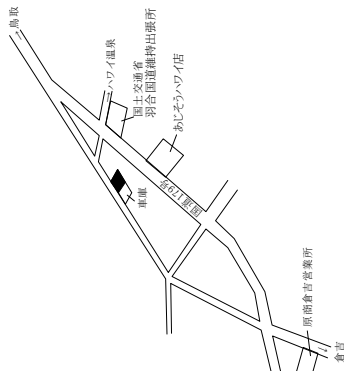

湯梨浜(県)2

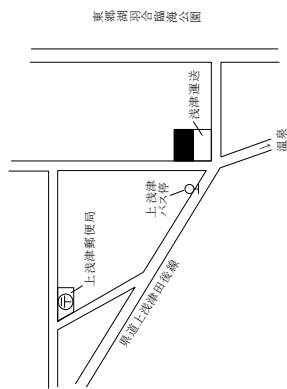

湯梨浜(県)3

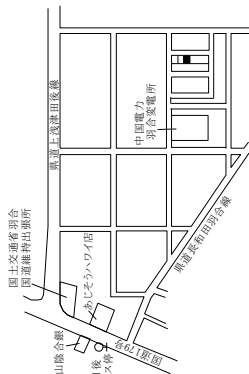

湯梨浜(県)4

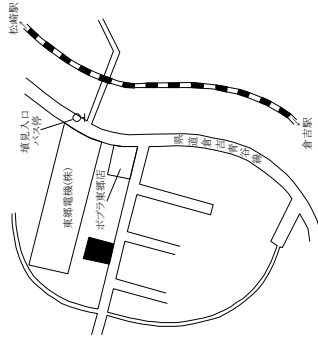

湯梨浜(県)5

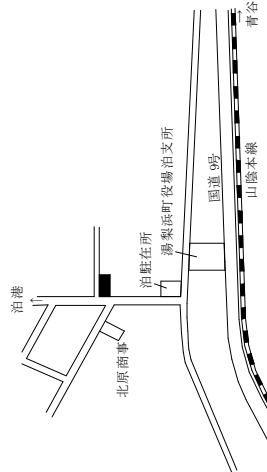

湯梨浜(県)6

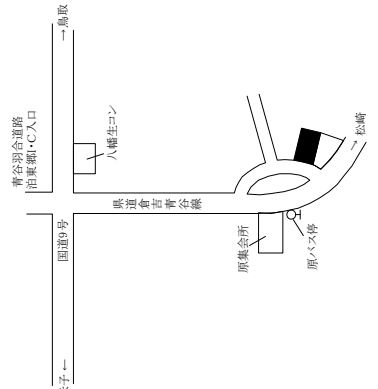

湯梨浜(県)7

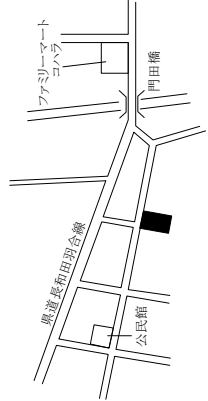

湯梨浜(県)8

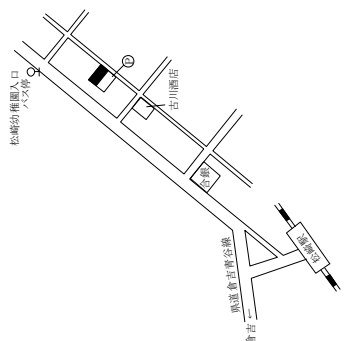

琴浦町、北栄町

基準地 番号	所在、地番 「住居表示」	H26標準 価格 (円/㎡)	H25標準 価格 (円/㎡)	変動率 (%)	地積 (㎡)	形状	利用の 現況	周辺の土地利用の現況	前面道路 の状況	水道、ガス、 下水の 整備状況	鉄道駅等 との接近 の状況	公法上の 規制	摘要
琴浦(県) -1	琴浦町大字保字字ブ塚8番2	22,000	23,000	△ 4.3	336	1:1.5	住宅 W2	一般住宅を主とし、事業所等 も見られる既存住宅地域	西6m 町道	水道 下水道	浦安駅 600m	(都) (70,400)	
琴浦(県) -2	琴浦町大字八橋字仲町南側 1756番	16,800	17,500	△ 4.0	265	1:4	住宅 W2	中規模一般住宅が建ち並ぶ 既存住宅地域	北6.5m 県道	水道 下水道	八橋駅 400m	(都) (70,400)	
琴浦(県) -3	琴浦町大字三保字家ノ下 139番	12,600	13,100	△ 3.8	184	2.5:1	住宅 W2	農家住宅、一般住宅等が混 在する古くからの住宅地域	西7m 町道	水道 下水道	浦安駅 2.3km	(都) (70,400)	
琴浦(県) -4	琴浦町大字赤碕字東條1519 番	16,700	17,300	△ 3.5	312	1:4.5	住宅 W2	中規模一般住宅が多い海岸 沿いの既存住宅地域	北6m 県道	水道 下水道	赤碕駅 1.5km	(都) (70,400)	
琴浦(県) -5	琴浦町大字八幡字馬場ノ西 761番5	12,000	12,400	△ 3.2	496	1:1.5	住宅 W2	農家住宅が多い県道沿いの 古くからの住宅地域	北5m 県道	水道 下水道	赤碕駅 1km	(都) (70,400)	
琴浦(県) -6	琴浦町大字宮木字屋敷314 番1	5,700	5,900	△ 3.4	251	1:1.2	住宅 W2	農家住宅が多い古くからの 住宅地域	東7.5m 町道	水道 下水道	赤碕駅 6.3km	都計外	
北栄(県) -1	北栄町田井字屋敷257番	13,000	13,500	△ 3.7	411	台形 1:1.2	住宅 W2	農家住宅の中に一般住宅等 が見られる既存住宅地域	南4m 町道	水道 下水道	下北条駅 1.1km	(都) (70,400)	
北栄(県) -2	北栄町北条島字城ノ内597 番1	7,500	7,700	△ 2.6	407	1:1.2	住宅 W2	農家住宅が多い古くからの 住宅地域	北4m 町道	水道 下水道	下北条駅 1.4km	(都) (70,400)	
北栄(県) -3	北栄町下神字トウ立732番4	11,600	12,000	△ 3.3	462	1:2	住宅 W2	農家住宅の中に一般住宅等 が見られる既存住宅地域	南5m 町道	水道 下水道	下北条駅 700m	(都) (70,400)	
北栄(県) -4	北栄町西園字稲場845番3	20,500	21,000	△ 2.4	357	1.2:1	住宅 W2	中規模一般住宅が建ちつ つある新興住宅地域	北10m 町道	水道 下水道	由良駅 950m	(都) (70,400)	
北栄(県) -5	北栄町瀬戸字吉町田45番5	10,800	11,000	△ 1.8	500	1:2	住宅 W2	中規模一般住宅の中に農地 等が見られる既存住宅地域	南5.5m 町道	水道 下水道	由良駅 2.3km	(都) (70,400)	
北栄(県) -6	北栄町下種字天神前577番2	6,400	6,600	△ 3.0	618	1.2:1	住宅 W2	農家住宅が多い県道沿いの 古くからの住宅地域	南東11m 県道	水道 下水道	由良駅 4.5km	都計外	

過去 の基 準地 価 格	年		平成 21	平成 22	平成 23	平成 24	平成 25	摘要
	番号	年						
	琴浦(県)	-1	26,500	26,000	25,000	24,500	24,000	
	琴浦(県)	-2	21,500	20,300	19,500	18,500	17,800	
	琴浦(県)	-3	16,000	15,000	14,000	13,500	12,500	
	琴浦(県)	-4	20,300	20,000	19,300	18,300	17,500	
	琴浦(県)	-5	15,000	14,000	13,200	12,800	11,200	
	琴浦(県)	-6	6,800	6,600	6,300	6,000	6,700	



琴浦(県)ー1

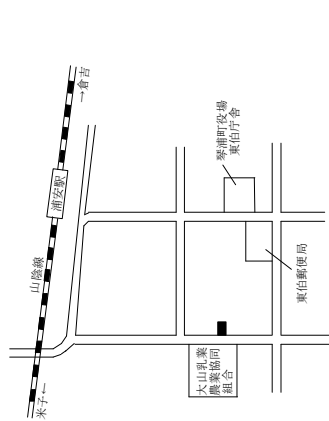

琴浦(県)ー2

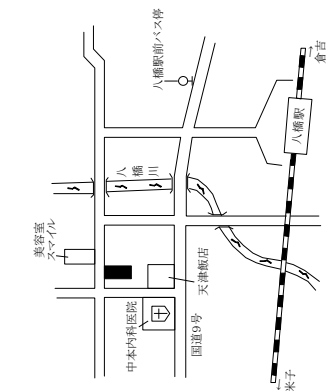

琴浦(県)ー3

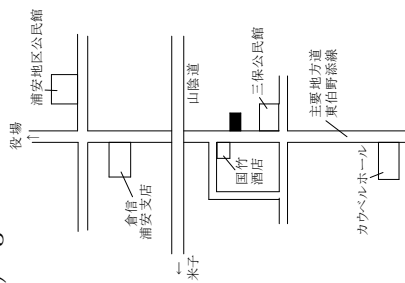

琴浦(県)ー4

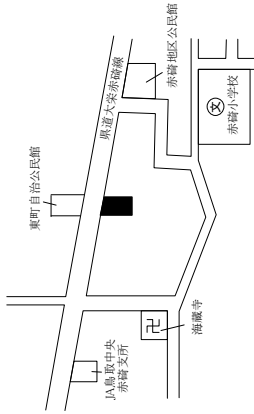

琴浦(県)ー5

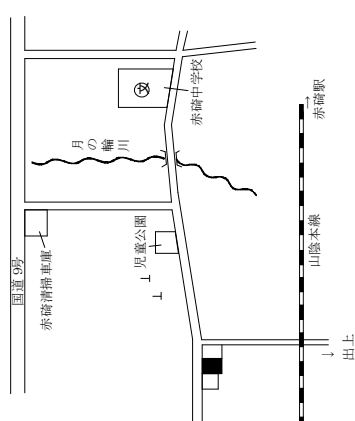

琴浦(県)ー6

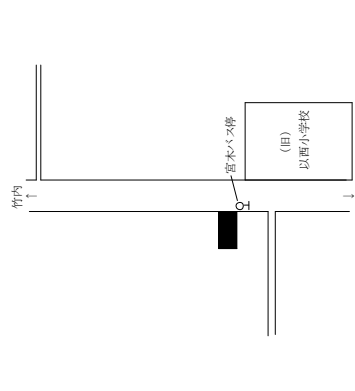

北栄(県)ー1

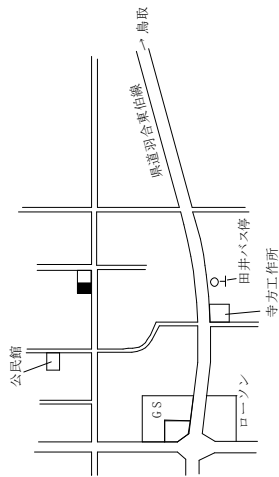

北栄(県)ー2

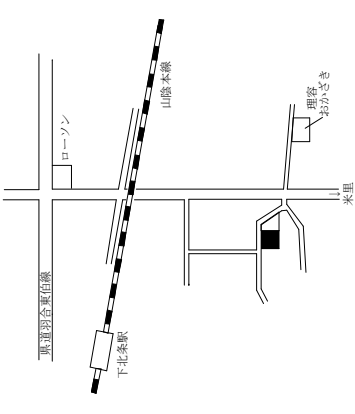

北栄(県)ー3

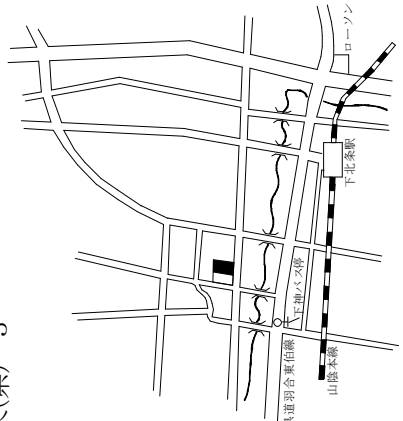

北栄(県)ー4

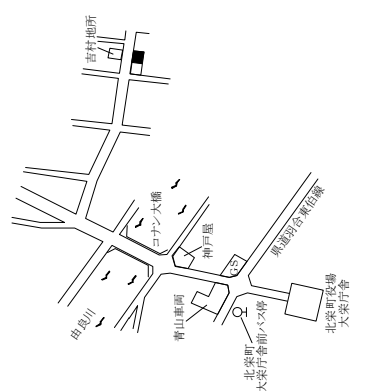

北栄(県)ー5

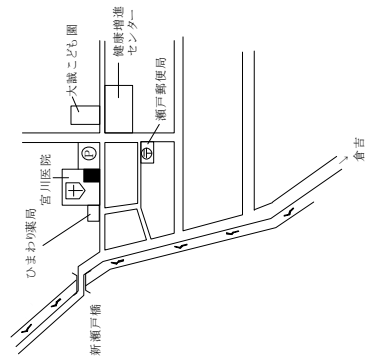

北栄(県)ー6

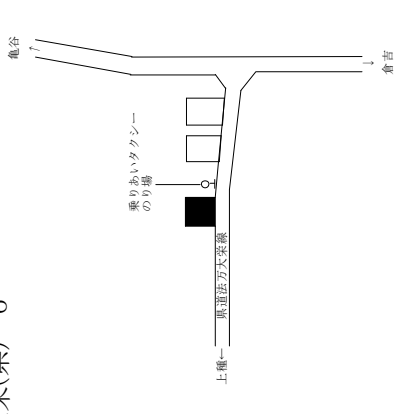

日吉津村、大山町、南部町

基準地 番号	所在、地番 〔住居表示〕	H26標準 価格 (円/㎡)	H25標準 価格 (円/㎡)	変動率 (%)	地積 (㎡)	形状	利用の 現況	周辺の土地利用の現況	前面道路 の状況	水道、ガス、 下水の 整備状況	鉄道駅等 との接近 の状況	公法上の 規制	摘要
日吉津(県) -1	日吉津村大字日吉津481番8	24,700	26,000	△ 5.0	138	1:1	住宅 W2	中規模一般住宅が建ち並ぶ 住宅地域	北4m 村道	水道 下水道	伯耆大山 駅 1.1km	1住居 (60,200)	
日吉津(県) 5-1	日吉津村大字日吉津1370番 2外	47,600	49,000	△ 2.9	1,577	1:1.5	店舗 S2	店舗、事業所等が建ち並ぶ 国道沿いの路線商業地域	南22m 国道	水道 下水道	伯耆大山 駅 2.3km	調区 (70,400)	
大山(県) -1	大山町上萬字村418番	9,700	10,000	△ 3.0	323	台形 1.5:1	住宅 W2	農家住宅と一般住宅が混在 する古くからの住宅地域	西4.5m 町道	水道 ガス 下水道	大山口駅 2.3km	都計外	
大山(県) -2	大山町坊領字下松本302番	5,000	5,300	△ 5.7	645	1:1.5	住宅 W2	農家住宅が多い古くからの 住宅地域	東5.5m 町道	水道 下水道	大山口駅 5km	都計外	
大山(県) -3	大山町名和字岡山530番1	13,600	14,000	△ 2.9	377	1:1.2	住宅 W1	中規模一般住宅が多い町道 沿いの住宅地域	北東12.5m 町道	水道 下水道	名和駅 450m	都計外	
大山(県) -4	大山町高田字京田149番	4,900	5,100	△ 3.9	931	1:1.2	住宅 W2	農家住宅が建ち並ぶ県道背 後の住宅地域	東3.5m 町道	水道 下水道	大山口駅 3.5km	都計外	
大山(県) -5	大山町赤坂字六反田348番1	12,600	13,000	△ 3.1	195	1:1.5	住宅 W2	一般住宅の多い国道背後の 既成住宅地域	北6m 町道	水道 下水道	中山口駅 1.3km	都計外	
大山(県) -6	大山町退休寺字屋敷上通 211番1外	3,750	3,800	△ 1.3	751	台形 1:1	住宅 W2	農家住宅が建ち並ぶ中山間 の住宅地域	西5m 町道	水道 下水道	下市駅 2.8km	都計外	
大山(県) -7	大山町松河原字中桑屋敷 278番	5,200	5,300	△ 1.9	787	1:2:1	住宅 W2	農家住宅が多い海岸部に近 い住宅地域	西3.5m 町道 北側道	水道 下水道	下市駅 1.5km	都計外	
大山(県) 5-1	大山町国信字笠原543番6外	21,000	22,000	△ 4.5	152	1:1.5	店舗兼 住宅 W2	店舗併用住宅、一般住宅が 多い駅前の既成商業地域	北東14m 県道	水道 下水道	大山口駅 50m	都計外	
南部(県) -1	南部町東町93番	17,200	18,000	△ 4.4	250	1:1.5	住宅 W2	中規模一般住宅が多い区画 整然とした住宅地域	西5m 町道	水道 下水道	米子駅 6.2km	都計外	
南部(県) -2	南部町倭字堂ノ脇337番外	14,800	15,700	△ 5.7	369	台形 2:1	住宅 W2	中規模一般住宅が建ち並ぶ 国道沿いの住宅地域	東11m 国道	水道 下水道	米子駅 9km	都計外	

過去 の基 準地 価 格	番 号	年		23	24	21	平成	22	23	24	摘要	摘要
		年	年									
		21	平成									
	日吉津(県)	-1	34,500	32,000	29,500	27,500	-5	15,800	15,200	14,500	13,500	
	日吉津(県)	5-1	57,000	54,000	52,000	50,500	-6	4,200	4,100	4,000	3,900	
	大山(県)	-1	11,200	11,000	10,700	10,400	-7	6,400	6,200	6,000	5,600	
	大山(県)	-2	6,400	6,200	6,000	5,700	5-1	26,000	25,000	23,800	23,000	
	大山(県)	-3	15,500	15,200	14,900	14,500	-1	22,500	21,000	20,000	18,900	
	大山(県)	-4	5,800	5,600	5,450	5,300	-2	20,000	18,700	17,500	16,700	

日吉津(県)ー1

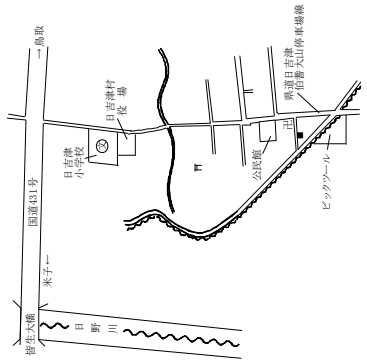

日吉津(県)5ー1

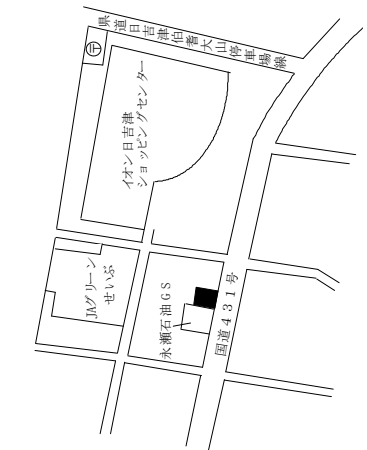

味屋 大山(県)ー1

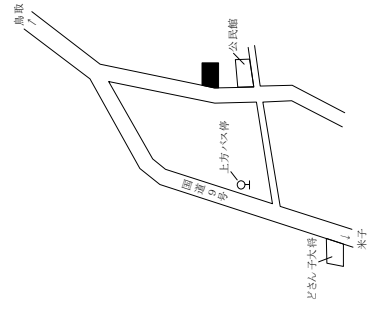

大山(県)ー2

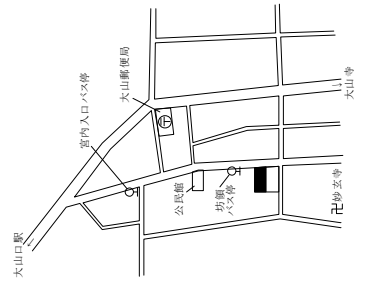

大山(県)ー3

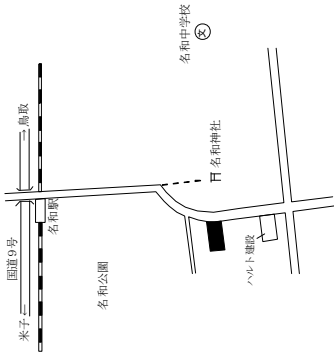

大山(県)ー4

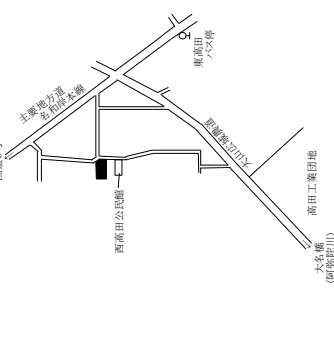

大山(県)ー5

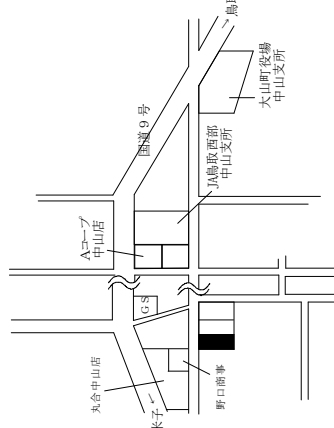

大山(県)ー6

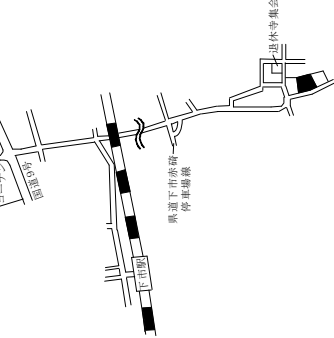

大山(県)ー7

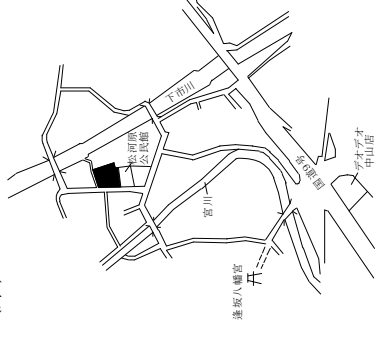

大山(県)5ー1

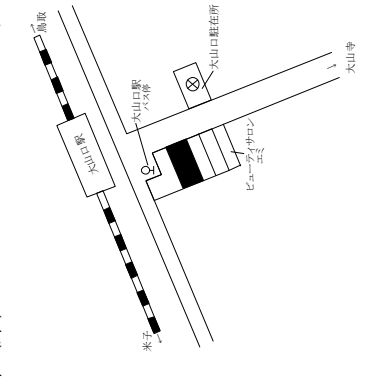

トガマエヤ

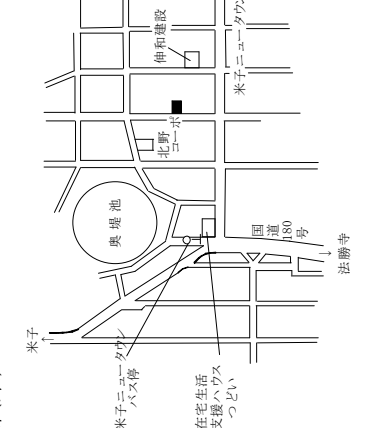

南部(県)ー1

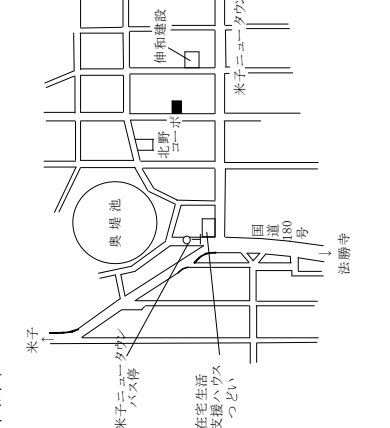

南部(県)ー2

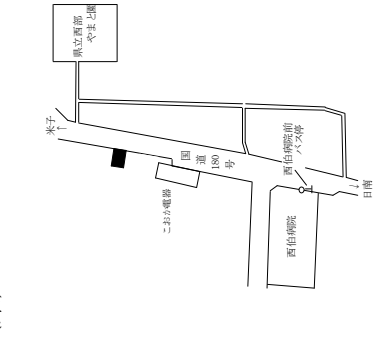

基準地 番号	所在、地番 〔住居表示〕	H26標準 価格 (円/㎡)	H25標準 価格 (円/㎡)	変動率 (%)	地積 (㎡)	形状	利用の 現況	周辺の土地利用の現況	前面道路 の状況	水道、ガス、 下水の 整備状況	鉄道駅等 との接近 の状況	公法上の 規制	摘 要
南部(県) -3	南部町法勝寺字大王堂322 番2	15,600	16,000	△ 2.5	200	1:1.2	住宅 W2	一般住宅の中に店舗兼住宅 も見られる既存住宅地域	南8m 県道	水道 下水道	米子駅 10km	都計外	
南部(県) -4	南部町上中谷字堂ノ前1129 番4外	2,350	2,400	△ 2.1	680	台形 1:2:1	住宅 W2	農家住宅が見られる国道沿 いの住宅地域	南西10.5m 国道	水道	米子駅 16.5km	都計外	
南部(県) -5	南部町天萬字雲見屋570番1	12,500	13,200	△ 5.3	485	1:1.5	住宅 W2	一般住宅が建ち並ぶ既存住 宅地域	北西4.5m 町道	水道 下水道	米子駅 8km	都計外	
南部(県) -6	南部町山市字中屋敷414番	7,200	7,400	△ 2.7	284	1:1.5	住宅 W2	中規模一般住宅が多い古く からの住宅地域	北5.5m 町道	水道 下水道	米子駅 9.6km	都計外	
伯耆(県) -1	伯耆町大原字ウトロ579番1	7,200	7,400	△ 2.7	791	台形 1:1.2	住宅 W2	農家住宅が建ち並ぶ県道沿 いの住宅地域	東6m 県道	水道 下水道	岸本駅 4.7km	都計外	
伯耆(県) -2	伯耆町吉長字上島ノ三46番 7外	22,500	23,600	△ 4.7	264	1:2	住宅 W2	一般住宅の中に事業所が見 られる住宅地域	東5.5m 町道	水道 下水道	岸本駅 250m	都計外	
伯耆(県) -3	伯耆町小林字南原上691番7	5,100	5,200	△ 1.9	610	台形 1:1.2	別荘 W1	中規模の別荘、ペンションが 多い高原の別荘地域	南東6m 私道	水道 下水道	岸本駅 8km	都計外	
伯耆(県) -4	伯耆町大殿字寺ノ上1218番 24	17,500	18,600	△ 5.9	296	1:1	住宅 W2	一般住宅が多い高台の区画 整然とした住宅地域	南5m 町道	水道 ガス 下水道	岸本駅 1.3km	都計外	
伯耆(県) -5	伯耆町古市字下東屋敷395 番1	4,200	4,300	△ 2.3	705	台形 1:1.5	住宅 W2	農家住宅が多い古くからの 住宅地域	北西4m 町道	水道 下水道	伯耆溝口 駅 2.9km	都計外	
伯耆(県) 5-1	伯耆町溝口字西屋敷上ミ242 番1外	17,600	18,200	△ 3.3	539	1:4	店舗兼 住宅 W2	小売店舗、一般住宅等が混 在する古くからの商店混在地 域	北東6.5m 町道	水道 下水道	伯耆溝口 駅 100m	都計外	
日南(県) -1	日南町生山字樋ノ口406番6	11,800	11,800	0.0	344	台形 4:1	住宅 W2	一般住宅、店舗、工場が混 在する県道沿いの住宅地域	北西14m 県道	水道 下水道	生山駅 1.8km	都計外	
日南(県) -2	日南町上石見字製礼場ノ下 776番5外	3,700	3,800	△ 2.6	450	台形 1:3	住宅 W2	農家住宅と一般住宅が混在 する既存住宅地域	南東4m 町道	水道 下水道	上石見駅 550m	都計外	

過去 の基 準地 価 格	過 去 の 基 準 地 価 格	年		23	24	摘 要	平成		22	23	24	摘 要
		年	番号				21	22				
		21	22	23	24		平成	21	22	23	24	
		19,000	18,000	17,200	16,500			6,700	6,300	5,900	5,500	
		2,800	2,700	2,600	2,500			24,000	23,000	21,500	20,000	
		16,800	16,000	14,800	14,000			4,800	4,700	4,600	4,500	
		8,200	8,000	7,800	7,600			21,600	20,800	19,800	1,900	
		8,800	8,700	8,500	8,000			13,600	13,000	12,500	12,100	
		30,800	30,000	28,300	26,000			4,200	4,100	4,000	3,900	

南部(県)一3

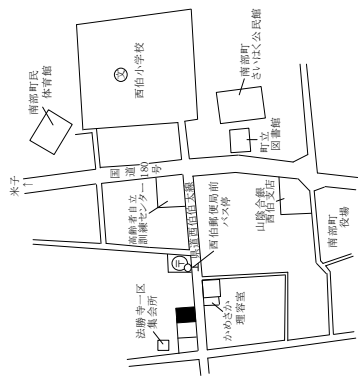

南部(県)一4

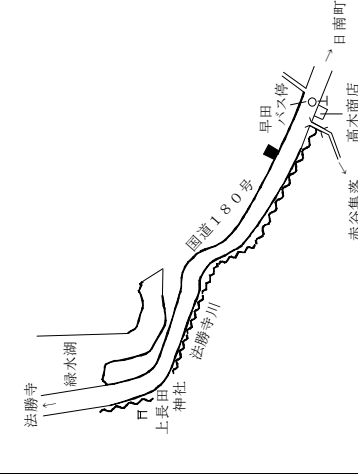

南部(県)一5

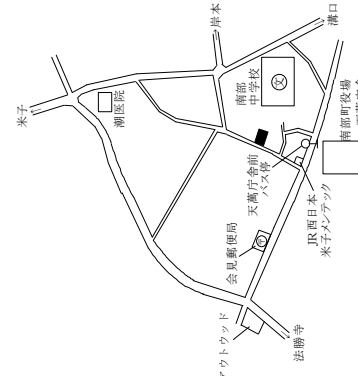

南部(県)一6

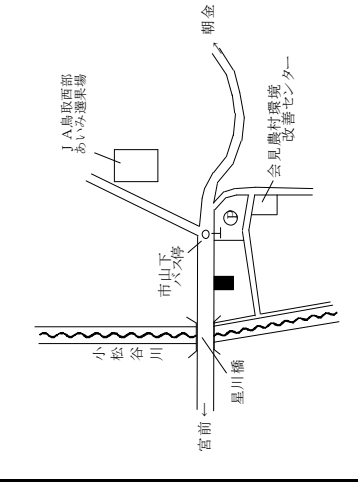

伯耆(県)一1

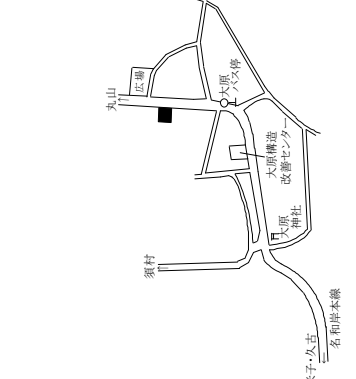

伯耆(県)一2

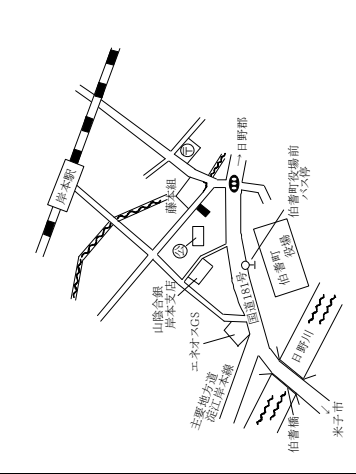

伯耆(県)一3

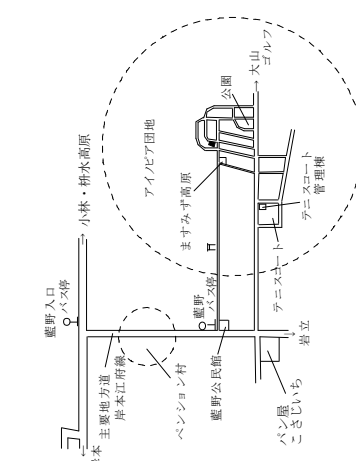

伯耆(県)一4

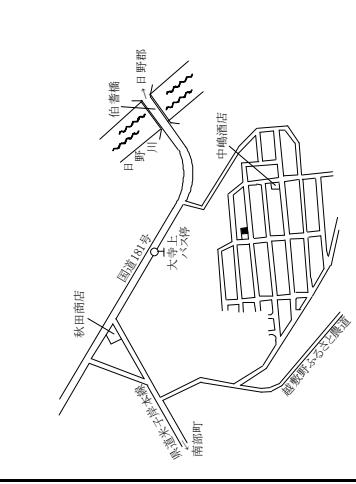

伯耆(県)一5

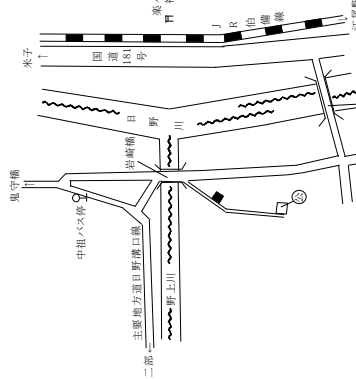

伯耆(県)5一1

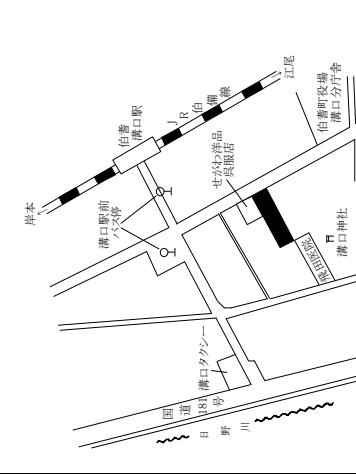

日南(県)一1

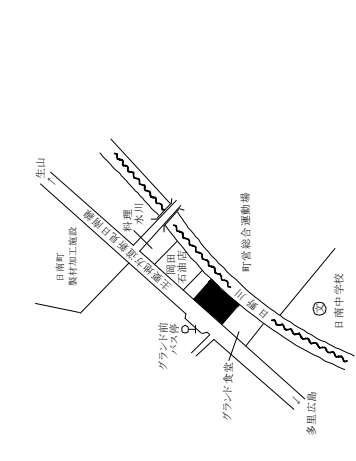

日南(県)一2

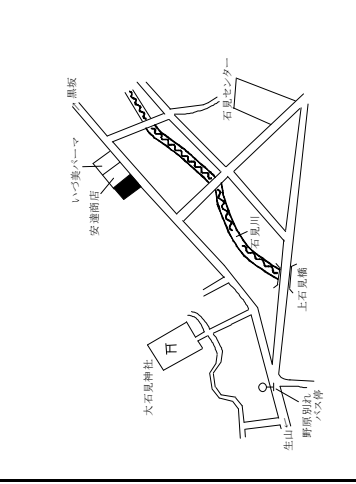

日野町、江府町

基準地 番号	所在、地番 「住居表示」	H26標準 価格 (円/㎡)	H25標準 価格 (円/㎡)	変動率 (%)	地積 (㎡)	形状	利用の 現況	周辺の土地利用の現況	前面道路 の状況	水道、ガス、 下水の 整備状況	鉄道駅等 との接近 の状況	公法上の 規制	摘要
日野(県) -1	日野町黒坂字榎町西裏1195番	7,600	7,700	△ 1.3	191	1:5.5	住宅 W2	小規模一般住宅が建ち並ぶ 古くからの住宅地域	東5.5m 県道	水道 下水道	黒坂駅 550m	都計外	
日野(県) 5-1	日野町根雨字上ミ郷ノ木297番2	13,200	13,700	△ 3.6	100	1:1.2	店舗兼 住宅 W2	店舗併用住宅が建ち並ぶ古 くからの中心的商業地域	東5m 町道	水道 下水道	根雨駅 200m	都計外	
江府(県) -1	江府町大字宮市字中屋敷 366番1外	4,200	4,300	△ 2.3	300	1:2.5	住宅 W2	農家住宅と農地が混在する 国道沿いの住宅地域	南10m 国道 西側道	水道 下水道	江尾駅 1.8km	都計外	
江府(県) 5-1	江府町大字江尾字中西屋敷 2072番	12,300	13,000	△ 5.4	201	1:2.5	店舗兼 住宅 W2	店舗併用住宅が多い駅前 商業地域	東5m 町道	水道 下水道	江尾駅 80m	都計外	

過去 の基 準地 価格	年	平成	21	22	23	24	摘要	
過去 の基 準地 価格	年	平成	21	22	23	24	摘要	
			日野(県) -1	8,600	8,300	8,000		7,800
			日野(県) 5-1	17,000	16,000	15,000		14,200
			江府(県) -1	4,700	4,600	4,500		4,400
			16,500	15,500	14,700	13,800		

日野(県)ー1

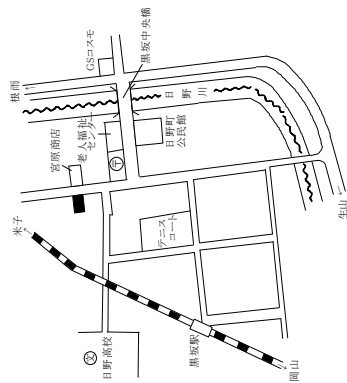

日野(県)5ー1

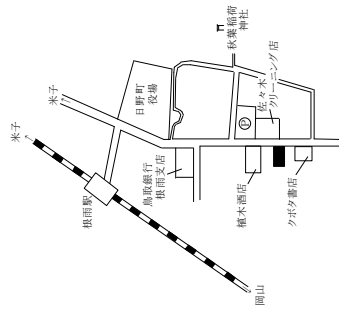

柴原時計店

江府(県)ー1

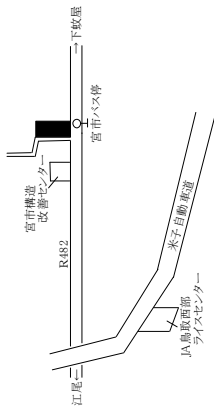

江府(県)5ー1

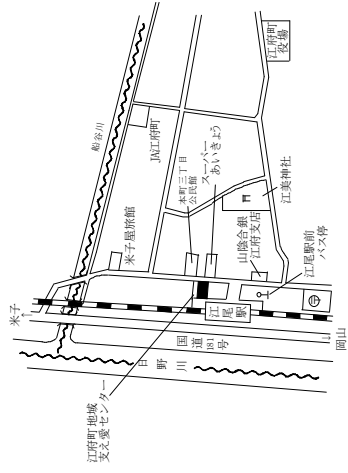

京西屋

基準地番号	所在・地番	H26標準価格(円/10a)	H25標準価格(円/10a)	対前年変動率(%)	地積(m <sup>2</sup> )	利用の現況	周辺の土地利用の現況	搬出方法	道路の状況	最寄駅	最寄集落	地域の特性	公法上の規制	摘要
鳥取(林) 20-1	若桜町大字吉川字大サコ1054番	30,000	31,000	△ 3.2	7,497	用材林地(杉)	標高500m、約30度の東向傾斜の優良林に指定された杉の人工林地	集材機100m	県道7m	若桜駅10km	吉川400m	林業本場林地	郡計外地森計	
鳥取(林) 20-2	鳥取市河原町長瀬字樟山685番	205,000	215,000	△ 4.7	16,423	雑木林地(松)	標高150m、約30度の東向傾斜、雑木と赤松が混在する自然林地	隣接	市道6m	河原駅4km	長瀬200m	農村林地	(郡)地森計	
鳥取(林) 20-3	琴浦町大字大杉字妙見平ラ850番	53,000	58,000	△ 8.6	3,679	用材林地(檜)	標高130m、約35度の北西向傾斜、人工林が混在する雑木林地	集材機100m	農道4m	浦安駅5.5km	西大杉200m	農村林地	郡計外地森計	
鳥取(林) 20-4	大山町加茂字伊屋崎2086番外	91,000	100,000	△ 9.0	10,784	用材・雑木林地(杉、雑木)	谷間に人工林と自然林が混在する林地	集材機100m	農道7m	御来屋駅8km	神田800m	農村林地	郡計外地森計	
鳥取(林) 20-5	米子市新山字柿ノ内山ノ二369番	240,000	250,000	△ 4.0	2,823	用材林地(松)	標高60m、約30度の南向傾斜、松と雑木が混在する人工林地	隣接	県道11m	米子駅4.4km	岡200m	都市近郊林地	調区地森計	
鳥取(林) 20-6	日南町福寿実字虫尾山1345番28	14,100	14,300	△ 1.4	3,761	用材林地(松)	標高550m、約20～30度の南向傾斜、松の人工及び天竺山自然林地	集材機100m	県道7.5m	生山駅18km	狩屋原100m	山村奥地林地	郡計外地森計	

過去	年	平成	21	22	23	24	摘要
番号			21	22	23	24	
鳥取(林)	20-1	38,000	36,000	35,000	33,000		
鳥取(林)	20-2	275,000	260,000	245,000	230,000		
鳥取(林)	20-3	80,000	75,000	69,000	63,000		
鳥取(林)	20-4	155,000	145,000	130,000	110,000		
鳥取(林)	20-5	420,000	370,000	320,000	280,000		
鳥取(林)	20-6	18,000	16,000	15,000	14,500		



鳥取(林)-1

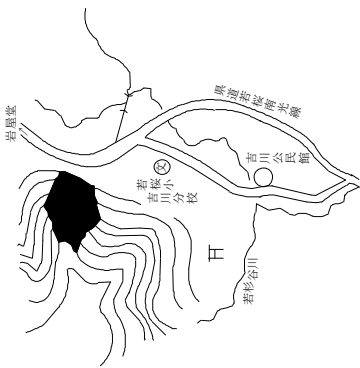

鳥取(林)-2

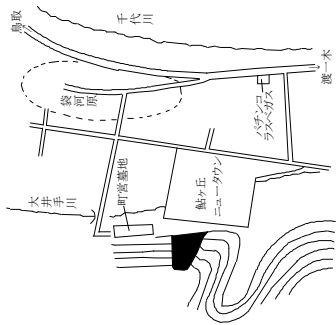

鳥取(林)-3

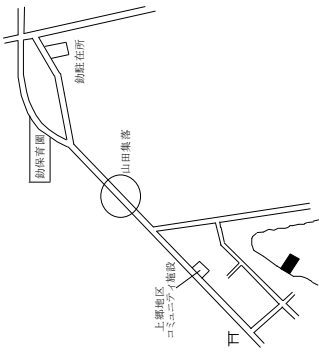

鳥取(林)-4

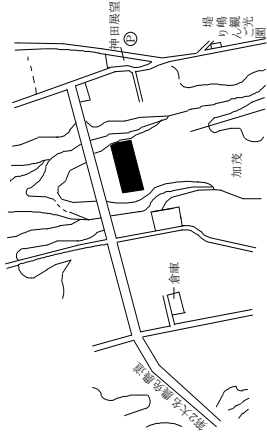

鳥取(林)-5

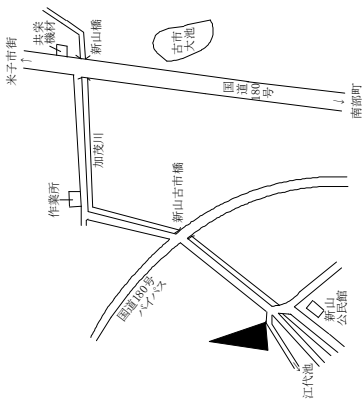

鳥取(林)-6

