

集水枡蓋 GC

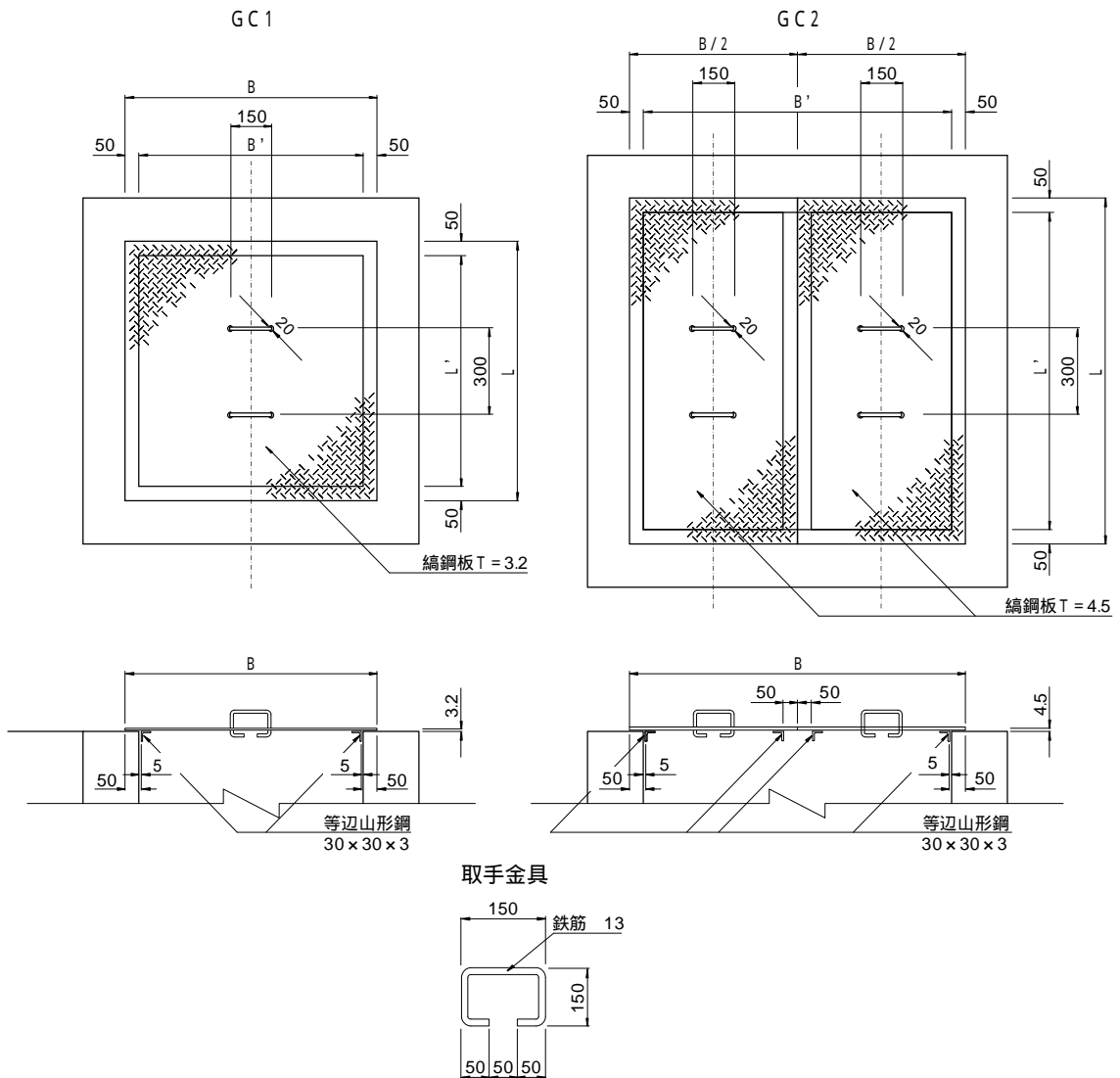

注意事項

- GC型はG型(集水枡)へ適用することを標準とする。

寸法及び材料表

(1枚当たり)

記号	寸法表			材料表		
	B (mm)	L (mm)	t (mm)	編鋼板 SS400 (kg)	等辺山形鋼 SS400 (kg)	取手鉄筋 13 (kg)
GC - 1 - B500 - L500	600	600	3.2	9.533	2.502	0.940
GC - 1 - B600 - L600	700	700	3.2	12.975	3.046	0.940
GC - 1 - B700 - L700	800	800	3.2	16.947	3.590	0.940
GC - 1 - B800 - L800	900	900	3.2	21.449	4.134	0.940
GC - 1 - B900 - L900	1000	1000	3.2	26.480	4.678	0.940
GC - 1 - B1000 - L1000	1100	1100	3.2	32.041	5.222	0.940
GC - 2 - B1100 - L1100	1200	1200	4.5	52.834	5.766	1.880
GC - 2 - B1200 - L1200	1300	1300	4.5	62.006	6.310	1.880
GC - 2 - B1300 - L1300	1400	1400	4.5	71.912	6.854	1.880
GC - 2 - B1400 - L1400	1500	1500	4.5	82.553	7.398	1.880
GC - 2 - B1500 - L1500	1600	1600	4.5	93.926	7.942	1.880