

平成30年地価公示

# 標準地の公示価格

価格時点 平成30年1月1日

資料3

鳥取市(住宅地)

標準地 番号	所在、地番 「住居表示」	H30公示 価格 (円/㎡)	H29公示 価格 (円/㎡)	変動率 (%)	地積 (㎡)	形状	利用の 現況	周辺の土地利用の現況	前面道路 の状況	水道、ガス、 下水の 整備状況	鉄道駅等 との接近 の状況	公法上の 規制	摘 要
鳥取 -1	鳥取市東町2丁目341番1	93,800	93,500	0.3	444	1:3	住宅 RC3	中規模一般住宅が建ち並ぶ 山手の閑静な住宅地域	北東15m 市道	水道 水道 ガス 下水道	鳥取駅 1.8km	I住居 (60,200) 準防	
鳥取 -2	鳥取市湖山町北6丁目330番 4	54,200	54,200	0.0	219	1:1.5	住宅 W2	中規模一般住宅が多い、郊外 の住宅地域	南東6m 市道	水道 水道 ガス 下水道	湖山駅 1km	2甲専 (60,200)	
鳥取 -3	鳥取市行徳3丁目976番	48,300	49,800	△ 3.0	187	1:1	住宅 LS2	中小規模一般住宅が建ち並 ぶ既成住宅地域	南7.5m 市道	水道 水道 ガス 下水道	鳥取駅 1.2km	I住居 (60,200) 準防	
鳥取 -4	鳥取市馬場字東屋敷274番2 外	20,400	20,700	△ 1.4	720	1.5:1	住宅 W2	中規模農家住宅が建ち並ぶ 既成住宅地域	東5m 市道	水道 下水道	鳥取駅 3.7km	調区 (70,400)	
鳥取 -5	鳥取市吉成字下池田1022番	63,500	63,000	0.8	224	台形 1:2	住宅 W2	中規模一般住宅が建ち並ぶ 住宅地域	南東6m 市道	水道 水道 ガス 下水道	鳥取駅 850m	I住居 (60,200)	
鳥取 -6	鳥取市浜坂3丁目1572番 「浜坂3-10-8」	41,000	41,000	0.0	245	1:1.2	住宅 W2	中規模一般住宅が多い、区画 整然とした住宅地域	北西6m 市道	水道 水道 ガス 下水道	鳥取駅 4.8km	I低専 (50,80)	
鳥取 -7	鳥取市高瀬字東土居326番1	21,600	22,000	△ 1.8	525	1:1.5	住宅 W2	中規模農家住宅が多い、県道 沿いの住宅地域	南東7m 市道	水道 水道	鳥取駅 2.7km	調区 (70,400)	
鳥取 -8	鳥取市立川町3丁目317番	40,500	42,000	△ 3.6	131	1:3.5	住宅 W2	一般住宅の中に小売店舗が 見られる既成住宅地域	北5m 市道	水道 水道 ガス 下水道	鳥取駅 1.9km	I住居 (60,200) 準防	
鳥取 -9	鳥取市田島751番	54,500	54,800	△ 0.5	265	1:1.5	住宅 W2	一般住宅の中にアパート等が 見られる住宅地域	南西6m 市道	水道 水道 ガス 下水道	鳥取駅 2.6km	I住居 (60,200) 準防	
鳥取 -10	鳥取市卯垣2丁目618番	44,300	45,300	△ 2.2	165	1:2	住宅 W2	中小規模一般住宅が密集す る既成住宅地域	南4.5m 道路	水道 水道 ガス 下水道	鳥取駅 2.5km	I住居 (60,200)	
鳥取 -11	鳥取市中町40番12外	75,000	74,800	0.3	262	1:2	住宅 W2	中規模一般住宅が建ち並ぶ 既成住宅地域	西7m 市道	水道 水道 ガス 下水道	鳥取駅 1.8km	I低専 (60,100) 準防	
鳥取 -12	鳥取市材木町179番	68,600	68,600	0.0	261	1:2	住宅 W2	中規模一般住宅が多い、既成 住宅地域	北西6m 市道	水道 水道 ガス 下水道	鳥取駅 1.9km	I住居 (60,200) 準防	

過去 の 標準 地 価格	年 平成		年 平成	番号	摘要	28	27	26	25	24	23	28	摘要
	25	26											
鳥取	-1	97,500	93,500	鳥取	-7	24,700	24,000	24,000	23,400	22,500	22,500		
鳥取	-2	57,000	54,300	鳥取	-8	52,000	49,000	49,000	46,500	44,000	44,000		
鳥取	-3	57,000	54,500	鳥取	-9	60,000	57,000	57,000	56,000	55,300	55,300		
鳥取	-4	22,900	22,100	鳥取	-10	52,000	49,000	49,000	47,000	46,000	46,000		
鳥取	-5	64,500	62,500	鳥取	-11	79,800	76,900	76,900	74,800	74,800	74,800		
鳥取	-6	42,800	41,300	鳥取	-12	71,800	68,900	68,900	68,700	68,600	68,600		

鳥取-1

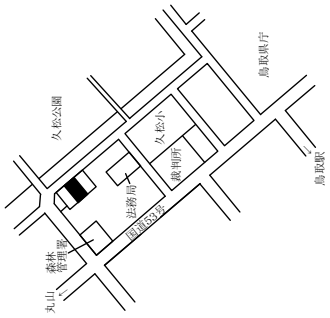

鳥取-2

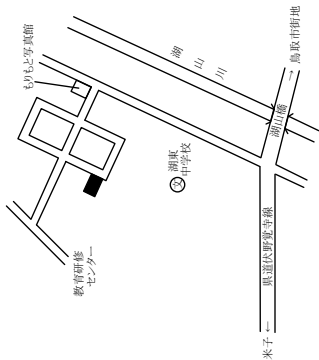

鳥取-3

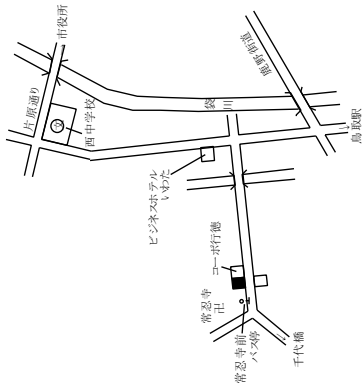

鳥取-4

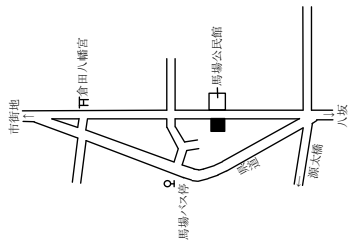

鳥取-5

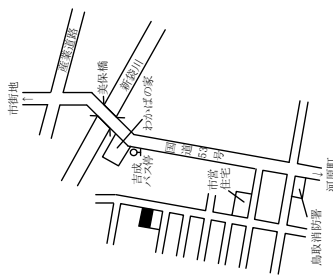

鳥取-6

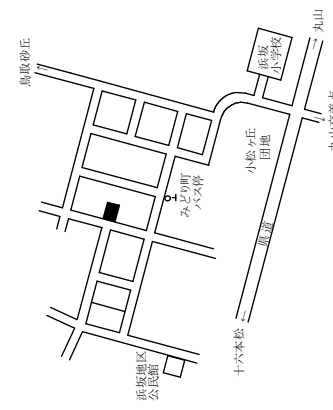

鳥取-7

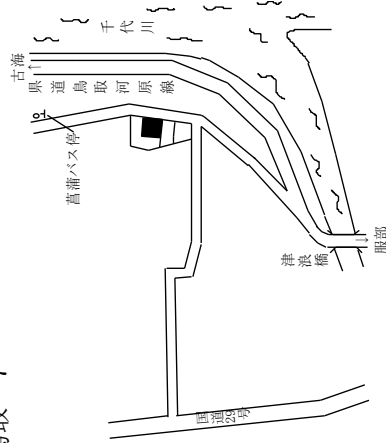

鳥取-8

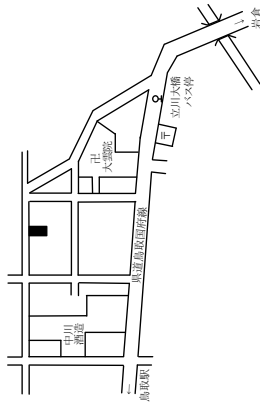

鳥取-9

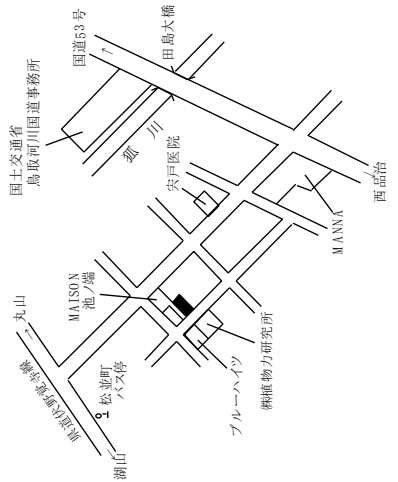

鳥取-10

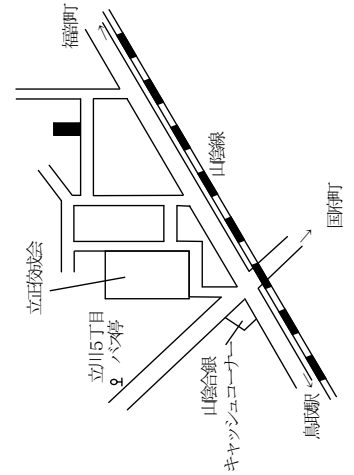

鳥取-11

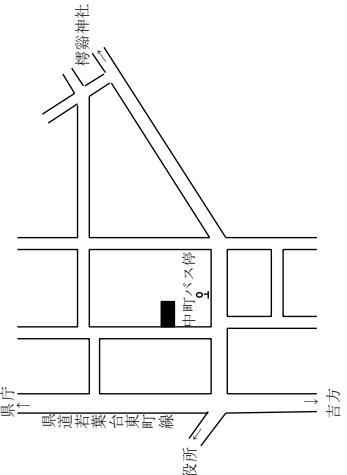

鳥取-12

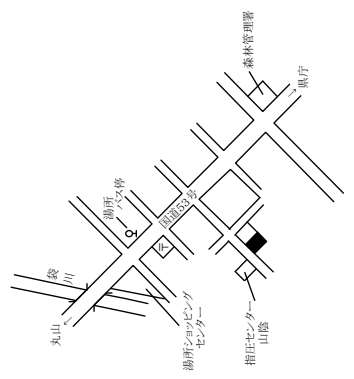

鳥取市(住宅地)

標準地番号	所在、地番「住居表示」	H30公示価格(円/㎡)	H29公示価格(円/㎡)	変動率(%)	地積(㎡)	形状	利用の現況	周辺の土地利用の現況	前面道路の状況	水道、ガス、下水の整備状況	鉄道駅等との接近の状況	公法上の規制	摘要
鳥取 ※ -13	鳥取市西町3丁目411番	83,500	82,500	1.2	246	1:1.5	住宅LS2	一般住宅が建ち並ぶ旧市街地の閑静な住宅地域	南西8m市道	水道 ガス 下水	鳥取駅 1.7km	1住居(60,200)準防	
鳥取 -14	鳥取市青谷町青谷字八軒屋3766番1外	15,600	16,200	△ 3.7	261	1:2	住宅W2	一般住宅のほか小売店舗等が混在する住宅地域	南東5.5m県道	水道 下水	青谷駅 700m	(郡) (70,400)	
鳥取 -15	鳥取市岩倉字上樋掛446番49	49,500	49,800	△ 0.6	222	1:1.2	住宅LS2	中規模住宅が多い郊外の区画整然とした住宅地域	南西6m市道	水道 ガス 下水	鳥取駅 3.3km	1住居(60,200)	
鳥取 -16	鳥取市南安長2丁目103番	43,300	43,300	0.0	193	1:2	住宅W2	一般住宅、アパート等が混在する新興住宅地域	北東6m市道	水道	鳥取駅 2.7km	2甲専(60,200)	
鳥取 -17	鳥取市生山字上土居44番	20,400	20,700	△ 1.4	712	1:1.5	住宅W2	中規模農家が建ち並ぶ既成住宅地域	南西3.5m市道	水道	津ノ井駅 1.3km	調区(70,400)	
鳥取 -18	鳥取市大杓字横長258番26	48,400	48,400	0.0	220	1:2	住宅W2	一般住宅の中にアパート等が見られる住宅地域	北東9m市道	水道 ガス 下水	鳥取駅 2.9km	2甲専(60,200)	
鳥取 -19	鳥取市宮長字下宝殿239番20	60,300	59,800	0.8	161	1:1.5	住宅LS2	一般住宅が建ち並ぶ区画整然とした住宅地域	北西6m市道	水道	鳥取駅 2.5km	工業(60,200)	
鳥取 -20	鳥取市河原町曳田字下土居215番2外	13,300	13,600	△ 2.2	439	1.5:1	住宅W2	一般住宅が多い県道沿いの既成住宅地域	南東7m県道 北東側道	水道 下水	河原駅 3.3km	(郡) (70,400)	
鳥取 -21	鳥取市賀露町北2丁目3287番外 [賀露町北2-8-10]	27,300	27,800	△ 1.8	330	1:1.2	住宅W2	一般住宅が建ちつつある区画整理済の住宅地域	南6m市道	水道 下水	湖山駅 2.6km	2甲専(60,200)	
鳥取 -22	鳥取市山城町631番33 [山城町10-24]	49,000	49,000	0.0	217	1:1.5	住宅LS2	中規模一般住宅が建ち並ぶ県道背後の住宅地域	南東6m市道	水道 ガス 下水	鳥取駅 3.7km	1住居(60,200)	
鳥取 -23	鳥取市新字上大樋井83番30	60,500	60,000	0.8	204	1:1.5	住宅LS2	中規模一般住宅が多い区画整然とした住宅地域	南6m市道	水道 ガス 下水	鳥取駅 1.9km	1住居(60,200)	
鳥取 -24	鳥取市気高町浜村字西浜783番1205外	18,600	18,600	0.0	161	1:1	住宅W2	空地等も見られる区画整然とした住宅地域	南6m市道	水道 ガス 下水	浜村駅 800m	(郡) (70,400)	

過去の標準地価格	年	平成				年	摘要	28	27	26	25	24	摘要
		25	26	27	28								
	年	25	26	27	28	年	摘要	28	27	26	25	24	摘要
鳥取	-13	86,000	83,800	82,500	82,500	鳥取	-19	60,000	59,000	59,000	59,500		
鳥取	-14	20,000	19,000	17,900	16,800	鳥取	-20	14,500	14,100	13,900	13,700		
鳥取	-15	56,800	54,500	52,800	51,000	鳥取	-21	30,000	29,400	29,000	28,600		
鳥取	-16	45,500	44,000	43,800	43,500	鳥取	-22	55,800	52,500	49,900	49,200		
鳥取	-17	22,500	22,000	21,500	21,100	鳥取	-23	63,300	61,000	60,000	60,000		
鳥取	-18	51,800	50,500	49,500	48,800	鳥取	-24	21,000	19,800	18,900	18,600		

鳥取-13

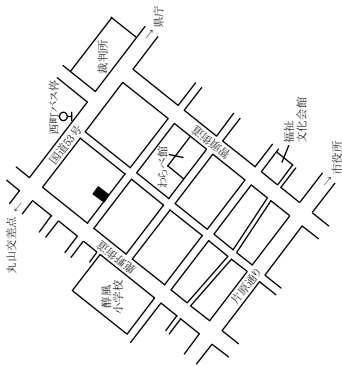

鳥取-14

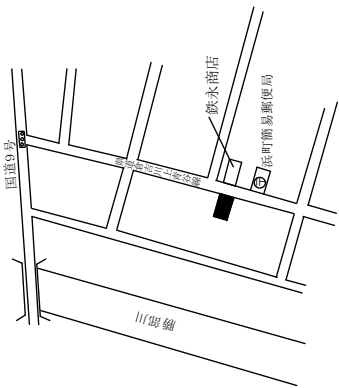

鳥取-15

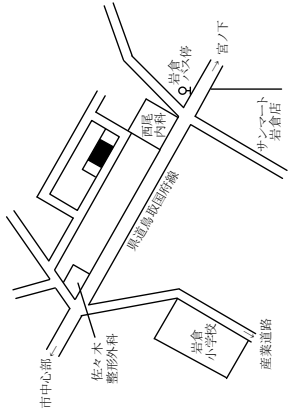

鳥取-16

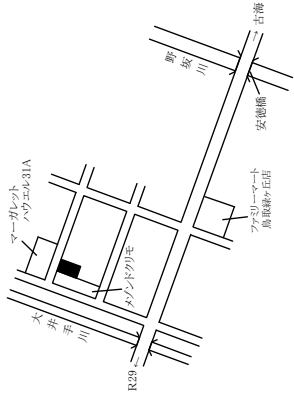

鳥取-17

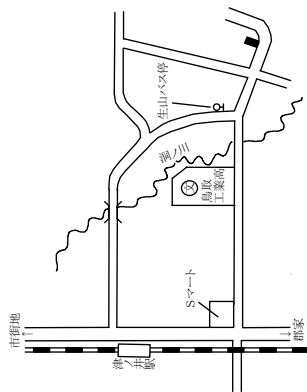

鳥取-18

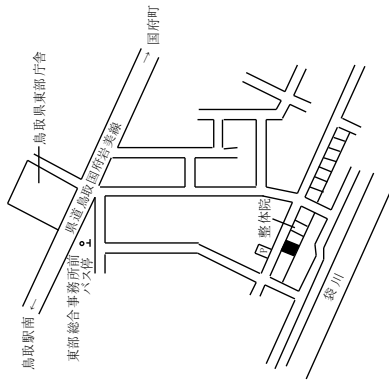

鳥取-19

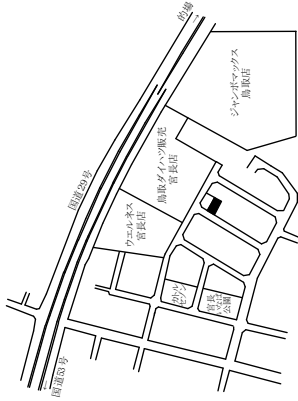

鳥取-20

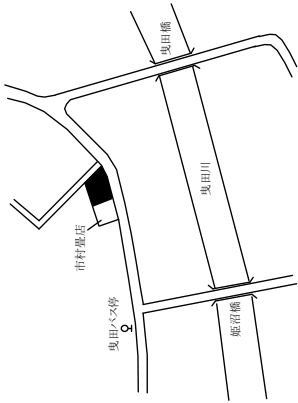

鳥取-21

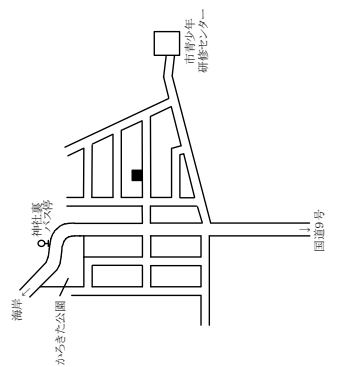

鳥取-22

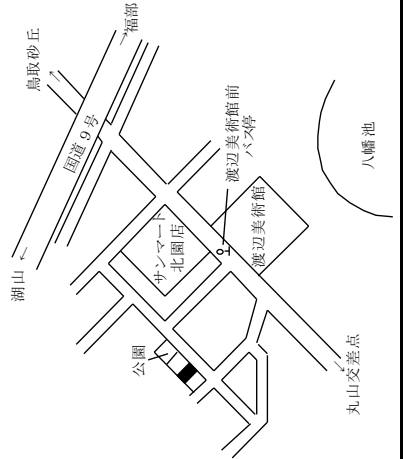

鳥取-23

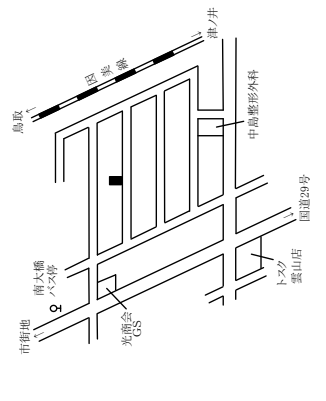

鳥取-24

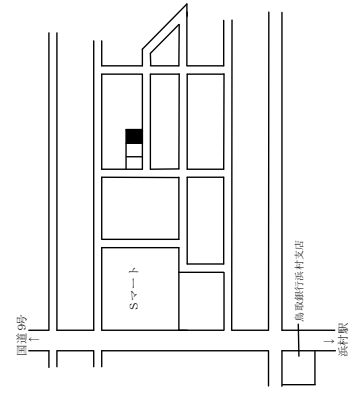

鳥取市(住宅地)

標準地番号	所在、地番「住居表示」	H30公示価格(円/㎡)	H29公示価格(円/㎡)	変動率(%)	地積(㎡)	形状	利用の現況	周辺の土地利用の現況	前面道路の状況	水道、ガス、下水の整備状況	鉄道駅等との接近の状況	公法上の規制	摘要
鳥取-25	鳥取市国府町宮下字中土居前277番	29,300	29,800	△ 1.7	165	1 : 1.5	住宅W2	一般住宅の中に店舗等が見られる既成住宅地域	北7m 県道	水道	鳥取駅 4.4km	I住居(60,200)	
鳥取-26	鳥取市青谷町吉川字菅田36番6	8,900	9,100	△ 2.2	238	1 : 1.5	住宅W2	農家住宅が建ち並ぶ既成住宅地域	北西4.5m 市道	水道	青谷駅 1.2km	(都)(70,400)	
鳥取-27	鳥取市福部町高江字東土居56番11	24,500	25,000	△ 2.0	175	1 : 1	住宅W2	一般住宅が建ち並ぶ区画整理とした住宅地	南西5m 市道	水道	福部駅 350m	(都)(70,400)	
鳥取-28	鳥取市福部町細川字下屋敷314番	13,500	13,700	△ 1.5	693	1 : 2	住宅W2	中規模農家住宅が多い国道背後の既成住宅地域	東4.5m 市道	水道	福部駅 1.8km	(都)(70,400)	
鳥取-29	鳥取市鹿野町鹿野字下町北裏1327番	17,400	17,700	△ 1.7	175	1 : 6	空地	一般住宅の中に店舗等が見られる既成住宅地域	南5m 市道	水道	浜村駅 6.5km	(都)(70,400)	
鳥取-30	鳥取市鹿野町末用字今在家413番2	4,040	4,050	△ 0.2	327	1 : 2	住宅W2	中規模農家住宅が見られる既成住宅地域	北東10m 県道	水道	浜村駅 8km	(都)(70,400)	
鳥取-31	鳥取市伏野字屋敷ノ巻1098番	16,800	17,100	△ 1.8	115	2 : 1	住宅W2	農家住宅が多い国道背後の既成住宅地域	南東4m 市道	水道	末恒駅 900m	調区(70,400)	
鳥取-32	鳥取市中村字榎木下分390番	9,900	10,000	△ 1.0	322	1.2 : 1	住宅W2	農家住宅が建ち並ぶ県道沿いの既成農家住宅地域	北西8.5m 県道	水道	鳥取駅 7km	調区(70,400)	
鳥取-33	鳥取市松原字東前田西ノ切75番3外	22,500	22,700	△ 0.9	224	台形 1 : 1.2	住宅W2	中規模農家住宅が多い県道沿いの既成住宅地域	西11m 県道	水道	鳥取駅 9km	調区(70,400)	
鳥取-34	鳥取市東今在家字五反田87番33	47,800	47,200	1.3	218	1 : 2	住宅W2	中規模一般住宅が多い区画整理とした住宅地域	東6m 市道	水道 ガス 下水	鳥取駅 3.8km	I低専(50,80)	
鳥取-35	鳥取市湖山町東1丁目769番	56,900	56,800	0.2	218	1 : 2	住宅W2	一般住宅のほか、アパートが見られる住宅地域	南東6m 市道	水道 ガス 下水	湖山駅 350m	I住居(60,200)	
鳥取-36	鳥取市西品治字柳原703番	41,000	42,300	△ 3.1	419	1 : 3.5	住宅W2	一般住宅と店舗併用住宅が混在する既成住宅地域	南西5m 市道	水道 ガス 下水	鳥取駅 1.8km	I住居(60,200) 準防	

過去の標準地価格	年 平成		27	28	摘要	年 平成		26	27	28	摘要
	番号	年				番号	年				
鳥取	-25	35,600	32,000	30,800	鳥取	-31	19,000	18,500	18,000	17,500	
鳥取	-26	10,900	10,100	9,550	鳥取	-32	10,400	10,300	10,200	10,100	
鳥取	-27	28,500	26,200	25,600	鳥取	-33	23,700	23,400	23,100	22,900	
鳥取	-28	14,600	14,400	14,100	鳥取	-34	-	-	-	47,500	H28新規
鳥取	-29	19,500	18,600	18,100	鳥取	-35	-	-	-	56,800	H28新規
鳥取	-30	4,200	4,100	4,070	鳥取	-36	-	-	-	43,500	H28新規

鳥取-25

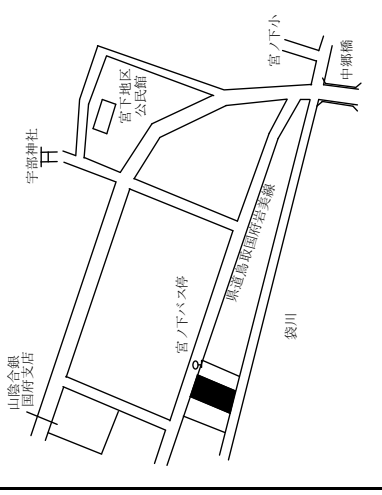

鳥取-26

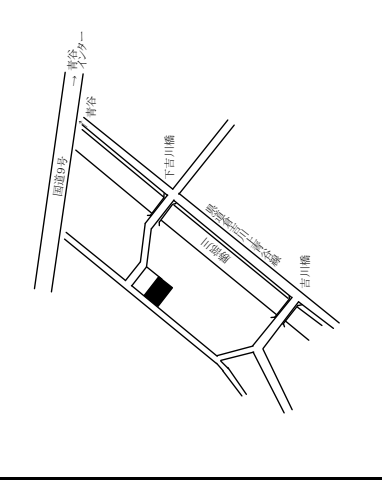

鳥取-27

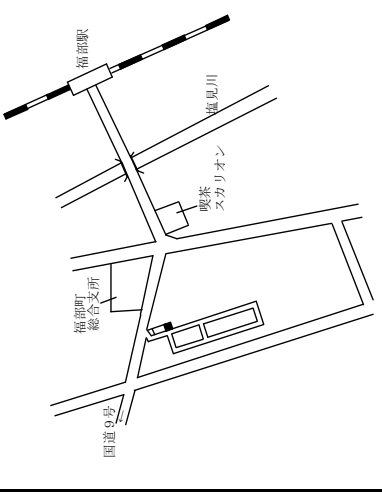

鳥取-28

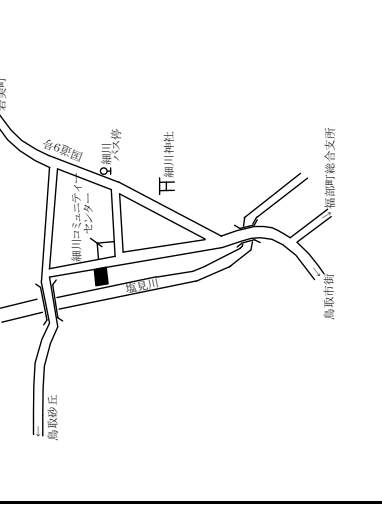

鳥取-29

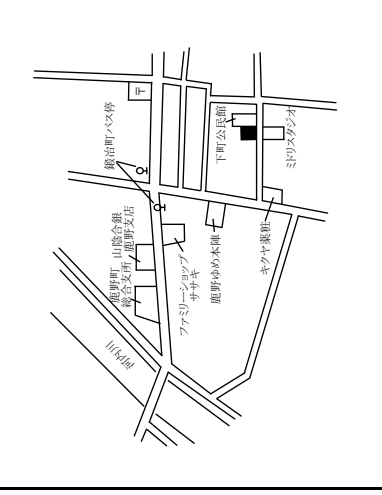

鳥取-30

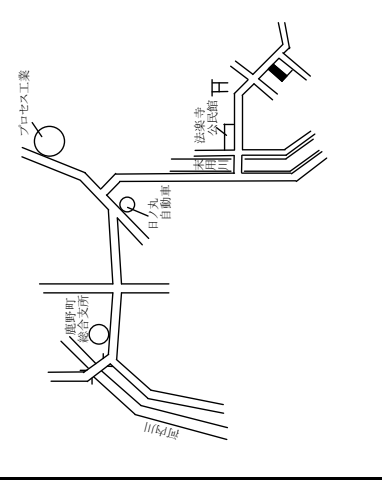

鳥取-31

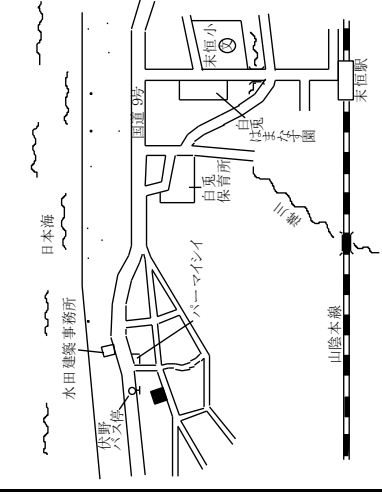

鳥取-32

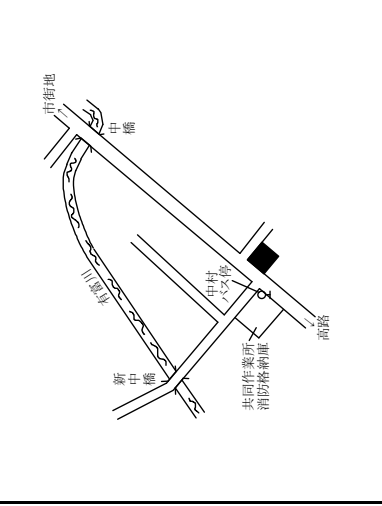

鳥取-33

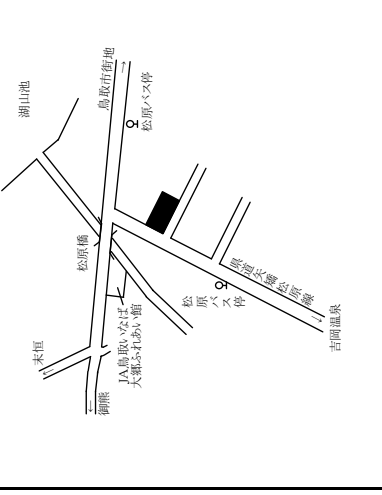

鳥取-34

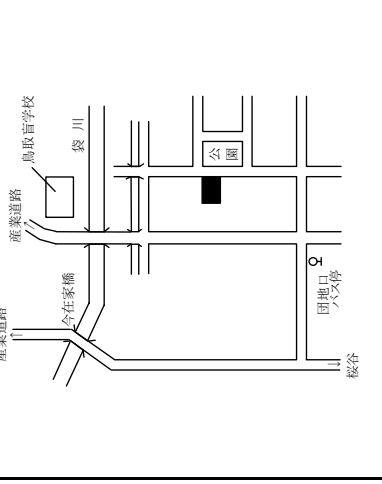

鳥取-35

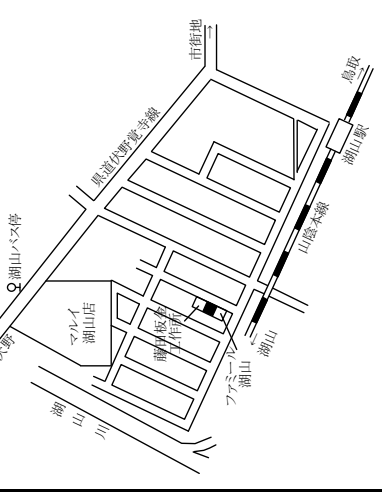

鳥取-36

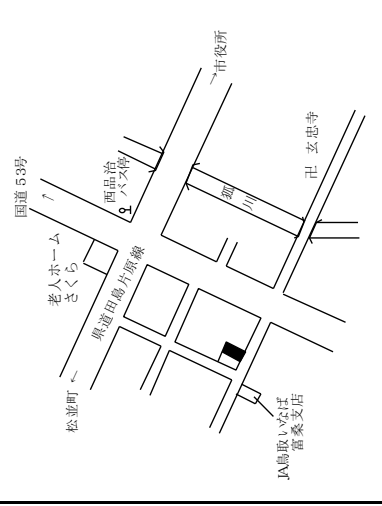

鳥取市(宅地見込地、商業地)

標準地番号	所在、地番「住居表示」	H30公示価格(円/㎡)	H29公示価格(円/㎡)	変動率(%)	地積(㎡)	形状	利用の現況	周辺の土地利用の現況	前面道路の状況	水道、ガス、下水の整備状況	鉄道駅等との接近の状況	公法上の規制	摘要
鳥取 3-1	鳥取市浜坂字大手町204番1	15,300	15,300	0.0	921	1:10	田	住宅地域に隣接する熟成度の高い宅地見込地域			鳥取駅 4km	I中専 (60,200)	H29新規
鳥取 5-1	鳥取市弥生町266番	92,800	94,500	△ 1.8	70	1:2.5	店舗兼S2	小規模飲食店の建ち並ぶ歓楽街の商業地域	南西8m市道	水道 ガス 下水	鳥取駅 550m	商業 (80,400) 準防	
鳥取 ※ 5-2	鳥取市瓦町605番	62,000	64,500	△ 3.9	165	1:4.5	旅館S4	小規模店舗を中心とした既成商業地域	南東15m市道	水道 ガス 下水	鳥取駅 500m	商業 (80,400) 準防	
鳥取 5-3	鳥取市栄町710番	136,000	137,000	△ 0.7	100	1:1.5	店舗兼事務所SRC3	中低層の店舗ビルが建ち並ぶ駅前商業地域	南東27m県道	水道 ガス 下水	鳥取駅 近接	商業 (80,600) 防火	
鳥取 ※ 5-4	鳥取市末広温泉町129番	96,000	98,000	△ 2.0	163	1:5	店舗兼住宅RC2	小売店舗が建ち並ぶ市街地中心部の商業地域	北西22m国道	水道 ガス 下水	鳥取駅 400m	商業 (80,500) 防火	
鳥取 5-5	鳥取市西町1丁目202番2外	86,500	86,500	0.0	191	1:5	店舗兼事務所RC3	中小規模の店舗、事務所が建ち並ぶ既成商業地域	南東26m国道	水道 ガス 下水	鳥取駅 1.2km	商業 (80,500) 防火	
鳥取 5-6	鳥取市今町2丁目285番	71,800	73,500	△ 2.3	353	1:2.5	店舗兼住宅S3	小売店舗、事務所等が多い国道沿いの商業地域	北西22m国道	水道 ガス 下水	鳥取駅 300m	商業 (80,600) 防火	
鳥取 5-7	鳥取市安長字中畦295番2外	70,000	70,000	0.0	1,653	1.5:1	店舗S1	飲食店や郊外型店舗が多い路線商業地域	北12m県道	水道	鳥取駅 3.2km	準工 (60,200)	
鳥取 5-8	鳥取市富安1丁目23番1	87,500	90,300	△ 3.1	527	1:1.5	店舗S1	中低層の店舗、事務所が建ち並ぶ商業地域	北東20m県道	水道 ガス 下水	鳥取駅 800m	商業 (80,400)	
鳥取 5-9	鳥取市南吉方3丁目110番	66,000	66,000	0.0	1,131	1:3	店舗兼共同住宅S2	店舗、事務所等が見られる路線沿いの商業地域	北20m県道	水道 ガス 下水	鳥取駅 1.1km	準工 (60,200)	
鳥取 5-10	鳥取市南隈550番外	59,700	59,700	0.0	659	1:1	店舗S2	大規模店舗、飲食店舗等が集まる新興商業地域	西17m市道 北側道	水道	鳥取駅 5km	準工 (60,200)	
鳥取 5-11	鳥取市河原町河原字中河原屋敷72番15外	27,500	28,000	△ 1.8	450	台形 1:2.5	銀行S1	小売店舗が建ち並ぶ県道沿いの商業地域	東10m県道	水道 下水	河原駅 3.1km	(郡) (70,400)	

過去の標準地価格	番号	年 平成					摘要	形状	地積	変動率	H30公示価格(円/㎡)	H29公示価格(円/㎡)	変動率	利用の現況	周辺の土地利用の現況	前面道路の状況	水道、ガス、下水の整備状況	鉄道駅等との接近の状況	公法上の規制	摘要
		25	26	27	28	29														
	鳥取 3-1	-	-	-	-	-		-	-	-	-	-								
	鳥取 5-1	110,000	104,000	99,000	96,300	94,000	鳥取	96,300	99,000	104,000	104,000	99,000	5-6	94,000	86,000	80,000	80,000	76,500		
	鳥取 5-2	76,300	72,300	70,000	67,000	72,000	鳥取	67,000	70,000	72,300	72,000	70,000	5-7	110,000	103,000	98,000	70,000	94,300		
	鳥取 5-3	162,000	152,000	144,000	140,000	72,000	鳥取	140,000	144,000	152,000	144,000	67,500	5-8	110,000	103,000	98,000	98,000	66,000		
	鳥取 5-4	120,000	110,000	104,000	100,000	61,500	鳥取	100,000	104,000	110,000	104,000	60,000	5-9	72,000	67,500	66,000	66,000	59,700		
	鳥取 5-5	99,500	93,500	88,500	87,000	30,100	鳥取	87,000	88,500	93,500	93,500	29,400	5-10	30,100	28,800	28,800	28,400	28,400		



**鳥取3-1** 鳥取3-1-1 鳥取3-2 鳥取3-3 中川ビル

**鳥取5-1** 鳥取5-1-1 鳥取5-2 鳥取5-3 矢谷ビル

**鳥取5-4** 七つのレモン 鳥取5-5 鳥取5-6 鳥取5-7 鳥取5-8 鳥取5-9 鳥取5-10 鳥取5-11 鳥取銀行河原支店

**鳥取5-1** 鳥取5-1-1 鳥取5-2 鳥取5-3 矢谷ビル

**鳥取5-4** 七つのレモン 鳥取5-5 鳥取5-6 鳥取5-7 鳥取5-8 鳥取5-9 鳥取5-10 鳥取5-11 鳥取銀行河原支店

**鳥取5-1** 鳥取5-1-1 鳥取5-2 鳥取5-3 矢谷ビル

**鳥取5-4** 七つのレモン 鳥取5-5 鳥取5-6 鳥取5-7 鳥取5-8 鳥取5-9 鳥取5-10 鳥取5-11 鳥取銀行河原支店

鳥取市(商業地、工業地)、米子市(住宅地)

標準地番号	所在、地番	H30公示 価格 (円/㎡)	H29公示 価格 (円/㎡)	変動率 (%)	地積 (㎡)	形状	利用の 現況	周辺の土地利用の現況	前面道路 の状況	水道、ガス、 下水の 整備状況	鉄道駅等 との接近 の状況	公法上の 規制	摘要
鳥取 5-12	鳥取市吉方町2丁目511番	55,500	56,600	△ 1.9	163	台形 1:1.5	店舗 S2	小売店舗のほか一般住宅も混在する近隣商業地域	北東15m 県道	水道 ガス 下水道	鳥取駅 1.3km	120 (80,300) 準防	
鳥取 5-13	鳥取市行徳2丁目558番	54,300	54,800	△ 0.9	117	台形 1:3	店舗兼 住宅 W2	店舗、事務所のほか一般住宅が混在する商業地域	南12m 市道	水道 ガス 下水道	鳥取駅 850m	120 (80,300) 準防	
鳥取 5-14	鳥取市気高町勝見字湯尻 693番4	18,800	19,100	△ 1.6	175	1:1	店舗兼 住宅 W2	小売店舗のほか旅館等が見られる商住併用地域	南5m 市道	水道	浜村駅 150m	(郡) (70,400)	
鳥取 9-1	鳥取市千代水3丁目105番	23,000	23,200	△ 0.9	3,131	1:1.5	工場	流通業務施設の多い街路の整備された工業地域	西12m 市道	水道 下水道	湖山駅 1.3km	工業 (60,200)	
鳥取 9-2	鳥取市叶字上井原135番1外	21,000	20,500	2.4	4,744	1:2	事務所 兼倉庫 S1	中小工場、倉庫等が建ち並ぶ小規模工業団地	北9m 市道	水道 下水道	鳥取駅 2.7km	工業 (60,200)	
鳥取 9-3	鳥取市南菜町10番2外	18,000	18,500	△ 2.7	6,308	1:2	倉庫兼 事務所 S2	中小規模工場が建ち並ぶ工業団地	北12m 県道	水道 下水道	津ノ井駅 800m	工業 (60,200)	
米子 -1	米子市西町117番2	49,300	49,300	0.0	372	1:2.5	空地	中規模一般住宅、事務所等が混在する住宅地域	南7.5m 市道	水道 ガス 下水道	米子駅 1.3km	1住居 (60,200) 準防	
米子 ※ -2	米子市三本松3丁目4740番 〔三本松3-13-25〕	38,500	38,300	0.5	341	1:1.5	住宅 W2	中規模一般住宅が多い区画 整然とした住宅地域	東6m 市道	水道 ガス 下水道	三本松口 駅300m	1中専 (60,200)	
米子 -3	米子市灘町2丁目129番外	26,000	26,600	△ 2.3	197	1:5	住宅 W2	小規模な住宅等が建ち並ぶ既成住宅地域	西4m 市道	水道 ガス 下水道	米子駅 2km	120 (80,300) 準防	
米子 -4	米子市観音寺新町1丁目117番 〔観音寺新町1-8-15〕	48,500	48,000	1.0	265	1:1.5	住宅 W2	中規模一般住宅が多い区画 整理済の新興住宅地域	西6m 市道	水道 ガス 下水道	米子駅 2.7km	2低専 (60,200)	
米子 ※ -5	米子市西福原4丁目252番 〔西福原4-4-12〕	47,300	46,000	2.8	242	1:1.2	住宅 LS2	一般住宅、共同住宅、事業所の混在する住宅地域	北西8.5m 市道	水道 下水道	米子駅 2.8km	1住居 (60,200)	
米子 -6	米子市祇園町2丁目33番21外	29,900	29,900	0.0	246	1:1.5	住宅 W2	中規模一般住宅が建ち並ぶ住宅地域	南東6m 市道	水道 ガス 下水道	米子駅 2.3km	1住居 (60,200)	

過去の標準地価格	番号	年		27	28	摘要	番号	年		26	27	28	摘要
		平成	25					平成	25				
	鳥取 5-12	-	25	-	28	H28新規	米子	-1	25	52,200	50,500	28	49,800
	鳥取 5-13	-	-	-	28	H28新規	米子	-2	25	39,000	38,000	28	38,300
	鳥取 5-14	-	-	-	27	H28新規	米子	-3	25	30,100	28,500	27	27,300
	鳥取 9-1	27,500	27,500	24,500	28		米子	-4	25	47,600	47,500	27	47,500
	鳥取 9-2	23,300	21,500	20,500	28		米子	-5	25	46,500	44,500	27	45,000
	鳥取 9-3	21,700	20,700	19,600	28		米子	-6	25	32,100	30,800	27	30,100

鳥取5-12 入川きもの店  
鳥取5-13 田中雑貨店  
鳥取5-14 上田商店  
鳥取9-1 鳥取9-1 SUNYYOU

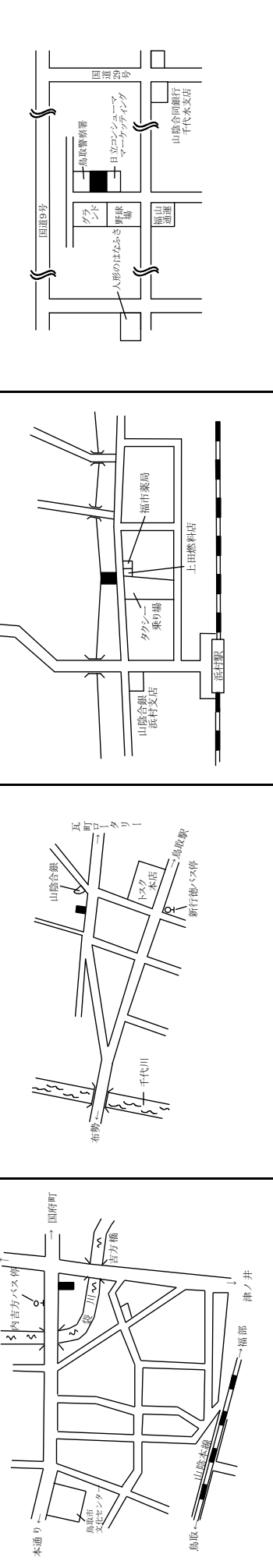

鳥取9-2 田中建設  
鳥取9-3 因伯通運  
米子-1 米子-1  
米子-2 米子-2

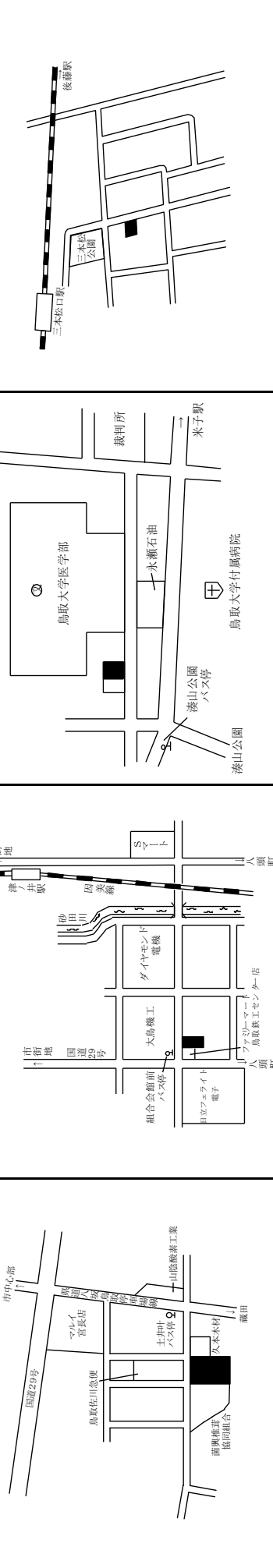

米子-3 米子-3  
米子-4 米子-4  
米子-5 米子-5  
米子-6 米子-6

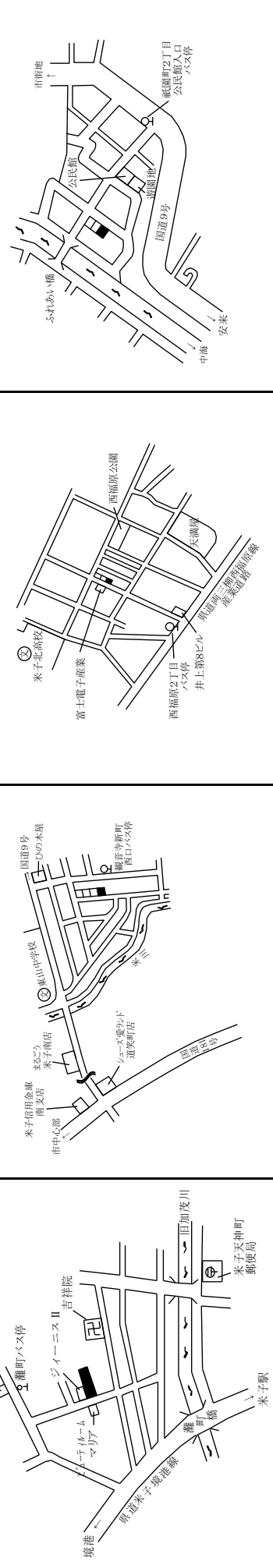

## 米子市(住宅地)

標準地 番号	所在、地番 「住居表示」	H30公示 価格 (円/㎡)	H29公示 価格 (円/㎡)	変動率 (%)	地積 (㎡)	形状	利用の 現況	周辺の土地利用の現況	前面道路 の状況	水道、ガス、 下水の 整備状況	鉄道駅等 との接近 の状況	公法上の 規制	摘 要
米子 -7	米子市旗ヶ崎8丁目133番 10 「旗ヶ崎8-16-24」	35,500	35,000	1.4	194	1 : 1.5	住宅 W2	中規模一般住宅が多い既成 住宅地域	北4m 市道	水道 下水道	米子駅 3.7km	I中専 (60,200)	
米子 -8	米子市淀江町淀江字八軒町 934番12	17,500	18,000	△ 2.8	286	1 : 2.5	住宅 W2	中規模一般住宅が密集する 住宅地域	西4m 市道	水道 下水道	淀江駅 700m	(郡) (70,400)	
米子 -9	米子市中島1丁目230番8外 「中島1-19-41」	35,200	35,200	0.0	378	1 : 1.5	住宅 W2	中規模一般住宅を主とする 住宅地域	南6m 市道	水道 下水道	米子駅 3.3km	I住居 (60,200)	
米子 -10	米子市昭和町31番4	35,000	35,300	△ 0.8	165	1 : 2	住宅 W2	中規模一般住宅が建ち並ぶ 国道背後の住宅地域	北東4m 市道	水道 ガス 下水道	米子駅 1km	I住居 (60,200)	
米子 -11	米子市新開2丁目1447番19 「新開2-15-32」	37,800	37,000	2.2	265	1 : 1.5	住宅 W2	中規模一般住宅が建ち並ぶ 住宅地域	北東6m 市道	水道 下水道	米子駅 5.6km	I住居 (60,200)	
米子 -12	米子市上福原2丁目1051番 10 「上福原2-16-17」	26,700	27,000	△ 1.1	358	1 : 2	住宅 W2	中規模一般住宅が多い既成 住宅地域	西4m 市道	水道 下水道	米子駅 4.2km	I中専 (60,200)	
米子 -13	米子市皆生温泉2丁目2443 番7 「皆生温泉2-17-11」	38,600	38,600	0.0	222	1 : 2	住宅 W2	中規模一般住宅が多い区画 整然とした住宅地域	北9m 市道	水道 ガス 下水道	米子駅 5.2km	I住居 (60,200)	
米子 -14	米子市淀江町小波字向原 611番1外	12,200	12,700	△ 3.9	479	1 : 1.2	住宅 W2	中規模農家の多い既成農家 集落地域	東4.5m 市道	水道 下水道	淀江駅 3.6km	(郡) (70,400)	
米子 -15	米子市錦町2丁目200番7外	37,600	37,700	△ 0.3	343	1 : 1	住宅 W2	中規模一般住宅が建ち並ぶ 住宅地域	北西4m 市道	水道 ガス 下水道	後藤駅 250m	I住居 (60,200) 準防	
米子 -16	米子市今在家字宇戸口137 番	17,800	18,200	△ 2.2	420	1 : 2.5	住宅 W2	農家住宅が多く建ち並ぶ既 成住宅地域	南4m 市道	水道 下水道	伯耆大山 駅1km	調区 (70,400)	
米子 -17	米子市河崎字河崎団地1739 番29	27,500	27,800	△ 1.1	246	1 : 1.2	住宅 W2	中規模一般住宅が多い区画 整然とした住宅地域	南東6m 市道	水道 下水道	米子駅 5km	調区 (70,400)	
米子 -18	米子市奈喜良字小田423番2	14,600	14,900	△ 2.0	414	台形 1.5 : 1	住宅 W1	農家住宅と一般住宅が混在 する既成住宅地域	東5m 市道	水道 下水道	米子駅 3.7km	調区 (70,400)	

過去 の 標準 地 価格	年 番号	年 平成		27	26	25	年 番号	摘要	年 平成		26	27	28	摘要
		-7	-8						-9	-10				
	米子	34,800	36,500	34,000	34,000	42,800	米子		41,000	39,500	41,000	39,500	38,800	
	米子	20,300	21,000	19,500	18,700	14,700	米子		14,100	13,500	14,100	13,500	13,100	
	米子	37,200	39,400	36,200	35,300	44,500	米子		41,500	39,400	41,500	39,400	38,200	
	米子	38,500	40,500	37,000	36,000	21,000	米子		20,000	19,300	20,000	19,300	18,700	
	米子	38,200	39,500	37,100	37,000	31,500	米子		30,000	29,000	30,000	29,000	28,400	
	米子	30,000	31,800	28,500	27,600	16,800	米子		16,300	15,800	16,300	15,800	15,300	

米子-7

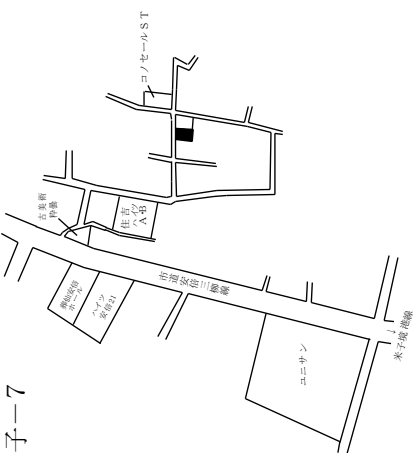

米子-8

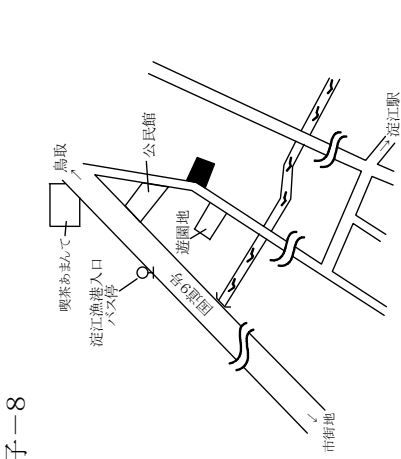

米子-11

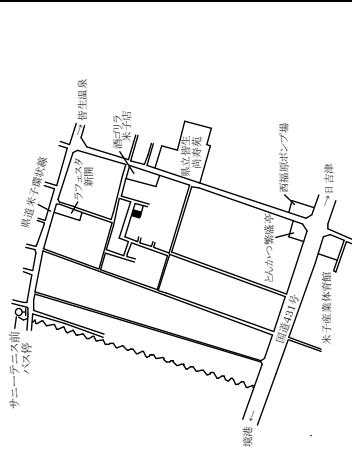

米子-15

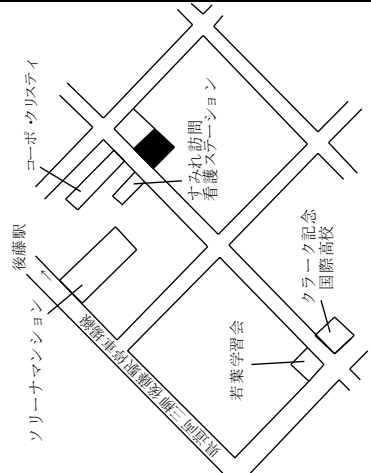

米子-9

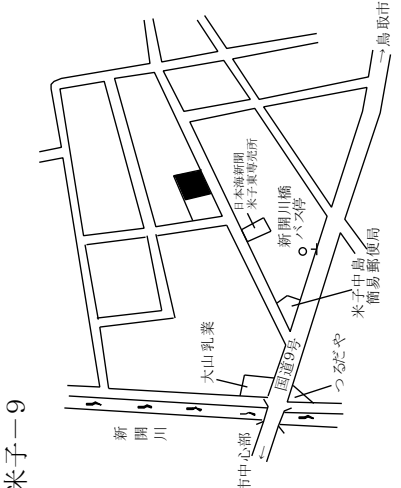

米子-13

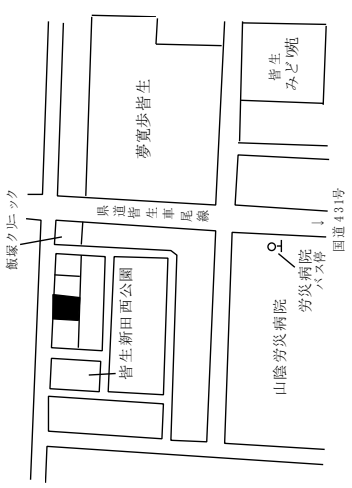

米子-17

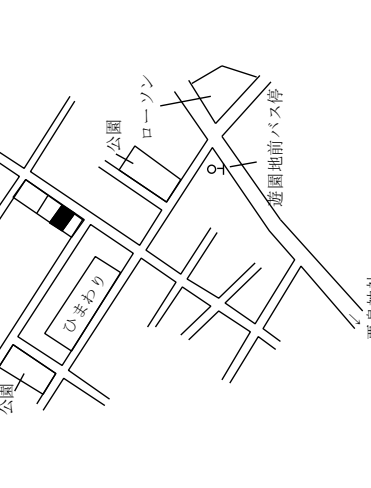

米子-10

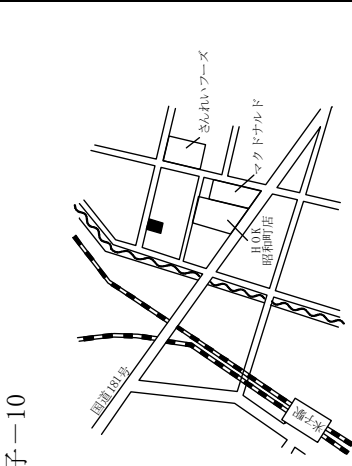

米子-14

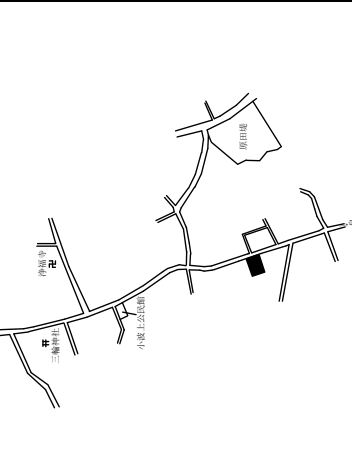

米子-18

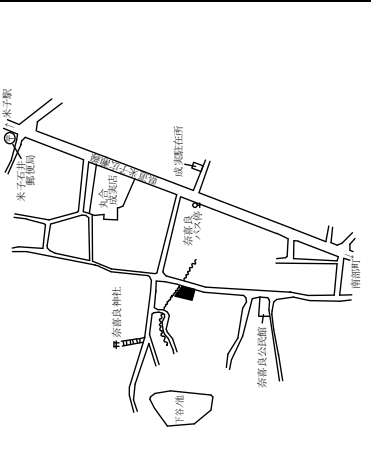

米子市(宅地見込地、商業地、工業地)、倉吉市(住宅地)

標準地番号	所在、地番「住居表示」	H30公示価格(円/㎡)	H29公示価格(円/㎡)	変動率(%)	地積(㎡)	形状	利用の現況	周辺の土地利用の現況	前面道路の状況	水道、ガス、下水の整備状況	鉄道駅等との接近の状況	公法上の規制	摘要
米子 3-1	米子市西福原7丁目1062番1外	13,200	13,000	1.5	1,599	1:3	畑	周辺で宅地化が進んでいる熟成度の高い地域	西2m市道		米子駅 4.5km	I中専(60,200)	H29新規
米子 5-1	米子市角盤町1丁目27番8	78,000	87,500	△ 10.9	207	1:3.5	店舗兼住宅 S4	百貨店を核とし、各種専門店が建ち並ぶ商業地域	北東8m市道	水道 ガス 下水	米子駅 1.5km	商業(80,400)準防	
米子 5-2	米子市朝日町26番	52,700	53,700	△ 1.9	68	1:4	店舗 W2	低層店舗が建ち並ぶ飲食店を中心とする商業地域	東4m市道	水道 ガス 下水	米子駅 1.5km	商業(80,400)準防	
米子 ※ 5-3	米子市加茂町1丁目25番8外	83,000	83,000	0.0	446	1:2.5	事務所 S2	事務所、銀行、店舗が建ち並ぶ商業地域	南東24m国道	水道 ガス 下水	米子駅 850m	商業(80,500)準防	
米子 5-4	米子市角盤町1丁目3番5	41,000	41,000	0.0	153	1:6	店舗兼住宅 S3	店舗兼住宅、共同住宅等が混在する近隣商業地域	北東8m市道	水道 ガス 下水	米子駅 1.1km	商業(80,400)準防	
米子 5-5	米子市西福原7丁目1089番1	67,000	67,200	△ 0.3	1,228	1:2	店舗 W1	郊外型店舗、事務所等が建ち並ぶ路線商業地域	北東28.5m国道	水道	米子駅 5.7km	近商(80,200)	
米子 5-6	〔西福原7-14-31〕 米子市淀江町西原字菟里塚ノ下1135番4	20,800	21,500	△ 3.3	448	1:1.5	店舗 W1	店舗、事業所等が建ち並ぶ路線商業地域	南18m国道	水道	淀江駅 1.4km	(都)(70,400)	
米子 ※ 5-7	米子市東福原5丁目588番16外 〔東福原5-1-45〕	52,000	51,200	1.6	517	台形 1:1.5	事務所 S2	中小規模の店舗、事務所の多い路線商業地域	南東20m県道	水道 ガス 下水	米子駅 3km	近商(80,200)	
米子 5-8	米子市祇園町2丁目20番3	30,500	30,500	0.0	279	1:3.5	店舗兼住宅 W2	国道沿いに商店、事業所、住宅等が混在する地域	西13m国道	水道	米子駅 1.9km	準工(60,200)	
米子 9-1	米子市富益町字新開八88番1外	9,700	9,700	0.0	67,475	1:2	工場	工場、事業所のほか、戸建住宅が混在する地域	北東20m国道 四方路	水道	弓ヶ浜駅 2km	工業(60,200)	
倉吉 -1	倉吉市上井町1丁目6番17	45,800	46,600	△ 1.7	261	1:2	住宅 W2	中規模一般住宅を主とする住宅地域	北6m市道	水道	倉吉駅 350m	(都)I住居(60,200)準防	
倉吉 -2	倉吉市西福守町字宮地771番	20,100	20,100	0.0	243	1.2:1	住宅 W2	中規模一般住宅が多い区画整然とした住宅地域	北西5m市道	水道 ガス 下水	倉吉駅 6.4km	(都)I中専(60,200)	

過去の標準地価格	年	平成		年	番号	摘要	地積	形状	利用の現況	周辺の土地利用の現況	前面道路の状況	水道、ガス、下水の整備状況	鉄道駅等との接近の状況	公法上の規制	摘要	
		25	26													27
米子	3-1	-	-	-	米子		-									
米子	5-1	109,000	103,000	5-6	米子		97,300						23,000	22,200		
米子	5-2	58,300	56,000	5-7	米子		54,800						50,500	50,800		
米子	5-3	86,300	85,000	5-8	米子		83,600						-	30,500		H28新規
米子	5-4	41,300	41,000	9-1	倉吉		41,000						10,400	9,800		
米子	5-5	72,000	69,800	-1	倉吉		68,000						50,300	47,800		
				-2	倉吉								21,300	20,500		

米子3-1

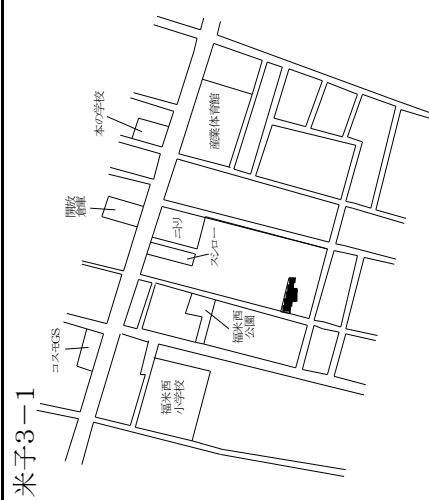

米子5-1

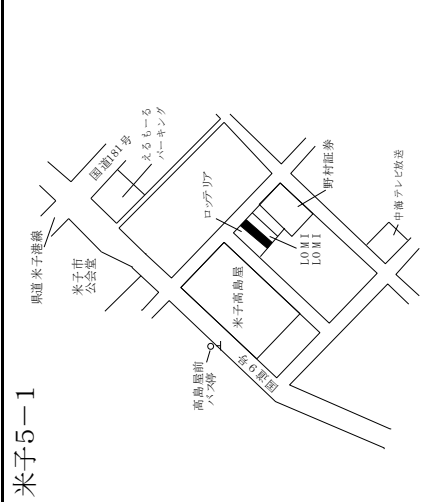

米子5-2

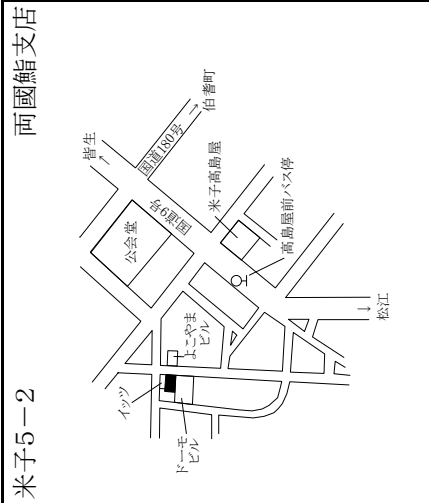

米子5-3

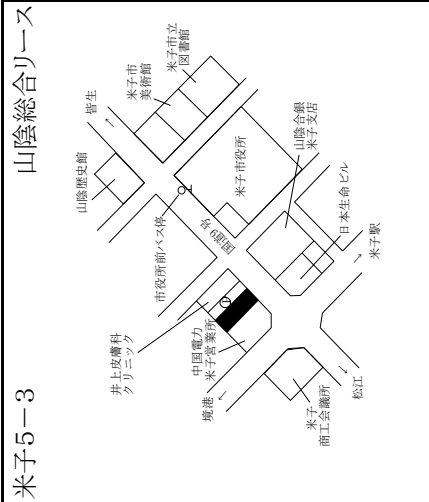

米子5-4

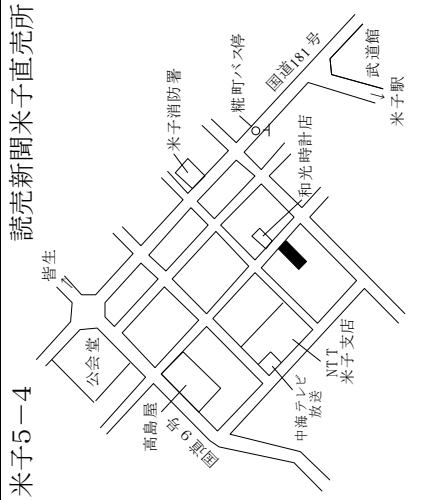

米子5-5

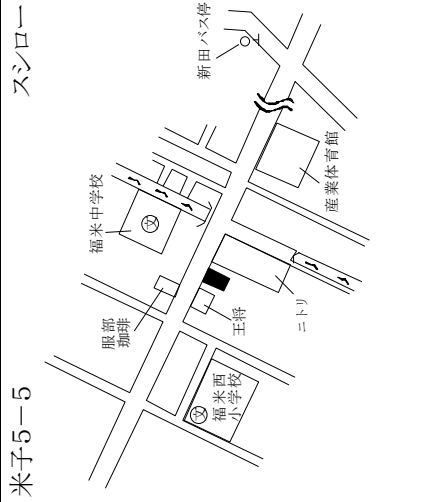

米子5-6

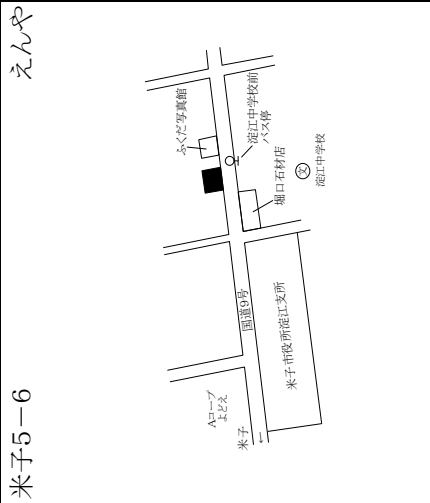

米子5-7

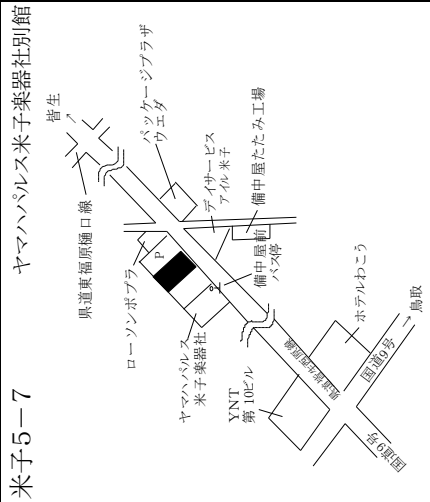

米子5-8

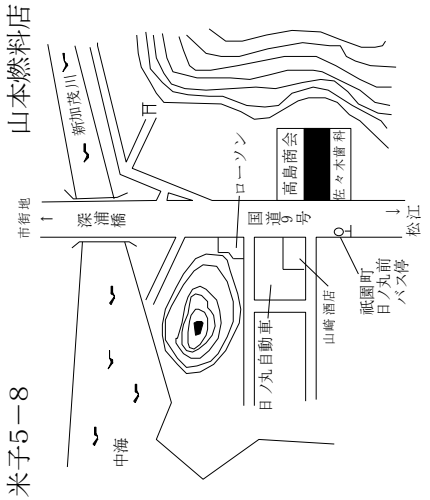

米子9-1

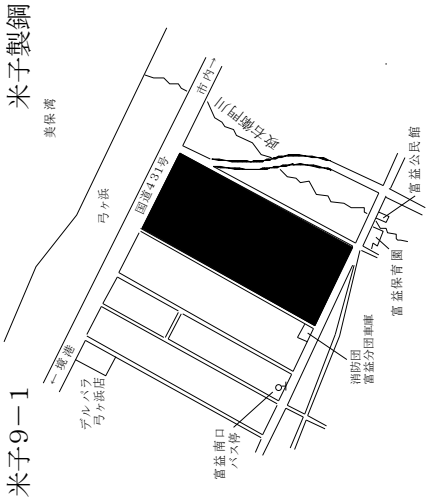

倉吉-1

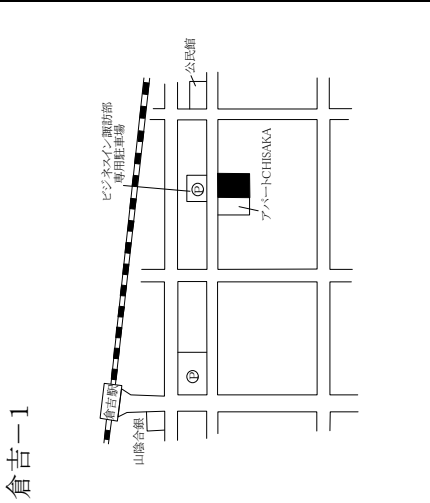

倉吉-2

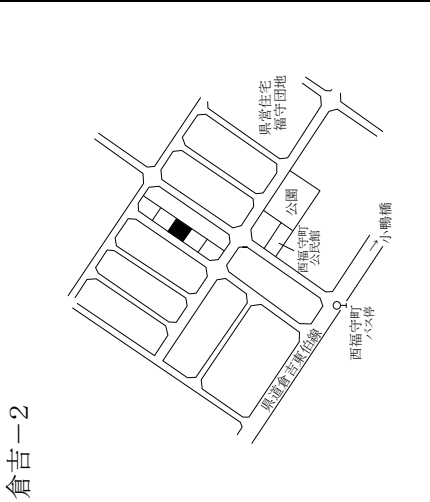

## 倉吉市(住宅地、商業地)、境港市

標準地 番号	所在、地番 「住居表示」	H30公示 価格 (円/㎡)	H29公示 価格 (円/㎡)	変動率 (%)	地積 (㎡)	形状	利用の 現況	周辺の土地利用の現況	前面道路 の状況	水道、ガス、 下水の 整備状況	鉄道駅等 との接近 の状況	公法上の 規制	摘 要
倉吉 -3	倉吉市関金町安歩字新九郎 田664番	5,200	5,300	△ 1.9	281	1.5 : 1	住宅 W2	農家住宅が建ち並ぶ既成住 宅地域	南東3m 市道	水道 下水道	倉吉駅 15km	(都) (70,400)	
倉吉 -4	倉吉市清谷町1丁目237番	30,000	30,300	△ 1.0	265	1 : 2	住宅 W2	一般住宅等が建ちつつある 区画整理済の住宅地域	東6m 市道	水道 下水道	倉吉駅 2.6km	(都)I中専 (60,200)	
倉吉 -5	倉吉市関金町大鳥居字八王 子前50番4	13,200	13,300	△ 0.8	215	1 : 2	住宅 W2	中規模一般住宅が建ち並ぶ 住宅地域	南東6m 市道	水道 下水道	倉吉駅 15km	(都) (70,400)	
倉吉 5-1	倉吉市上井町2丁目2番1	67,000	69,000	△ 2.9	388	1 : 2	事務所 RC3	店舗、事務所等が建ち並ぶ 駅前商業地域	東22m 県道	水道 下水道	倉吉駅 150m	(都)商業 (80,400) 準防	
倉吉 5-2	倉吉市明治町2丁目18番外	29,500	29,600	△ 0.3	189	1 : 1.5	店舗兼 住宅 W2	店舗併用住宅と一般住宅が 混在する商業地域	南12m 県道	水道 下水道	倉吉駅 4km	(都)近商 (80,300) 準防	
境港 -1	境港市上道町3255番	24,800	25,100	△ 1.2	405	1 : 1.5	住宅 W1	空地等も見られる区画整然と した一般住宅地域	西6m 市道	水道 下水道	馬場崎町 駅750m	I中専 (60,200)	
境港 -2	境港市竹内町字角盤1273番 4	13,400	13,600	△ 1.5	238	1 : 1.5	住宅 W2	中小規模一般住宅が建ち並 ぶ既成住宅地域	南3m 市道	水道 下水道	余子駅 700m	I中専 (60,200)	
境港 -3	境港市花町146番	15,700	16,000	△ 1.9	251	1 : 1.5	住宅 W2	一般住宅が建ち並ぶ既成住 宅地域	東3.5m 市道	水道 下水道	境港駅 1.9km	I中専 (60,200) 準防	
境港 -4	境港市渡町字八幡籾3304番	15,900	16,100	△ 1.2	194	1 : 1.2	住宅 W2	一般住宅が建ち並ぶ区画整 然とした住宅地域	西6m 市道	水道 ガス	余子駅 3.4km	I住居 (60,200)	
境港 -5	境港市渡町字下網場2278番 外	12,300	12,400	△ 0.8	611	1 : 2	住宅 W1	農家住宅、一般住宅の混在 する住宅地域	東4.5m 市道	水道	余子駅 3km	調区 (70,400)	
境港 5-1	境港市大正町134番外	55,500	55,500	0.0	308	1 : 2	店舗兼 住宅 W2	観光ホテル、飲食店等が立 地する駅前の商業地域	北西20m 県道	水道 下水道	境港駅 100m	商業 (80,400) 準防	
境港 5-2	境港市蓮池町50番1	23,500	23,900	△ 1.7	808	1 : 2.5	事務所 兼倉庫 S1	店舗、事業所、工場等が混在 して建ち並ぶ地域	南西17m 県道 背面道	水道 下水道	境港駅 450m	準工 (60,200)	

過 去 の 標 準 地 価 格	年	年		27	26	25	年	摘要	摘	28	27	28	摘要
		平成	平成										
		25	平成			25	年						
倉吉 3	3	5,700	5,600	5,500	5,400	5,300	境港 -2	16,000	15,200	14,500	14,000	14,000	
倉吉 -4	-4	32,000	31,400	31,000	30,600	30,000	境港 -3	19,000	17,600	17,000	16,500	16,500	
倉吉 -5	-5	14,400	14,000	13,700	13,500	13,000	境港 -4	17,400	16,800	16,500	16,300	16,300	
倉吉 5-1	5-1	82,500	78,500	75,000	72,000	70,000	境港 -5	13,300	13,000	12,800	12,600	12,600	
倉吉 5-2	5-2	-	-	-	30,000	30,000	境港 5-1	55,000	55,000	55,000	55,000	55,000	
境港 -1	-1	29,000	27,500	26,400	25,500	25,000	境港 5-2	27,000	25,900	25,000	24,400	24,400	



<p>倉吉-3</p>	<p>倉吉-4</p>	<p>倉吉-5</p>	<p>倉吉5-1 エヌゲーシビル</p>	<p>倉吉5-2 和光不動産</p>	<p>境港-1</p>	<p>境港-2</p>	<p>境港-3</p>	<p>境港-4</p>	<p>境港-5</p>	<p>境港5-1 東府屋</p>	<p>境港5-2 リンクス</p>
-------------	-------------	-------------	----------------------	--------------------	-------------	-------------	-------------	-------------	-------------	------------------	-------------------

岩美町、若桜町、智頭町、八頭町(住宅地)

標準地 番号	所在、地番 「住居表示」	H30公示 価格 (円/㎡)	H29公示 価格 (円/㎡)	変動率 (%)	地積 (㎡)	形状	利用の 現況	周辺の土地利用の現況	前面道路 の状況	水道、ガス、 下水の 整備状況	鉄道駅等 との接近 の状況	公法上の 規制	摘 要
岩美 -1	岩美町大字浦富字竹ヶ下 1028番12	22,500	22,500	0.0	245	1:1	住宅 W2	一般住宅のほか病院等が見 られる住宅地域	南6m 町道	水道 下水道	岩美駅 300m	(都) (70,400)	
岩美 -2	岩美町大字大谷字中目比野 屋敷537番	16,800	17,000	△ 1.2	545	1:1.2	住宅 W2	農家住宅と一般住宅が混在 する既存住宅地域	南4m 町道	水道 下水道	大岩駅 1.6km	(都) (70,400)	
岩美 5-1	岩美町大字浦富字肥田1039 番19	26,300	26,500	△ 0.8	164	1:3	店舗兼 住宅 S2	小売店舗に公共公益施設等 も見られる商業地域	西16m 県道	水道 下水道	岩美駅 300m	(都) (70,400)	
若桜 -1	若桜町大字若桜字下町466 番3	13,500	14,000	△ 3.6	167	1:2.5	住宅 W2	中小規模一般住宅が多い既 成住宅地域	北西5m 町道	水道 下水道	若桜駅 300m	(都) (70,400)	
若桜 -2	若桜町大字高野字ムネノリ 497番外	5,050	5,100	△ 1.0	520	2:1	住宅 W2	中規模農家住宅が見られる 既存住宅地域	南西3m 町道	水道 下水道	若桜駅 2.1km	(都) (70,400)	
若桜 5-1	若桜町大字若桜字広原1201 番6	16,500	17,300	△ 4.6	67	1:2	店舗兼 住宅 S3	中小規模店舗が建ち並ぶ駅 前の商業地域	南東13m 県道	水道 下水道	若桜駅 100m	(都) (70,400)	
智頭 -1	智頭町大字智頭字町ノ内577 番	25,900	26,900	△ 3.7	297	1:1.5	住宅 W2	中規模一般住宅が建ち並ぶ 既存住宅地域	北東5m 町道	水道 下水道	智頭駅 1km	(都) (70,400)	
智頭 -2	智頭町大字智頭字城戸ハナ 1899番3	21,700	22,400	△ 3.1	198	台形 1:1.5	住宅 W2	一般住宅のほか小工場等 も見られる住宅地域	北12m 町道	水道 下水道	智頭駅 600m	(都) (70,400)	
智頭 5-1	智頭町大字智頭字中繩手西 1532番6外	29,900	31,000	△ 3.5	374	1:4.5	店舗兼 住宅 W2	小売店舗のほか住宅等が 混在する既存商業地域	西9m 町道	水道 下水道	智頭駅 250m	(都) (70,400)	
八頭 -1	八頭町郡家字茅林495番7外	30,200	30,800	△ 1.9	472	2:1	住宅 W2	中規模一般住宅が建ち並ぶ 既存住宅地域	西8m 町道	水道 下水道	郡家駅 550m	(都) (70,400)	
八頭 -2	八頭町門尾字塚本28番28外	29,500	29,500	0.0	154	1:1.5	住宅 W2	一般住宅の中にアパートが見 られる住宅地域	東6m 町道	水道 下水道	東郡家駅 450m	(都) (70,400)	
八頭 -3	八頭町船岡字屋敷南分464 番1	17,500	18,500	△ 5.4	433	1:1.2	空地	一般住宅が建ち並ぶ既存住 宅地域	北5m 町道	水道 下水道	因幡船岡 駅 350m	(都) (70,400)	

過去 の標 準地 価 格	年 番 号	年 平成			年 番 号	摘 要	28	27	26	25	平成	28	摘 要
		25	26	27									
岩美	-1	25,000	24,000	23,300	智頭	-1	32,900	31,100	29,700	28,100		28,100	
岩美	-2	18,400	18,000	17,600	智頭	-2	27,000	25,800	24,800	23,300		23,300	
岩美	5-1	29,500	28,200	27,500	智頭	5-1	37,000	35,200	33,800	32,400		32,400	
若桜	-1	16,200	15,500	15,500	八頭	-1	33,000	32,000	31,200	31,200		31,200	
若桜	-2	5,450	5,330	5,230	八頭	-2	31,300	30,500	30,000	29,500		29,500	
若桜	5-1	21,000	20,000	19,000	八頭	-3	20,400	20,000	19,600	19,200		19,200	

岩美-1

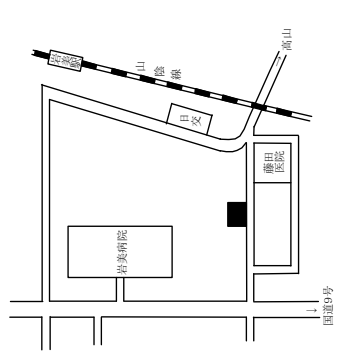

岩美-2

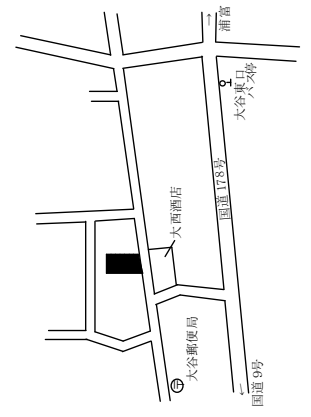

岩美-5-1

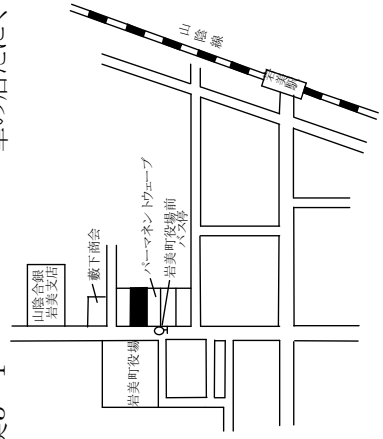

華の店たにぐち

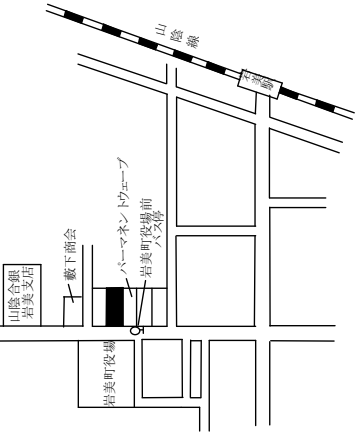

若桜-1

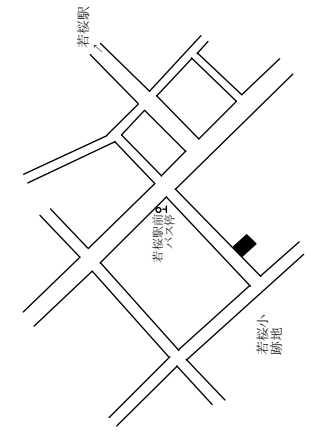

若桜-2

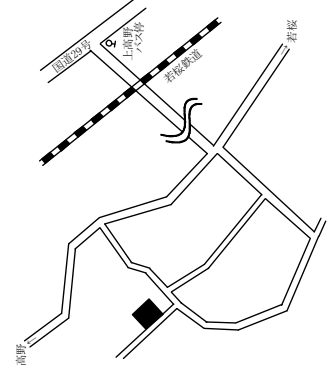

若桜-5-1

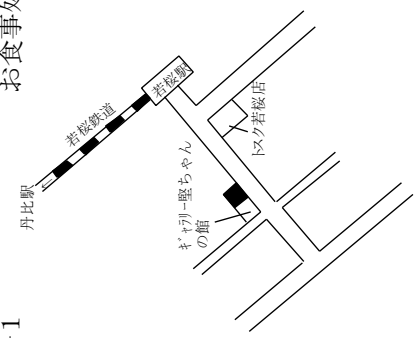

お食事処大入

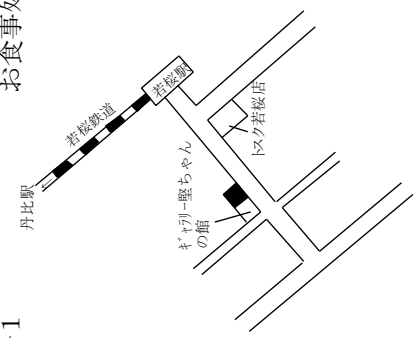

智頭-1

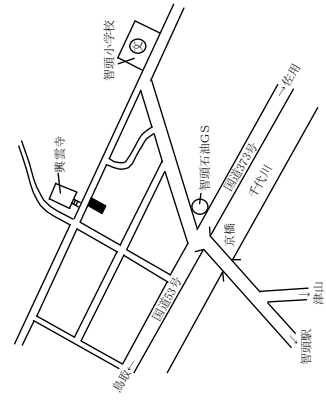

智頭-2

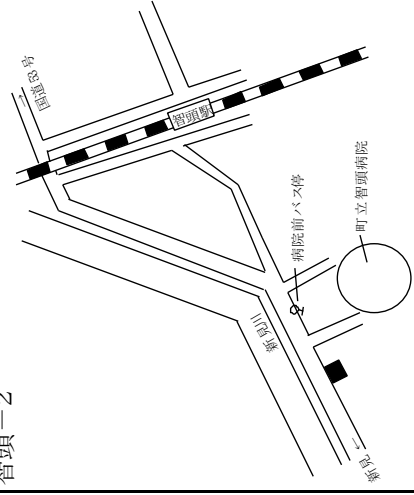

智頭5-1

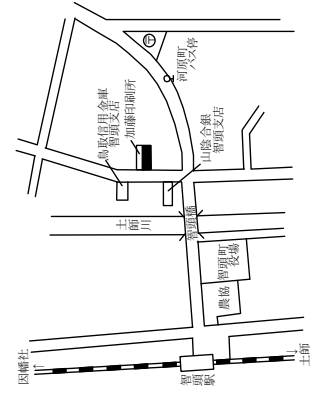

キモノ&ファッションカジカワ

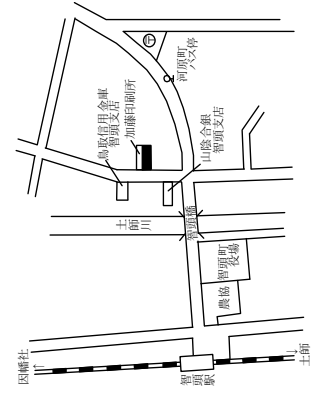

八頭-1

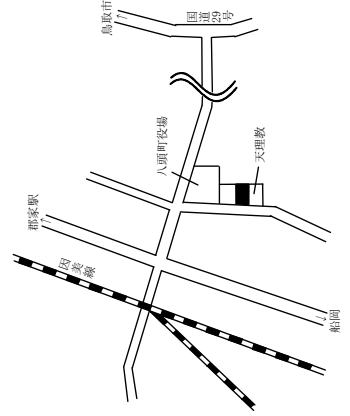

八頭-2

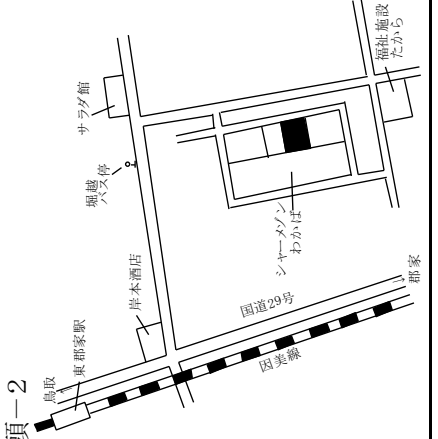

八頭-3

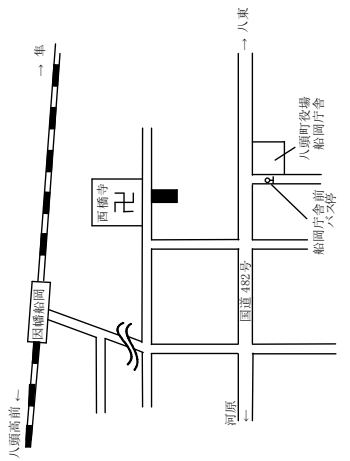

八頭町(住宅地、商業地)三朝町、湯梨浜町、琴浦町(住宅地)

標準地 番号	所在、地番 「住居表示」	H30公示 価格 (円/㎡)	H29公示 価格 (円/㎡)	変動率 (%)	地積 (㎡)	形状	利用の 現況	周辺の土地利用の現況	前面道路 の状況	水道、ガス、 下水の 整備状況	鉄道駅等 との接近 の状況	公法上の 規制	摘要
八頭 -4	八頭町船岡字丸山691番4	18,500	19,100	△ 3.1	275	1:1.2	住宅 LS2	一般住宅が建ち並び区画整理 した住宅地域	北6m 町道	水道 下水道	因幡船岡 駅 1.1km	(都) (70,400)	
八頭 5-1	八頭町郡家字青木上分623 番6外	32,000	32,500	△ 1.5	198	1:2	店舗兼 住宅 W2	低層の店舗併用住宅が多い 郡家駅に近い商業地域	南東11m 県道	水道 下水道	郡家駅 150m	(都) (70,400)	
三朝 -1	三朝町大字山田字下前河原 723番3	16,400	17,000	△ 3.5	157	1:1.2	住宅 W2	一般住宅と農家住宅が混在 する住宅地域	南東4.5m 町道	水道 下水道	倉吉駅 8.1km	(都) (70,400)	
三朝 -2	三朝町大字本泉字畑ヶ田165 番11	14,600	15,000	△ 2.7	301	台形 1.5:1	住宅 W2	農家住宅と一般住宅が混在 する既成住宅地域	西3m 町道	水道 下水道	倉吉駅 6.8km	(都) (70,400)	
三朝 5-1	三朝町大字大瀬字八幡1036 番3	23,800	24,800	△ 4.0	439	台形 1:1.5	店舗兼 住宅 S2	店舗、事務所等が見られる県 道沿いの商業地域	北10m 県道	水道 下水道	倉吉駅 6.1km	(都) (70,400)	
湯梨浜 -1	湯梨浜町大字久留字河原田 35番2	25,400	24,700	2.8	198	1:1.2	住宅 W2	中規模一般住宅の中に空地 が見られる住宅地域	東6.5m 町道	水道 下水道	倉吉駅 4.9km	(都) (70,400)	
湯梨浜 -2	湯梨浜町大字字野字西屋敷 1579番1外	7,200	7,400	△ 2.7	281	1:3	住宅 W2	農家住宅が建ち並び既成住 宅地域	南東4.5m 町道	水道 下水道	倉吉駅 8.8km	(都) (70,400)	
湯梨浜 -3	湯梨浜町大字龍島490番4	23,700	24,000	△ 1.3	299	1.2:1	住宅 W2	中規模一般住宅が多い区画 整然とした住宅地域	南西6m 町道	水道 下水道	松崎駅 600m	(都) (70,400)	
湯梨浜 -4	湯梨浜町大字方地字下田 1024番外	5,800	6,000	△ 3.3	698	台形 1.5:1	住宅 W2	中規模農家住宅が多い古く からの住宅地域	南4m 町道	水道 水道 ガス 下水道	松崎駅 2.5km	(都) (70,400)	
湯梨浜 5-1	湯梨浜町大字田後字中ノ掛 340番3	28,900	29,100	△ 0.7	495	台形 1:1	店舗 S2	店舗、事務所等が見られる国 道沿いの商業地域	南東12m 国道	水道 下水道	倉吉駅 3.3km	(都) (70,400)	
琴浦 -1	琴浦町大字徳万字五反田 117番23	22,000	22,800	△ 3.5	257	1:2	住宅 W2	中規模一般住宅が建ち並び 住宅地域	西6m 町道	水道 下水道	浦安駅 350m	(都) (70,400)	
琴浦 -2	琴浦町大字逢東字上屋敷 673番	14,700	15,000	△ 2.0	414	1:2	住宅 W2	一般住宅と農家住宅が混在 する住宅地域	北東7m 県道	水道 下水道	浦安駅 1.6km	(都) (70,400)	

過去 の標 準地 価 格	年 番号	年 平成		27	28	摘要	年 平成	25	26	27	28	摘要
		-4	-1									
八頭	八頭	21,300	20,500	20,000	19,500	湯梨浜	-2	8,700	8,300	7,950	7,650	
八頭	八頭	35,400	33,800	32,500	32,500	湯梨浜	-3	26,300	25,400	24,800	24,400	
三朝	三朝	19,900	19,100	18,400	17,800	湯梨浜	-4	6,550	6,450	6,350	6,200	
三朝	三朝	16,700	16,200	15,800	15,400	湯梨浜	5-1	32,000	30,500	29,800	29,300	
三朝	三朝	30,800	28,800	27,000	25,900	琴浦	-1	27,300	26,000	24,700	23,900	
湯梨浜	湯梨浜	26,500	25,500	25,000	24,700	琴浦	-2	16,000	15,800	15,600	15,400	

<p>八頭-4</p>	<p>八頭5-1</p> <p>理容ふかだ</p>	<p>三朝-1</p>	<p>三朝-2</p>	<p>三朝5-1</p>	<p>湯梨浜-1</p>	<p>湯梨浜-2</p>	<p>湯梨浜-3</p>	<p>湯梨浜-4</p>	<p>湯梨浜5-1</p> <p>倉吉信金羽合支店</p>	<p>琴浦-1</p>	<p>琴浦-2</p>
-------------	---------------------------	-------------	-------------	--------------	--------------	--------------	--------------	--------------	-------------------------------	-------------	-------------

琴浦町(住宅地、商業地)、北栄町、日吉津村

標準地番号	所在地番 「住居表示」	H30公示 価格 (円/㎡)	H29公示 価格 (円/㎡)	変動率 (%)	地積 (㎡)	形状	利用の 現況	周辺の土地利用の現況	前面道路 の状況	水道、ガス、 下水の 整備状況	鉄道駅等 との接近 の状況	公法上の 規制	摘要
琴浦 -3	琴浦町大字赤碕字ヲナガケ 1960番9	19,400	20,000	△ 3.0	251	1 : 2	住宅 W2	一般住宅のほか空に空地等も 見られる住宅地域	東12m 県道	水道 下水道	赤碕駅 450m	(都) (70,400)	
琴浦 5-1	琴浦町大字徳万字西為信 451番1	27,000	27,500	△ 1.8	801	1 : 2	店舗兼 事務所 S2	中小規模の店舗等の建ち並ぶ 路線商業地域	北13m 国道	水道 下水道	浦安駅 500m	(都) (70,400)	
北栄 -1	北栄町国坂字河原田723番 21	18,700	19,100	△ 2.1	210	1 : 1	住宅 W2	中規模一般住宅が建ち並ぶ 利便性のよい住宅地域	南西6m 町道	水道 下水道	下北条駅 1.7km	(都) (70,400)	
北栄 -2	北栄町大谷字中向浜252番1 外	9,600	9,800	△ 2.0	571	1 : 1.5	住宅 W2	農家住宅が建ち並ぶ古くからの 住宅地域	南西6.5m 町道	水道 下水道	由良駅 2.4km	(都) (70,400)	
北栄 -3	北栄町由良宿字東新屋敷 1170番	16,200	16,500	△ 1.8	316	1 : 5	住宅 W2	一般住宅の中に店舗併用住宅 が見られる住宅地域	南西8.5m 町道	水道 下水道	由良駅 600m	(都) (70,400)	
北栄 5-1	北栄町由良宿字造道555番1 外	20,600	21,000	△ 1.9	864	2.5 : 1	店舗 W1	小規模店舗の中に金融機関 等が見られる商業地域	南14m 県道	水道 下水道	由良駅 200m	(都) (70,400)	
日吉津 -1	日吉津村大字日吉津898番	25,400	24,600	3.3	217	台形 1 : 1	住宅 W2	一般住宅の中に店舗等が見 られる住宅地域	南4.5m 村道	水道 下水道	伯耆大山 駅 1.4km	1住居 (60,200)	
日吉津 -2	日吉津村大字今吉281番2外	18,500	18,300	1.1	334	1 : 1.5	住宅 W2	農家住宅が建ち並ぶ海岸に 近い住宅地域	北東3.5m 村道	水道 下水道	伯耆大山 駅 3.3km	調区 (70,400)	

過去の 標準地 価格	年	平成		27	28	摘要	番号	年		26	27	28	摘要
		25	25					26	27				
琴浦	-3	24,500	23,300	22,000	21,000		日吉津	-1	26,700	25,200	24,000	24,000	
琴浦	5-1	32,000	30,500	29,000	28,000		日吉津	-2	19,600	19,100	18,600	18,300	
北栄	-1	20,500	20,000	19,700	19,500								
北栄	-2	10,700	10,400	10,200	10,000								
北栄	-3	19,000	18,100	17,400	16,900								
北栄	5-1	24,000	23,000	22,000	21,400								

琴浦-3

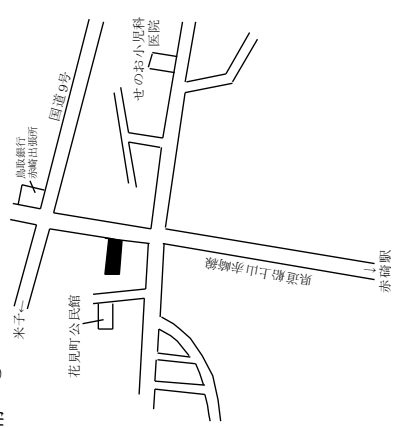

琴浦5-1

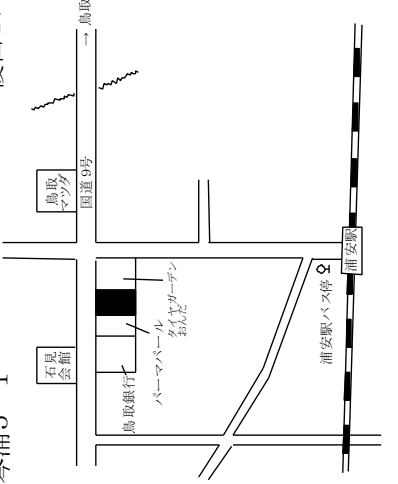

北栄-1

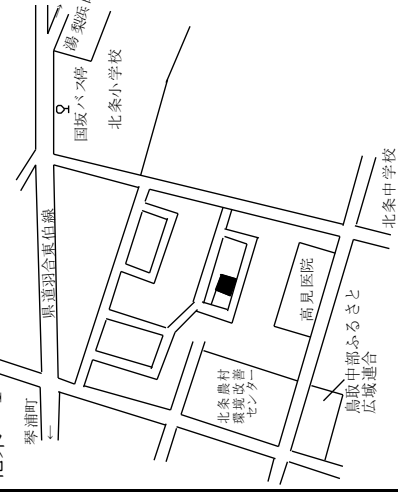

北栄-2

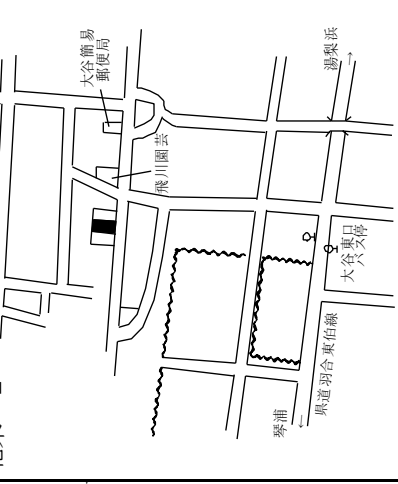

北栄-3

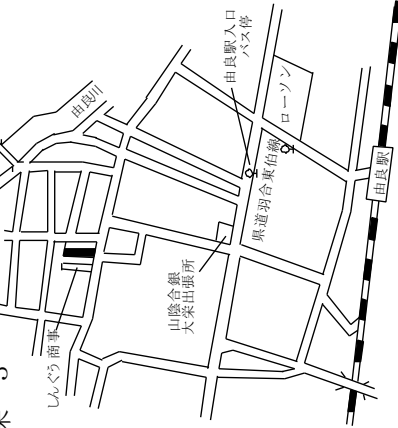

北栄5-1

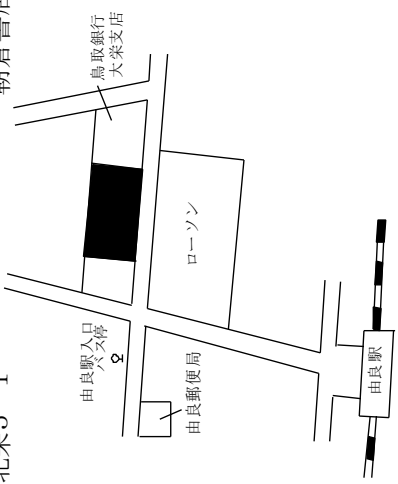

日吉津-1

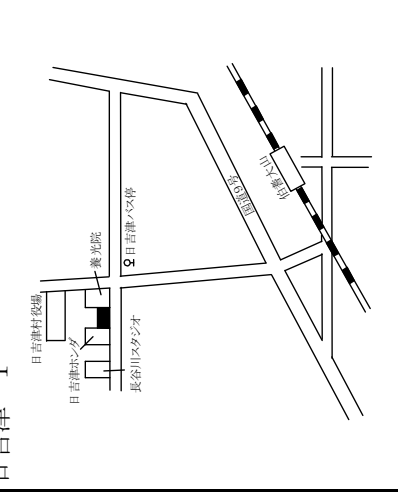

日吉津-2

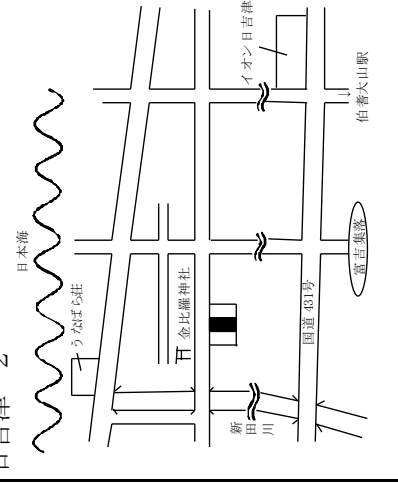

# 調査データ記載内容の説明

1 頁以降は「価格等一覧表」、「過去の標準地価格表」及び次頁の「付近案内図」で構成しており、三者はそれぞれ対応している。

## 1 み だ し

「価格等一覧表」の上に標準地の所在する市町村名を付し、市部については用途を括弧書きした。

## 2 価格等一覧

### (1) 標準地番号

市町村ごとに用途番号及び一連番号で表示している

〔記載例〕

<市町村名>	<用途番号>	<一連番号>	<用途番号の意味>
鳥取		-1	…………… 住 宅 地
	3	-1	…………… 宅地見込地
	5	-1	…………… 商 業 地
	9	-1	…………… 工 業 地

なお、※印は、地価公示標準地と地価調査基準地が同一の地点（共通地点）である。

### (2) 標準地の所在地及び地番並びに住居表示

住居表示は「 」内に表示した。

なお、標準地が数筆にわたる場合は「外」と表示した。

### (3) 標準地の価格

「1平方メートル当たりの価格」を表示した。

### (4) 標準地の地積

1平方メートル未満の端数は切り捨てた。

### (5) 標準地の形状

間口と奥行のおおむねの比を表示した。

〔記載例〕

1 : 2.5 …………… 長方形で間口1に対して奥行2.5の比

### (6) 標準地の利用の現況

建物の用途、構造を略号で表示した。

R C …………… 鉄筋コンクリート造



S	……………	鉄骨造
L S	……………	軽量鉄骨造
W	……………	木造

(7) 標準地の周辺の土地の利用の現況

(8) 標準地の前面道路の状況

標準地からみた接面方位、幅員及び道路の種類を表示した。

(9) 標準地についての水道、ガス供給施設及び下水道の整備の状況

(10) 交通接近条件

標準地の鉄道との接近の状況

最寄りの鉄道駅及び通常の道路距離を表示した。

(11) 標準地に係る都市計画法その他の法令の制限で主要なもの（「公法上の規制」と略す。）

◎都市計画法（市街化区域についてはその旨を表示していない。）

「調 区」	……………	市街化調整区域
（都）	……………	非線引き都市計画区域
「都計外」	……………	都市計画の定めのない区域
1 低 専	……………	第一種低層住居専用地域
1 中 専	……………	第一種中高層住居専用地域
1 住 居	……………	第一種住居地域
近 商	……………	近隣商業地域
商 業	……………	商業地域
準 工	……………	準工業地域
工 業	……………	工業地域
工 専	……………	工業専用地域
防 火	……………	防火地域
準 防	……………	準防火地域

( ) 内左側に建ぺい率を、右側に容積率をそれぞれパーセントで表示した。

### 3 標準地の付近案内図

(1) 標準地が商・工業用建物の敷地である場合は、会社名、商店名等を図葉右上に表記した。

(2) 図面の方位は、概ね北を上に行っている。